

Орган по сертификации
"Фонд поддержки потребителей" -ОС "МАДИ-ФОНД"
РОСС RU.0001.11MT20 от 15.07.03 г.
125829, г. Москва, Ленинградский пр-т, д.64, т. 155-04-45, 155-07-78

РОСС RU.MT20.E01337

Марка транспортного средства	—
Тип транспортного средства	47752В, 47752
Шасси транспортного средства	КамАЗ 53215-0001030-15 – для 47752В КамАЗ 53215-0001050-15 – для 47752
Категория транспортного средства	N ₃
Код ОКП	45 2330 – для 47752В; 45 1115 – для 47752
Код VIN	с X8947752??0BD2001 по X8947752??0BD2010
Заявитель, изготовитель и его адрес:	ООО "Завод медицинского оборудования "ТАНДЕМ", 356800, Ставропольский край, г. Буденновск, ул. Строительная, д. 9а, Российская Федерация

ОБЩИЕ ХАРАКТЕРИСТИКИ ТРАНСПОРТНОГО СРЕДСТВА

Колесная формула / ведущие колеса	6×4 / задней тележки
Схема компоновки транспортного средства	кабина за двигателем, расположение двигателя – переднее, продольное
Исполнение грузочного пространства (тип кузова транспортного средства)	металлический фургон: с двустворчатой задней дверью, с внутренним освещением или без него – для 47752; с задней и (или) правой боковой дверьми, с теплоизоляцией, окнами и внутренним освещением – для 47752В
Назначение транспортного средства	передвижной медицинский кабинет – для 47752В

РОСС RU.MT20.E01337

Кабина

цельнометаллическая, трехместная,
двухдверная, откидывающаяся вперед,
со спальным местом или без него

	47752В	47752
Габаритные размеры, мм		
- длина	7190	8040
- ширина		2500
- высота		3800
База, мм	3190+1320	3690+1320
Колея передних / задних колёс, мм		2043/1890
Масса снаряженного транспортного средства, кг (по ОСТ 37.001.408-85)	11610	9100
Полная масса транспортного средства, кг	11910	19300
- на переднюю ось	4400	4250
- на заднюю тележку	7510	15050
Буксировка прицепа не предусмотрена		
Двигатель (марка, тип)	КамАЗ-740.31-240 четырёхтактный дизель, с турбонаддувом	
- количество и расположение цилиндров	8, V – образное	
- рабочий объем, см ³	10850	
- степень сжатия	16,5	
- максимальная мощность, кВт (1/мин)	165 (2200)	
- максимальный крутящий момент, Нм (1/мин)	912 (1200-1400)	
Топливо	дизельное	
Система питания	впрыск топлива под давлением	
ТНВД (марка, тип)	ЯЗДА, 337-20.5 или ЯЗДА, 3371-20.05 или BOSCH 0 402 648 608	
Форсунки (марка, тип)	ЯЗДА, 273-20 или ЯЗДА, 273-50 или АЗПИ 216	
Турбокомпрессор (марка, тип)	КамАЗ, ТКР 7С-6 или Schwitzer S2B/7624TAE/0,76D9	
Воздушный фильтр (марка, тип)	7405-1109510	

РОСС RU.MT20.E01337

Система выпуска и нейтрализации отработавших газов	один глушитель, система нейтрализации отсутствует																						
Глушитель (марка, тип)	КамАЗ, 6520-1201010																						
Трансмиссия	механическая																						
Сцепление (марка, тип)	КамАЗ-17, фрикционное, сухое, двухдисковое, диафрагменное, привод гидравлический с пневмоусилителем																						
Коробка передач (марка, тип)	КамАЗ-152, механическая, трехвальная, трёхходовая, с синхронизаторами на всех передачах, кроме первой и заднего хода, с делителем																						
- число передач	10 – вперед, 2 – назад																						
- передаточные числа	<table border="1"> <thead> <tr> <th></th> <th>низший ряд</th> <th>высший ряд</th> </tr> </thead> <tbody> <tr> <td>I</td> <td>7,82</td> <td>6,38</td> </tr> <tr> <td>II</td> <td>4,03</td> <td>3,29</td> </tr> <tr> <td>III</td> <td>2,50</td> <td>2,04</td> </tr> <tr> <td>IV</td> <td>1,53</td> <td>1,25</td> </tr> <tr> <td>V</td> <td>1,00</td> <td>0,815</td> </tr> <tr> <td>З.Х.</td> <td>7,38</td> <td>6,02</td> </tr> </tbody> </table>		низший ряд	высший ряд	I	7,82	6,38	II	4,03	3,29	III	2,50	2,04	IV	1,53	1,25	V	1,00	0,815	З.Х.	7,38	6,02	
	низший ряд	высший ряд																					
I	7,82	6,38																					
II	4,03	3,29																					
III	2,50	2,04																					
IV	1,53	1,25																					
V	1,00	0,815																					
З.Х.	7,38	6,02																					
Главная передача (марка, тип)	КамАЗ, двойная, центральная																						
- передаточное число главной передачи	5,43; 5,94; 6,53; 7,22																						
Подвеска (марка, тип)																							
- передняя	зависимая, на двух полуэллиптических рессорах, с гидравлическими телескопическими амортизаторами и резиновыми буферами																						
- задняя	балансирная, на двух полуэллиптических рессорах, с реактивными штангами																						
Рулевое управление (марка, тип)	КамАЗ 4310-3400020, рулевой механизм типа "винт - гайка на циркулирующих шариках - рейка – сектор", с гидроусилителем																						
Тормозные системы																							
- рабочая	пневматический двухконтурный привод отдельный к тормозам колес передней оси и задней тележки, тормозные механизмы всех колес – барабанные, АБС																						
- стояночная	тормозные механизмы задней тележки с приводом от пружинных энергоаккумуляторов																						
- запасная	любой из контуров рабочей тормозной системы																						
- вспомогательная	моторный тормоз-замедлитель																						

РОСС RU.MT20.E01337

Шины

- марка		—	
- размер	10.00R20		11.00R20
- индекс несущей способности	146/143		150/146
- категория скорости		J, K	

Дополнительное оборудование транспортного средства

медицинское оборудование (для 47752В)

Действие данного «одобрения типа транспортного средства» распространяется на серию транспортных средств в количестве 10 (десять) шт. с номерами VIN с X8947752??0BD2001 по X8947752??0BD2010

47752В, 47752

Описание маркировки транспортных средств приведено в приложении № 2
Общие виды транспортных средств на 2 стр. приведены в приложении № 3

Руководитель органа
по сертификации «МАДИ-Фонд»

..... А.М. Иванов
подпись

С.В. Пугачев

Действует с 03 мая 2005 г.

Приложение № 2 к Одобрению типа
транспортного средства

ОПИСАНИЕ МАРКИРОВКИ ТРАНСПОРТНОГО СРЕДСТВА

1. Место расположения и форма знака соответствия: на табличке изготовителя. Знак соответствия выполнен по ГОСТ Р 50460-92 с указанием номера данного «Одобрения типа транспортного средства».
2. Место расположения таблички изготовителя: на правой боковой стенке кузова-фургона в нижнем переднем углу.
3. Место расположения идентификационного номера (VIN):
 - 3.1. На табличке изготовителя.
 - 3.2. На правом лонжероне рамы в районе заднего колеса.
4. Структура и содержание идентификационного номера транспортного средства:

1	2	3	4	5	6	7	8	9	10	11	12	13	14	15	16	17
X	8	9	4	7	7	5	2	?	?	0	B	D	2	?	?	?

Поз. 1-3: международный идентификационный код изготовителя (WMI): X89 – код изготовителя (см. также поз. 12-14), указывающий на то, что объем его производства не превышает 500 ед. в год.

Поз. 4-9: 47752? – описательная часть – тип транспортного средства (47752B – для автомобиля модели 47752B, 477520 – для автомобиля модели 47752).

Поз. 10: ? – год выпуска согласно ГОСТ Р 51980-2002.

Поз. 11: 0 – постоянная цифра для автомобилей моделей 47752B, 47752.

Поз. 12-14: BD2 – код изготовителя (совместно с WMI) – для ООО "Завод медицинского оборудования "ТАНДЕМ", Российская Федерация.

Поз. 15-17: ? – производственный номер изделия (с 001 по 010).

Остальная маркировка автомобиля соответствует маркировке базового шасси и располагается в местах, указанных в руководстве по эксплуатации КамАЗ 53215-0001030-15, КамАЗ 53215-0001050-15

Приложение № 3 к Одобрению
типа транспортного средства
№ РОСС RU.МТ20.Е01337



Рис.1. Автомобиль специальный - передвижной медицинский кабинет модели 47752В на шасси КамАЗ 53215-0001030-15

Приложение № 3 к Одобрению
типа транспортного средства
№ РОСС RU.МТ20.Е01337

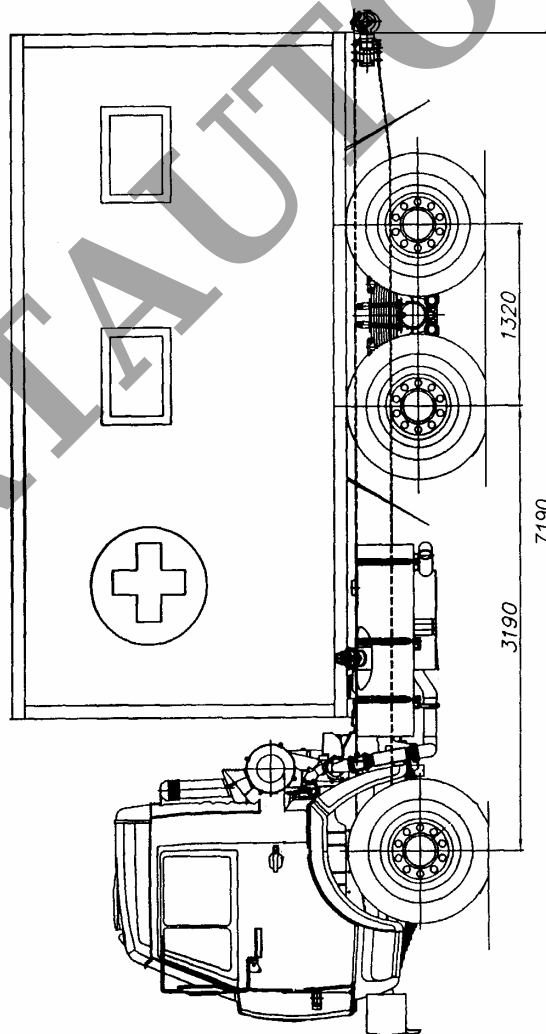
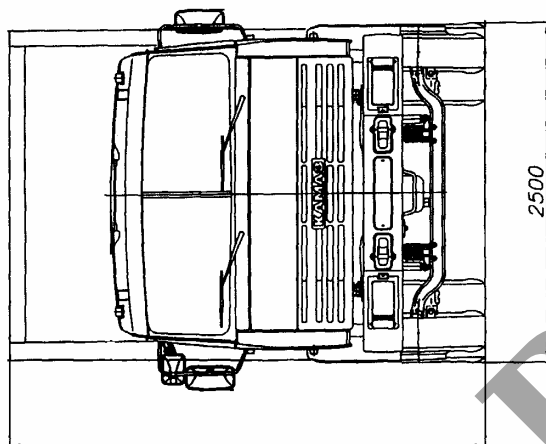
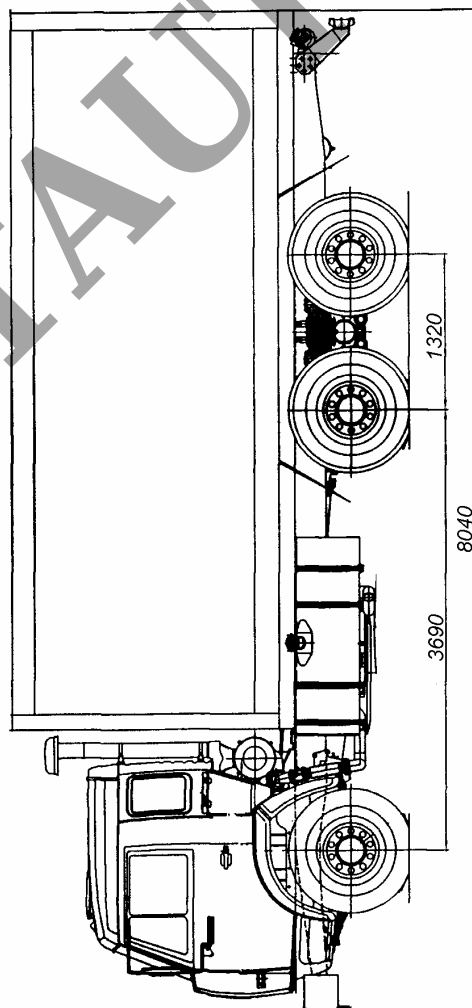
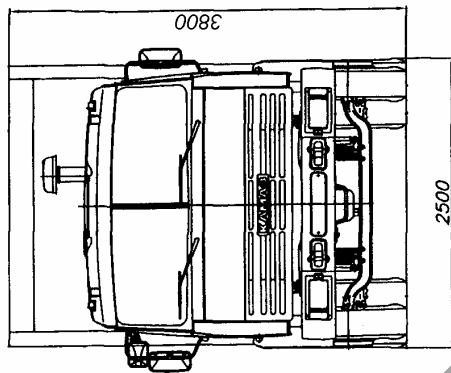

Рис.2. Автомобиль-фургон модели 47752 на шасси КамАЗ 53215-0001050-15