

Орган по сертификации
“Фонд поддержки потребителей” - ОС “МАДИ-ФОНД”
РОСС RU.0001.11MT20 от 15.07.2003 г.
125829, г. Москва, Ленинградский пр-т, д.64, т. 155-08-03, 155-07-78

РОСС BY.MT20.E01415

Марка транспортного средства —
Тип транспортного средства АПС5521, АПС5522, АПС5523, АПС5524, АПС5525
Категория транспортного средства О₄
Код ТН ВЭД 8716 39
Код VIN с Y39552?00?0023001 по Y39552?00?0023100
Заявитель, изготовитель и его адрес: Унитарное частное производственное предприятие "Стройремавто" (УЧПП "Стройремавто"), 212015, г. Могилев, ул. Ямницкая, д. 83А, корп.3, Республика Беларусь

ОБЩИЕ ХАРАКТЕРИСТИКИ ТРАНСПОРТНОГО СРЕДСТВА

Количество осей / колес 2/8

Исполнение загрузочного пространства (Тип кузова транспортного средства)

- бортовая платформа с фитингами для крепления контейнеров типа IAA, ICC по ГОСТ 24098 (АПС5522) или без них (АПС5521);
- платформа без бортов (АПС5524);
- лонжероны с поперечинами, консолями и фитингами для крепления контейнера типа IAA, ICC по ГОСТ 24098 (АПС5523);
- бортовая платформа с каркасом и тентом (АПС5525)

Назначение транспортного средства АПС5524 – перевозка тяжеловесных грузов; АПС5522 с фитингами и АПС5523 – перевозка контейнеров

РОСС BY.MT20.E01415

АПС5522	АПС5523	АПС5521	АПС5524	АПС5525
---------	---------	---------	---------	---------

**Габаритные размеры,
мм**

- длина		12400			
- ширина		2550			
- высота - погрузочная	1400				
- габаритная	4000 (с порожним контейнером по ГОСТ 24098) 2000 (для АПС 5522 без контейнера)	2000	1400		4000

База, мм

7040 + 2050

Колея колес, мм

1800

 Масса снаряженного транспортного средства, кг (по ОСТ 37.001.408-85)

7500	5800	7000	6000	7800
------	------	------	------	------

Полная масса транспортного средства, кг

28000

- на переднюю ось

10000

- на заднюю ось

10000

- на сцепное устройство

8000

Подвеска

зависимая, пневматическая, с гидравлическими телескопическими амортизаторами или механическая, балансирующая, рессорная, со стабилизатором поперечной устойчивости или без него

Тормозные системы

- рабочая (марка, тип)

двухпроводная, привод пневматический с АБС, тормозные механизмы всех колес – барабанные

- стояночная (марка, тип)

привод от пружинных энергоаккумуляторов на тормозные механизмы всех колес

РОСС BY.MT20.E01415

Шины

- марка	—	
- размер	11.00 R20	12.00 R20
- индекс несущей способности	150 / 146	
- категория скорости	J	

Дополнительное оборудование транспортного средства

противооткатные упоры, по заказу для АПС5525 - с передней стенкой и двустворчатой задней дверью

Действие данного «одобрения типа транспортного средства» распространяется на серию транспортных средств в количестве 100 (сто) шт. с номерами VIN с Y39552?00?0023001 по Y39552?00?0023100.

АПС5521, АПС5522, АПС5523, АПС5524, АПС5525

Описание маркировки транспортных средств приведено в приложении № 2
Общие виды транспортных средств на 4 стр. приведены в приложении № 3

Руководитель органа
по сертификации «МАДИ-ФОНД»

..... А.М. Иванов
подпись

С.В. Пугачев

Действует с 28 июня 2005 г.

РОСС ВУ.МТ20.Е01415

Приложение № 2 к "Одобрению типа транспортного средства"

ОПИСАНИЕ МАРКИРОВКИ ТРАНСПОРТНОГО СРЕДСТВА

1. Место расположения и форма знака соответствия: на специальной табличке, рядом с табличкой изготовителя. Знак соответствия выполнен по ГОСТ Р 50460-92 с указанием номера данного "Одобрения типа транспортного средства".
2. Место расположения таблички изготовителя: в передней части рамы справа.
3. Место расположения идентификационного номера (VIN):
 - 3.1. На табличке изготовителя.
 - 3.2. В передней части рамы справа.
4. Структура и содержание идентификационного номера транспортного средства:

1	2	3	4	5	6	7	8	9	10	11	12	13	14	15	16	17
Y	3	9	5	5	2	?	0	0	?	0	0	2	3	?	?	?

Поз. 1-3: международный идентификационный код изготовителя (WMI): Y39 – код изготовителя (см. также поз. 12-14), указывающий на то, что объем его производства не превышает 500 ед. в год.

Поз. 4-9: 552?00 – описательная часть – тип транспортного средства (552100, 552200, 552300, 552400, 552500 – для полуприцепов моделей АПС5521, АПС5522, АПС5523, АПС5524, АПС5525 соответственно).

Поз. 10: ? – год выпуска по ОСТ 37.001.269-96

Поз. 11: 0 – постоянная цифра для полуприцепов моделей АПС5521, АПС5522, АПС5523, АПС5524, АПС5525.

Поз. 12-14: 023 – код изготовителя (совместно с WMI) – Унитарное частное производственное предприятие "Стройремавто" (УЧПП "Стройремавто"), Республика Беларусь.

Поз. 15-17: ? – производственный номер транспортного средства (с 001 по 100).



Рис. 1. Полуприцеп с бортовой платформой моделей АПС5521, АПС5522



Рис. 2. Полуприцеп-контейнеровоз модели АПС5523

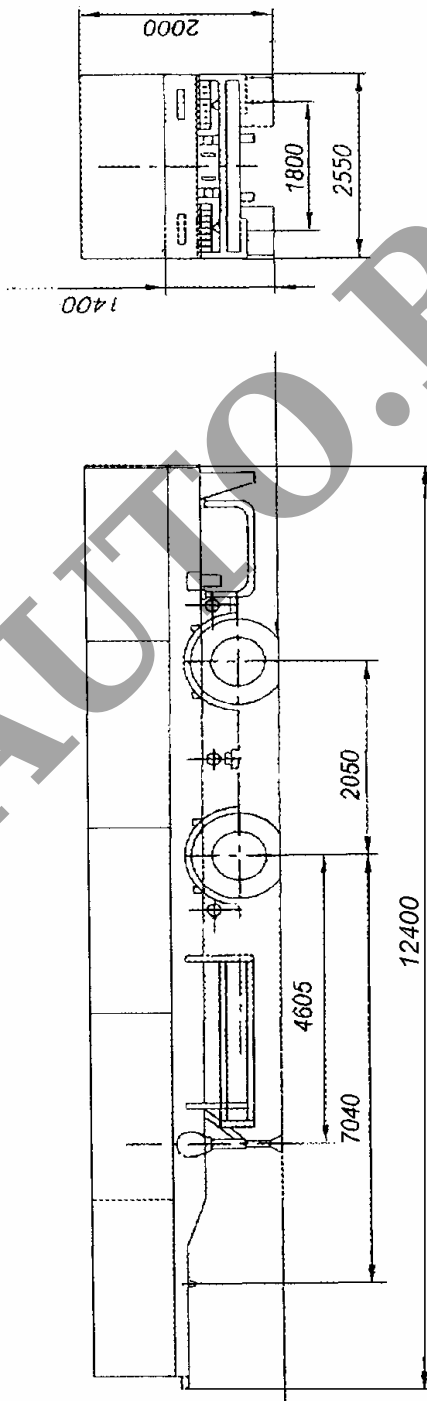

Рис. 3. Полуприцеп с платформой модели АПС5524

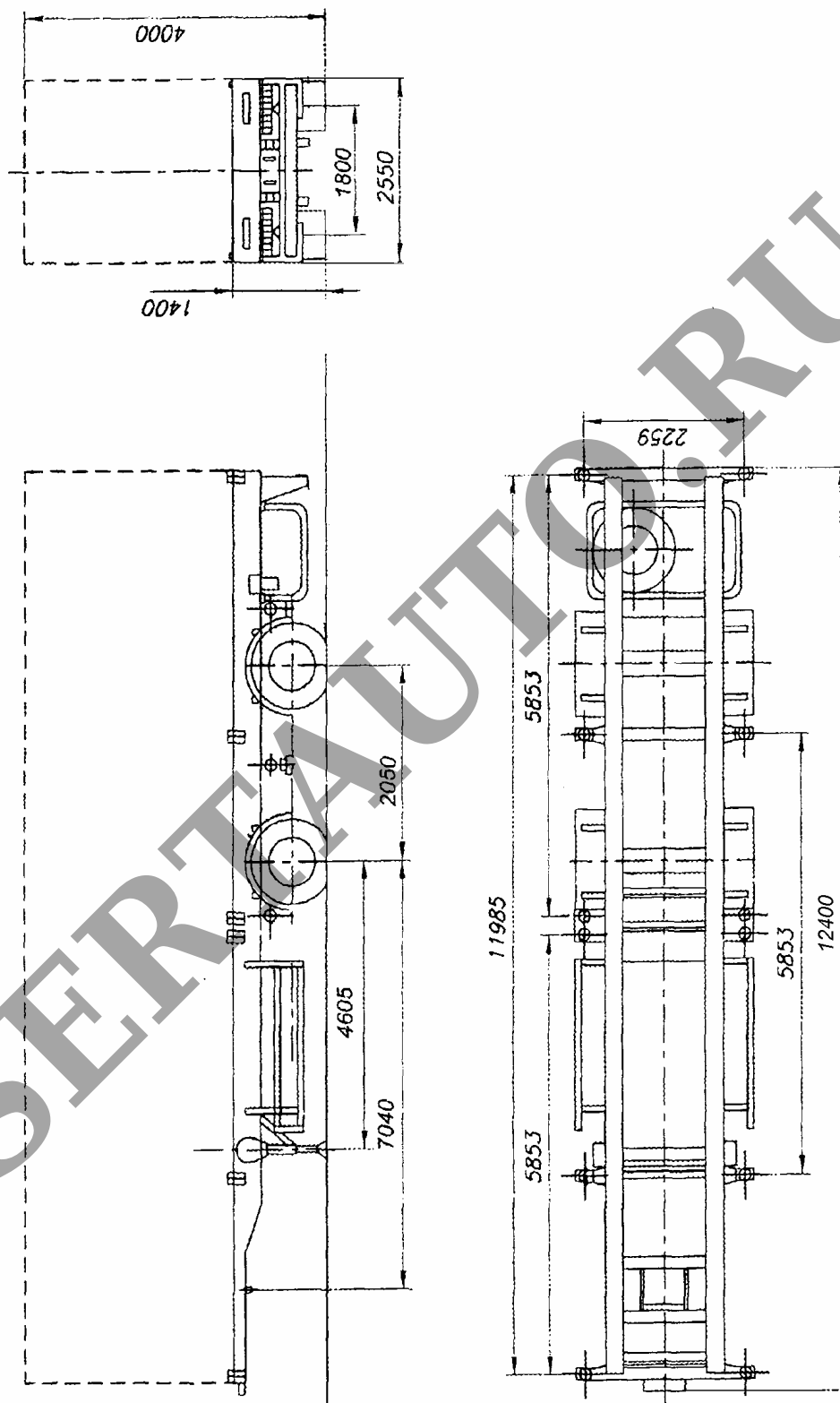
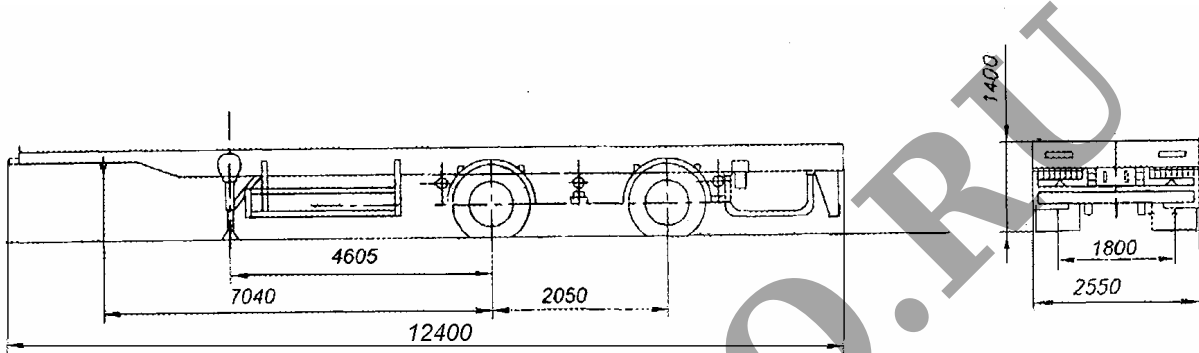
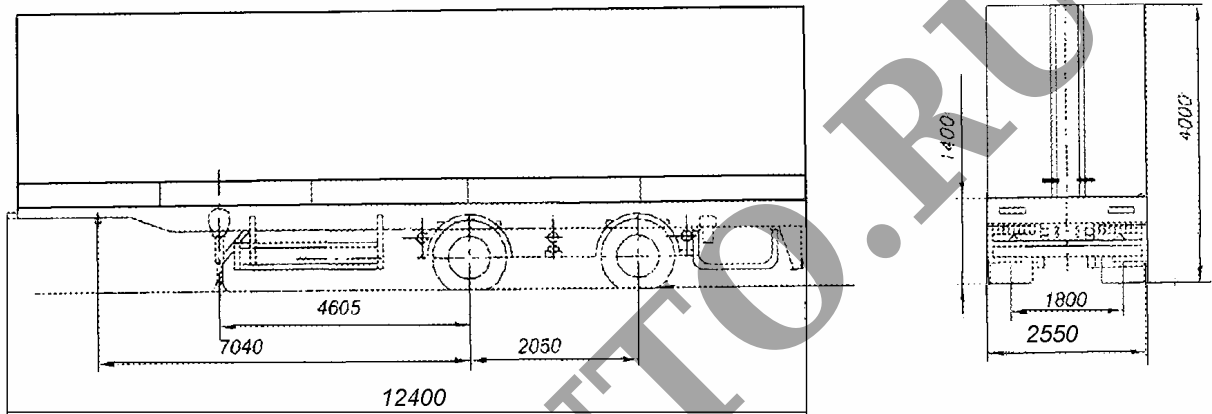

Рис. 4. Полуприцеп с бортовой платформой, каркасом и тентом модели АПС5525