

ОРГАН ПО СЕРТИФИКАЦИИ
Межотраслевой фонд "Сертификация автотранспорта САТР" ("САТР-ФОНД")
№ РОСС RU.0001.11MT02 от 06.06.2006 г.
125480, г. Москва, ул. Героев Панфиловцев, 24 (тел. 454-42-27)

РОСС UA.MT02.E05569P1И1

31 декабря 9

Марка транспортного средства	ЗАЗ или CHEVROLET
Тип транспортного средства	TF69??
Модификации	TF698K, TF698P, TF69Y0, TF69YP
Коммерческое наименование	
Категория транспортного средства	M₁
Код ТН ВЭД	8703 22
Код VIN	Y6DTF69??...
Экологический класс	3
Заявитель, изготовитель и его адрес	ЗАО "Запорожский автомобилестроительный завод" (ЗАО "ЗАЗ"), 69600, г. Запорожье, пр-т Ленина, 8, Украина

ОБЩИЕ ХАРАКТЕРИСТИКИ ТРАНСПОРТНОГО СРЕДСТВА

Колесная формула / ведущие колеса	4 x 2 / передние
Схема компоновки транспортного средства	переднеприводная; расположение двигателя - переднее поперечное
Тип кузова / количество дверей	несущий, седан / 4
Количество мест спереди / сзади	2 / 3
Габаритные размеры, мм	
– длина	4237
– ширина	1678
– высота	1432
База, мм	2520
Колея передних / задних колес, мм	1405 / 1425

РОСС UA.MT02.E05569P1И1

Для модификаций:	TF698?	TF69Y?
Масса снаряженного транспортного средства, кг (по ОСТ 37.001.408-85)	1085...1151	1111...1177
Полная масса транспортного средства, кг	1400	1595
Максимальная допустимая масса – на переднюю ось, кг – на заднюю ось, кг	890 790	
Допустимая полная масса прицепа, кг – прицеп без тормозов – прицеп с тормозами	400 600	480 1000
Двигатель (марка, тип)	MeM3-307	GM Daewoo, A15SMS
– количество и расположение цилиндров	четырёхтактный, бензиновый 4, рядное	
– рабочий объем, см ³	1299	1498
– степень сжатия	9.8	9.5
Максимальная мощность, кВт (мин ⁻¹)	51.5 (5200...5500)	63 (5400)
Максимальный крутящий момент, Нм (мин ⁻¹)	107.8 (3000...3500)	130 (3400)
Топливо	бензин с октановым числом не менее	
	95	91
Система питания	распределенный впрыск топлива с электронным управлением	
Блок управления впрыском (марка, тип)	МИКАС 10.3	Delphi или DAC или KDAC, 09388019 или 12220799
Воздушный фильтр (марка, тип)	Daewoo, 96182220; БИГ-Фильтр, GB-9776; Промбизнес, К-212, с сухим бумажным элементом	
Система зажигания	бесконтактная, электронная	
Блок управления зажиганием (марка, тип)	совмещен с блоком управления впрыском топлива	
Катушка зажигания (марка, тип)	МЗАТЭ-2, 5810.3705; Контакт, 48.3705	DAC, 69350585
Свечи зажигания (марка, тип)	ЕЭ, А17ДВРМ; Iskra, FE65PRS; KLG, FE65CPR; Champion, RN9YC, RN9YCC; AC Delco, CR42XLS; Bosch, WR7DC, WR7DP; Brisk, LR15YC	Woojin, Golden или NGK, BPR6ES, BKR6E-11

РОСС UA.MT02.E05569P1I1

Для модификаций:	TF698?	TF69Y?
Система выпуска и нейтрализации отработавших газов	основной и дополнительный глушители; нейтрализатор отработавших газов	
Передний глушитель (марка, тип)	Daewoo или Dongwon или Dongwon-ZS или Daewoo Dongwon или BOSAL-ZAZ, TS или TV или AM или AN или AP или TV06081	
Задний глушитель (марка, тип)	Daewoo или Dongwon или Dongwon-ZS или Daewoo Dongwon или BOSAL-ZAZ, TU или TX или BY или TV06136	
Нейтрализатор (марка, тип)	Lindo-Gobex, 120.1812	Сферос-Электрон, TF69Y0-1206010-90 (1206.090); Lindo-Gobex, TF69Y0-1206011, TF69Y0-1206011-01, TF69Y0-1206010-91; DAC (Delphi), 96344446; BOSAL-ZAZ, TF69Y0-1206010-93, TF69Y0-1206010-95; ECOCAT, TF69Y0-1206011-03; JMJ, TF69Y0-1206010-92; МобилГазСервис, TF69Y0-1206095
Трансмиссия	механическая	
Сцепление (марка, тип)	сухое, однодисковое	
Коробка передач (марка, тип)	с ручным управлением	
– число передач	вперед - 5, назад - 1	
– передаточные числа		
	I - 3.454	3.545
	II - 2.056	2.048
	III - 1.333	1.346
	IV - 0.969	0.971
	V - 0.828	0.763
	3.X. - 3.358	3.333
Главная передача (марка, тип)	цилиндрическая, косозубая	
– передаточное число	4.133	4.176

Подвеска

- передняя независимая, пружинная, типа Макферсон, со стабилизатором поперечной устойчивости
- задняя полузависимая, пружинная, рычажная, с гидравлическими телескопическими амортизаторами и стабилизатором поперечной устойчивости

РОСС UA.MT02.E05569P1I1

<u>Рулевое управление</u> (марка, тип)	ЗАЗ, рулевой механизм типа “шестерня - рейка”, рулевой привод без усилителя или с гидроусилителем
<u>Тормозные системы</u>	
– рабочая (марка, тип)	гидравлический двухконтурный привод с диагональным разделением на контуры, с вакуумным усилителем; тормозные механизмы передних колес - дисковые вентилируемые, задних - барабанные
– запасная (марка, тип)	каждый контур рабочей тормозной системы
– стояночная (марка, тип)	механический (тросовый) привод к тормозным механизмам задних колес
<u>Шины</u>	
– марка	—
– размер	155/80 R13 или 165/70 R13 или 175/70 R13 или 185/60 R14 или 185/65 R14
– индекс несущей способности	79, 82
– категория скорости	T, H
<u>Оборудование транспортного средства</u>	центральный замок дверей, электрические стеклоподъемники передних дверей, кондиционер (хладагент R134A)

ЗАЗ или CHEVROLET TF69??

Описание маркировки транспортного средства приведено в приложении № 2.
Общие виды транспортных средств на двух листах приведены в приложении № 3.

Б.В. Кисуленко

С.В. Пугачев

Действует с "17" июля 2008 г.

РОСС UA.MT02.E05569P1И1

Приложение № 2 к "одобрению типа транспортного средства"

ОПИСАНИЕ МАРКИРОВКИ ТРАНСПОРТНОГО СРЕДСТВА

1. Место расположения и форма знака соответствия:

Рядом с табличкой изготовителя.

Знак соответствия выполнен по ГОСТ Р 50460-92 с указанием номера данного "одобрения типа транспортного средства".

2. Место расположения таблички изготовителя:

В задней части моторного отсека, на панели короба воздухопритока, слева.

3. Место расположения идентификационного номера (VIN):

3.1. На табличке изготовителя.

3.2. В моторном отсеке, на панели короба воздухопритока, справа.

4. Структура и содержание идентификационного номера (номеров) транспортных средств:

1	2	3	4	5	6	7	8	9	10	11	12	13	14	15	16	17
Y	6	D	T	F	6	9	?	?	?	?	?	?	?	?	?	?

поз. 1 - 3: Международный идентификационный код изготовителя (WMI):

Y6D – ЗАО "ЗАЗ", Украина.поз. 4 - 7: **TF69** - обозначение типа транспортного средства.

поз. 8: Обозначение типа двигателя:

8 - MeM3-307;**Y** - GM Daewoo, A15SMS.

поз. 9: Комплектация на базе автомобиля:

К или **0**- GM Daewoo Lanos (Корея);**P** - Daewoo-FSO Lanos (Польша).

поз. 10: Модельный год согласно ГОСТ Р 51980.

поз. 11 - 17: Производственный номер транспортного средства.



Габаритные размеры
Overall dimensions

Т?69?? СХ-1

Лист 1

Листов 2

Версия / Version: TF69?P

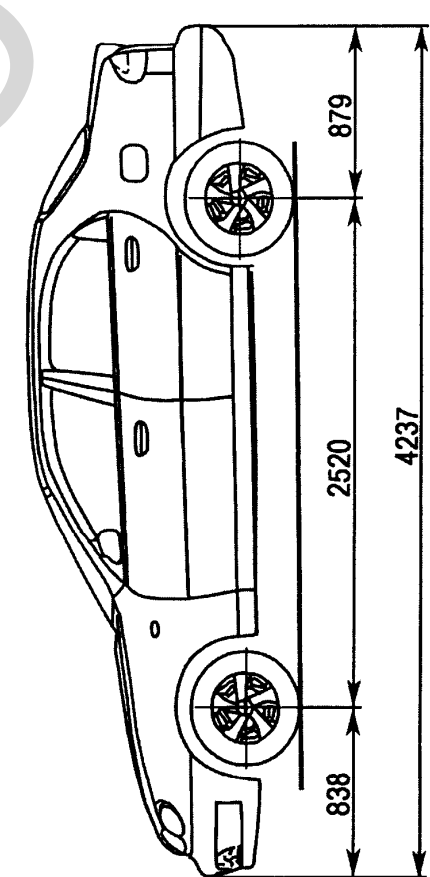
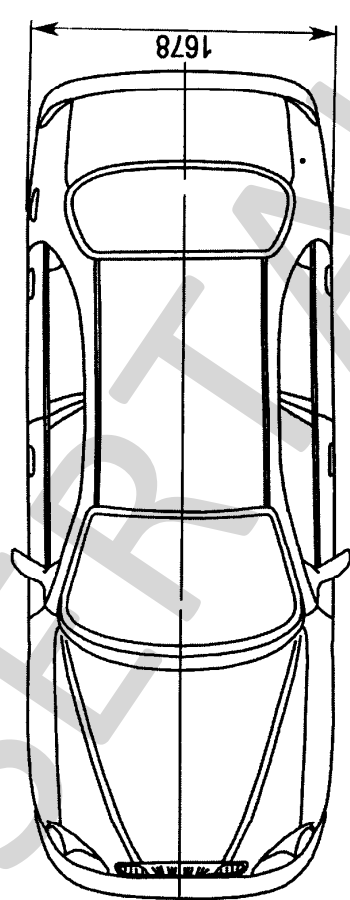
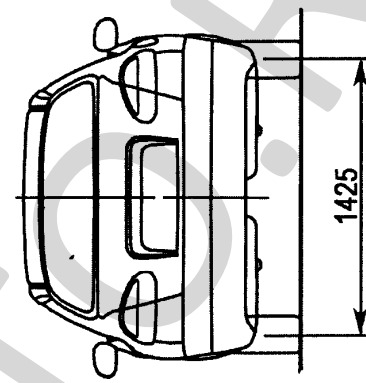
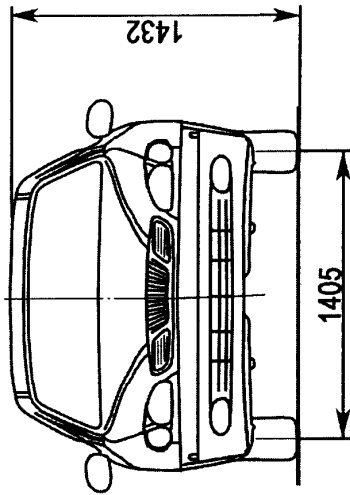



Габаритные размеры
Overall dimensions

Т?69?? СХ-1

Лист 2

Листов 2

Версия / Version: TF69?0, TF69?K

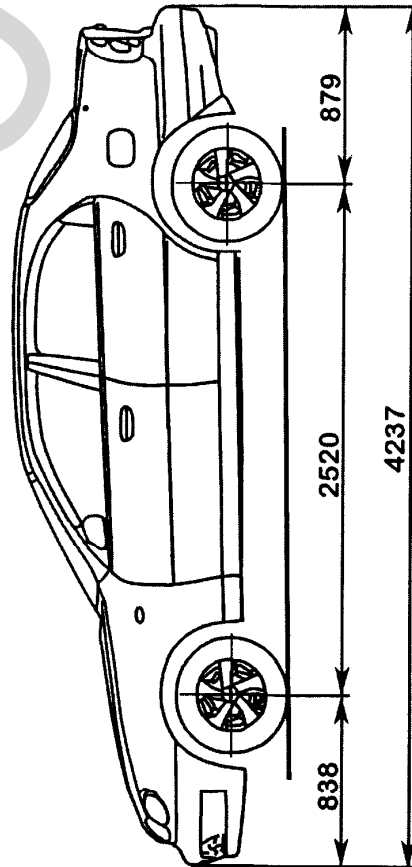
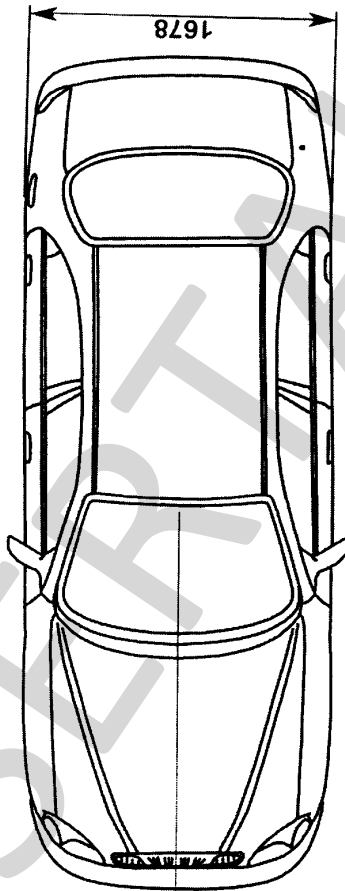
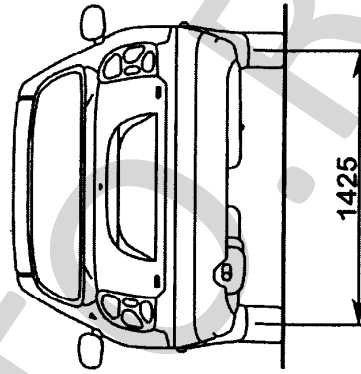
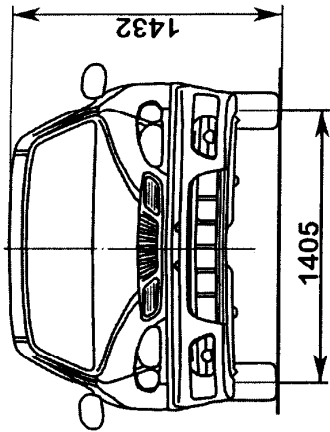

Страница для заполнения полей данных:

ОТТС № **РОСС UA.MT02.E05569P1I1**
Бланк № **0034933**

SERTAUTO.RU