

Орган по сертификации  
“Фонд поддержки потребителей” -ОС “МАДИ-ФОНД”  
РОСС RU.0001.11MT20 от 15.07.03 г.  
125829,г.Москва, Ленинградский пр-т,д.64, т. 155-08-03, 155-07-78

РОСС RU.MT20.E01382

Марка транспортного средства	-
Тип транспортного средства	9645ST (ЦЖУ - 8,0 - 1,8)
Шасси транспортного средства	СЗАП 9329
Категория транспортного средства	О3
Код ОКП	45 2550
Код VIN	с X899645ST?0AE4145 по X899645ST?0AE4244
Заявитель, изготовитель и его адрес:	ОАО "Алексеевка Химмаш", 309800, г. Алексеевка, Белгородская обл., ул. Тимирязева, 8, Российская Федерация

---

#### ОБЩИЕ ХАРАКТЕРИСТИКИ ТРАНСПОРТНОГО СРЕДСТВА

Количество осей/колес	1/4
Исполнение грузозачного пространства (Тип кузова транспортного средства)	горизонтальная цилиндрическая изотермическая цистерна
Назначение транспортного средства	перевозка жидкой двуокиси углерода

---

РОСС RU.MT20.E01382

**Габаритные размеры, мм**

- длина	8300
- ширина	2500
- высота	3200

База, мм 6250

Колея колес, мм 1850

---

 Масса снаряженного транспортного средства, кг (по ОСТ 37.001.408-85) 7200

Полная масса транспортного средства, кг 14500

- на ось 8000

- на сцепное устройство 6500

**Подвеска**

зависимая, на двух продольных полуэллиптических рессорах

**Тормозные системы**

- рабочая (марка, тип)	двухпроводная, привод пневматический, тормозные механизмы колес барабанного типа, АБС
------------------------	---

- стояночная (марка, тип)	барабанные тормозные механизмы колес, привод от энергоаккумуляторов
---------------------------	---

---

**Шины**

- марка И-Н142Б-1, И-Н142БМ, О-40БМ-1 PR12, М-184

- размер 9.00R 20

- индекс несущей способности 136/133

- категория скорости J

РОСС RU.MT20.E01382

**Дополнительное оборудование транспортного средства** трубопроводы с арматурой, предохранительные устройства, контрольно-измерительные приборы

Действие данного «одобрения типа транспортного средства» распространяется на серию транспортных средств в количестве 100 (сто) шт. с номерами VIN с X899645ST?0AE4145 по X899645ST?0AE4244

При проезде транспортных средств по автомобильным дорогам общего пользования, а также по улицам городов и населенных пунктов должны быть выполнены требования "Правил перевозки опасных грузов автомобильным транспортом (ПОГАТ)"

9645ST (ЦЖУ - 8,0 - 1,8)

Описание маркировки транспортного средства приведено в приложении № 2  
Общий вид транспортного средства на 1 стр. приведен в приложении № 3

Руководитель органа  
по сертификации «МАДИ-ФОНД»  
..... А.М. Иванов  
подпись

С.В.Пугачев

Действует с 22 июля 2005 г.

22

июля

2005

РОСС RU.MT20.E01382

Приложение № 2 к "Одобрению типа транспортного средства"

**ОПИСАНИЕ МАРКИРОВКИ ТРАНСПОРТНОГО СРЕДСТВА**

1. Место расположения и форма знака соответствия - на табличке изготовителя. Знак соответствия выполнен по ГОСТ Р 50460-92 с указанием номера данного «Одобрения типа транспортного средства»
2. Место расположения таблички изготовителя - на раме, спереди с правой стороны по ходу движения.
3. Место расположения идентификационного номера (код VIN):
  - 3.1. На табличке изготовителя.
  - 3.2. На правом лонжероне рамы по ходу движения, спереди.
4. Структура и содержание идентификационного номера транспортного средства:

1	2	3	4	5	6	7	8	9	10	11	12	13	14	15	16	17
X	8	9	9	6	4	5	S	T	?	0	A	E	4	?	?	?

Поз. 1-3: международный идентификационный код изготовителя (WMI): X89 - код изготовителя (см. также поз. 12-14), указывающий на то, что объем его производства не превышает 500 ед. в год.

Поз. 4-9: 9645ST - описательная часть - тип транспортного средства (9645ST - для полуприцепа-цистерны модели 9645ST (ЦЖУ - 8,0 - 1,8))

Поз. 10: ? - год выпуска по ГОСТ Р 51980-2002

Поз. 11: 0 - постоянная цифра для полуприцепа-цистерны модели 9645ST (ЦЖУ - 8,0 - 1,8)

Поз. 12-14: "AE4" код изготовителя (совместно с WMI) – для ОАО "Алексеевка-Химмаш" Российская Федерация

Поз. 15-17: ? - производственный номер транспортного средства (с 145 по 244)

Остальная маркировка полуприцепа соответствует маркировке шасси и располагается в местах, указанных в руководстве по эксплуатации СЗАП 9329.

Приложение №3 к "Одобрению  
типа транспортного средства"  
№ РОСС RU.МТ20.Е01382

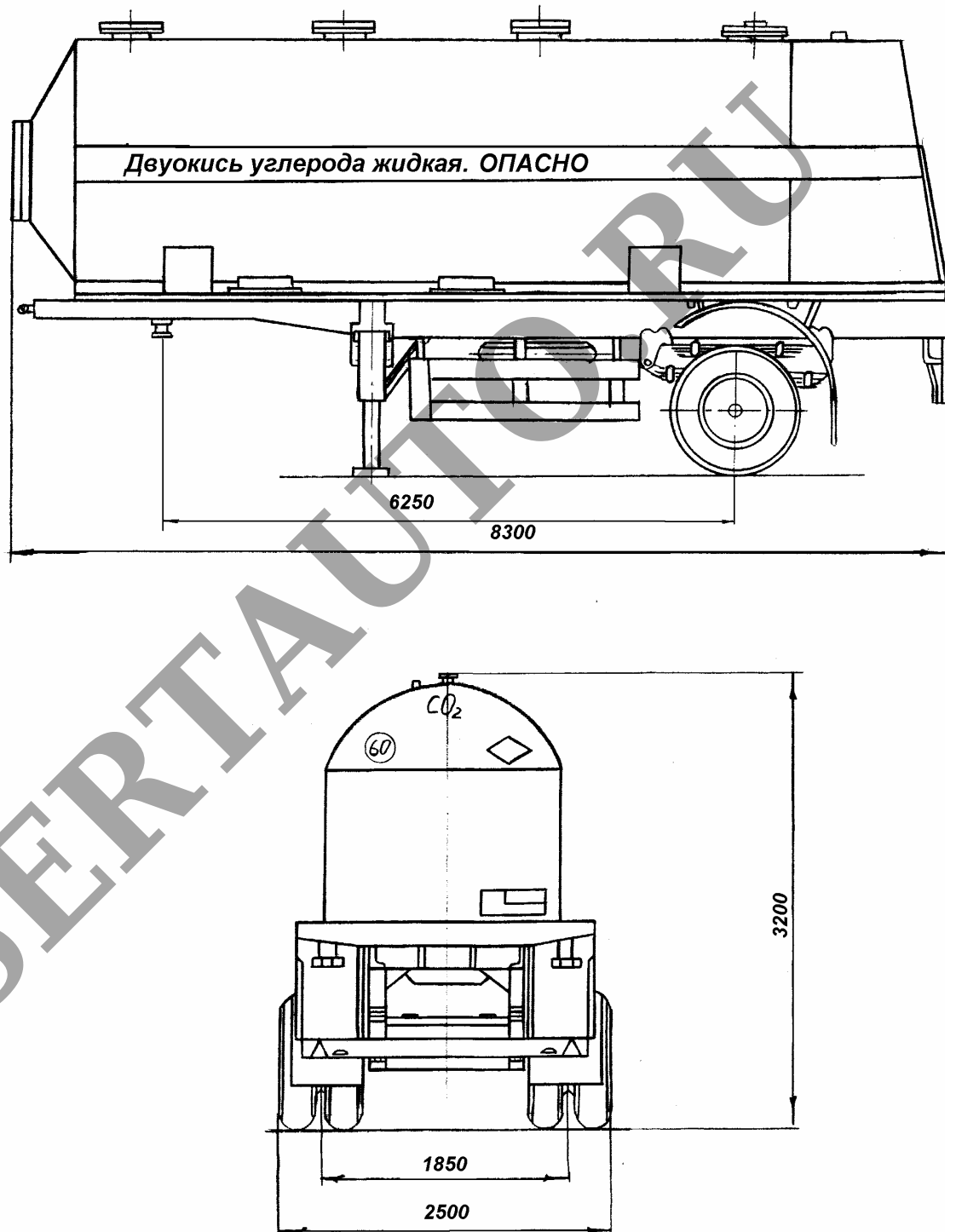

Рис.1. Полуприцеп-цистерна модели 9645ST ( ЦЖУ - 8,0 - 1,8)