

ОРГАН ПО СЕРТИФИКАЦИИ
Межотраслевой фонд "Сертификация автотранспорта САТР" ("САТР-ФОНД")
№ РОСС RU.0001.11MT02 от 06.06.2006 г.
125480, г. Москва, ул. Героев Панфиловцев, 24 (тел. 454-42-27)

РОСС СН.МТ02.Е05647Р1

31 декабря 9

Марка транспортного средства	NISSAN
Тип транспортного средства	J10
Модификации	—
Коммерческое наименование	Qashqai
Категория транспортного средства	M₁
Код ТН ВЭД	8703 23
Код VIN	SJN???J10U...
Экологический класс	3
Заявитель, изготовитель и его адрес	ООО "НИССАН МОТОР РУС", 115054, г. Москва, Космодамианская наб., 52/3, Российская Федерация
Изготовитель и его адрес	Nissan International SA, A-One Business Center, ZA Vers La Pièce - Bâtiment B2, Route de l'Etraz CH-1180 Rolle, Switzerland
Сборочный завод и его адрес	Washington Road, Sunderland, Tyne & Wear SR5 3NS, United Kingdom

ОБЩИЕ ХАРАКТЕРИСТИКИ ТРАНСПОРТНОГО СРЕДСТВА

Колесная формула / ведущие колеса	4 x 2 / передние или 4 x 4 / все, задние подключаются принудительно или автоматически (с двигателем MR20)
Схема компоновки транспортного средства	переднеприводная или полноприводная; расположение двигателя - переднее поперечное
Тип кузова / количество дверей	универсал / 5

POCC CH.MT02.E05647P1

Количество мест спереди / сзади	2 / 3	<u>2 / 3 / 2</u>
Габаритные размеры, мм		
– длина	4315	<u>4525</u>
– ширина	1783	
– высота	1606 (<u>1646</u> с дополнительным оборудованием)	
База, мм	2630	<u>2765</u>
Колея передних / задних колес, мм	1540 / 1550	

Для автомобилей с двигателем: и колесной формулой:	HR16	MR20	
	4x2	4x2	4x4
Масса снаряженного транспортного средства, кг (по ГОСТ Р 52051-2003)		1372... <u>1866</u>	
Полная масса транспортного средства, кг*		<u>2100</u> / <u>2356</u>	
Максимальная допустимая масса*			
– на переднюю ось, кг	1150 / <u>1175</u>	1150 / <u>1175</u>	1150 / <u>1230</u>
– на заднюю ось, кг	1000 / <u>1215</u>	1100 / <u>1215</u>	1100 / <u>1260</u>
Допустимая полная масса прицепа, кг			
– прицеп без тормозов		685... <u>750</u>	
– прицеп с тормозами		1200...1400	

* с количеством мест 5 / 7

Двигатель (марка, тип)	HR16	MR20
		Nissan, четырехтактный, бензиновый
– количество и расположение цилиндров	4, рядное	
– рабочий объем, см ³	1598	1997
– степень сжатия	10.7	10.2
Максимальная мощность, кВт (мин ⁻¹)	84 (6000)	104 (6000)
Максимальный крутящий момент, Нм (мин ⁻¹)	156 (4400)	196 (4800)
Топливо	бензин с октановым числом не менее 95	
Система питания	распределенный впрыск топлива с электронным управлением	
Блок управления впрыском (марка, тип)	<u>MEC930-030, MEC930-020, MEC930-010, MEC930-000</u>	<u>MEC930-150, MEC930-140, MEC930-130, MEC930-120 (4x2), MEC930-190, MEC930-180, MEC930-170, MEC930-160 (4x4)</u>
Форсунки (марка, тип)	Hitachi, FBY2850	
Воздушный фильтр (марка, тип)	Nissan, JD2, с сухим бумажным элементом	

РОСС СН.МТ02.Е05647Р1

Для двигателя:	HR16		MR20	
Система зажигания	электронная, бесконтактная			
Катушка зажигания (марка, тип)	Bosch, 0 221 604 014, 0 221 604 020		Hanshin, AIC-2408; Bosch, 0 221 604 020	
Свечи зажигания (марка, тип)	NGK, PLZKAR5A-11, PLZKAR6A-11, PLZKAR7A-11			
Система выпуска и нейтрализации отработавших газов	основной и дополнительный глушители; два нейтрализатора отработавших газов			
Основной глушитель (марка, тип)	CALSONIC 20100 JD000		CALSONIC 20100 JD200	
Дополнительный глушитель (марка, тип)	CALSONIC 20100 JD000		CALSONIC 20100 JD200	
Нейтрализаторы (марка, тип)	JD3?? и JD4??		JD2?? и JG4??	
Для мод. с двигателем: и колесной формулой:	HR16	MR20		
	4x2	4x2	4x4	4x2 или 4x4
Трансмиссия	механическая			бесступенчатая
Сцепление (марка, тип)	Unisia JECS, сухое, однодисковое			гидро- трансформатор
Коробка передач (марка, тип)	с ручным управлением			вариатор
– число передач вперед	5	6	6	—
– число передач назад	1	1	1	—
– передаточные числа				
I -	3.7273	3.7273	3.7273	
II -	2.0476	2.1053	2.0435	2.349 max
III -	1.3929	1.5185	1.3929	0.394 min
IV -	1.0968	1.1714	1.0556	
V -	0.8919	0.9143	0.8654	
VI -	—	0.7674	0.7321	
3.X. -	3.5455	3.6865	3.6413	1.750
Раздаточная коробка (марка, тип)	Nissan			
– число передач	1			
– передаточное число	1.000			
Главная передача (марка, тип)	передняя цилиндрическая косозубая, задняя (для мод. 4x4) - гипоидная			
– передаточное число	4.5000	4.4375	4.6875	6.466
Подвеска				
– передняя	независимая, пружинная, типа Макферсон, со стабилизатором поперечной устойчивости			
– задняя	независимая, пружинная, рычажная, с гидравлическими телескопическими амортизаторами, со стабилизатором поперечной устойчивости			

РОСС СН.МТ02.Е05647Р1

Рулевое управление (марка, тип) NSK Steering Systems, рулевой механизм типа “шестерня - рейка”, рулевой привод с электроусилителем

Тормозные системы

- рабочая (марка, тип) гидравлический двухконтурный привод с диагональным разделением на контуры, с вакуумным усилителем, с АБС; тормозные механизмы всех колес - дисковые
- запасная (марка, тип) каждый контур рабочей тормозной системы
- стояночная (марка, тип) механический (тросовый) привод к тормозным механизмам задних колес

Шины

Для модификаций с двигателем: и трансмиссией:	HR16		MR20	
	4x2, механич	4x2, механич.	4x4, механич.	4x2 или 4x4, бесступ.
– марка	—			
– размер	215/65 R16 или 215/60 R17			
– индекс несущей способности*	89 / <u>91</u>	89 / <u>91</u>	89 / <u>92</u>	89 / <u>92</u>
– категория скорости*	S	U / <u>T</u>	T	S

* с количеством мест 5 / 7

Оборудование транспортного средства

омыватель фар, подогрев зеркал заднего вида, аудиосистема, бортовой компьютер, подушки безопасности, подогрев сидений, противоугонное устройство, кондиционер (хладагент R134a)

NISSAN J10

Описание маркировки транспортного средства приведено в приложении № 2.
Общие виды транспортных средств на двух листах приведены в приложении № 3.

Б.В. Кисуленко

С.В. Пугачев

Действует с "09" октября 2008 г.

РОСС СН.МТ02.Е05647Р1

Приложение № 2 к "одобрению типа транспортного средства"

ОПИСАНИЕ МАРКИРОВКИ ТРАНСПОРТНОГО СРЕДСТВА

1. Место расположения и форма знака соответствия:

В подкапотном пространстве, на перегородке моторного отсека.

Знак соответствия выполнен по ГОСТ Р 50460-92 с указанием номера данного "одобрения типа транспортного средства".

2. Место расположения таблички изготовителя:

В нижней части средней стойки кузова.

3. Место расположения идентификационного номера (VIN):

3.1. На табличке изготовителя.

3.2. В подкапотном пространстве, на перегородке моторного отсека, справа.

4. Структура и содержание идентификационного номера (номеров) транспортных средств:

1	2	3	4	5	6	7	8	9	10	11	12	13	14	15	16	17
S	J	N	?	?	?	J	1	0	U	?	?	?	?	?	?	?

поз. 1 - 3: **SJN** - WMI (международный код изготовителя) - Nissan Europe S.A.S.

поз. 4: Обозначение типа кузова:

F - короткая база, 5 мест;

J - короткая база, 7 мест.

поз. 5: Обозначение типа двигателя:

A - HR16;

B - MR20.

поз. 6: Обозначение типа привода колес:

A - передний;

N - полный.

поз. 7 - 9: **J10** - обозначение типа транспортного средства.

поз. 10: **U** - регион назначения - Европа.

поз. 11: Контрольный символ.

поз. 12 - 17: Производственный номер транспортного средства.

NISSAN J10 (Qashqai)

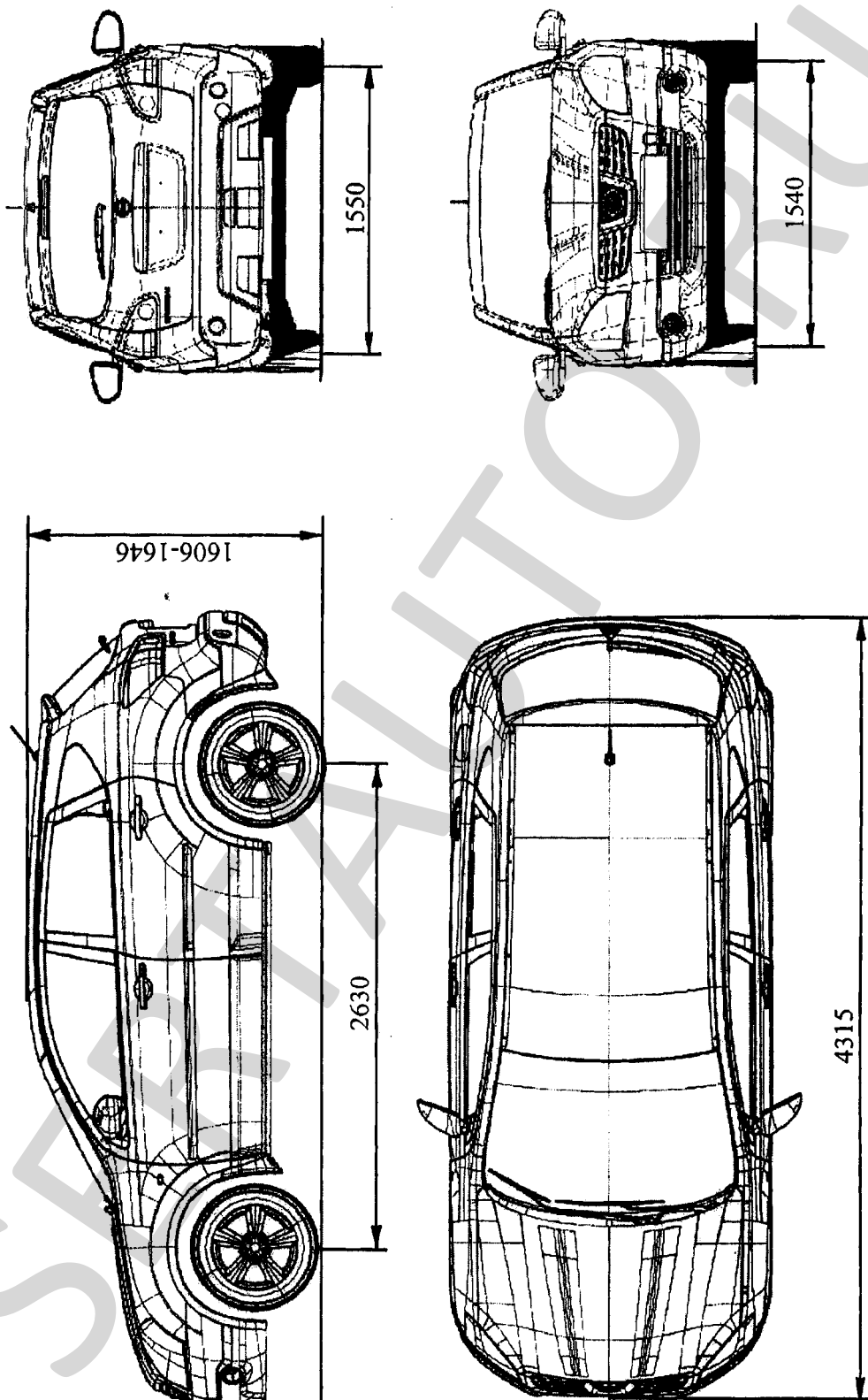

NISSAN J10 (Qashqai)

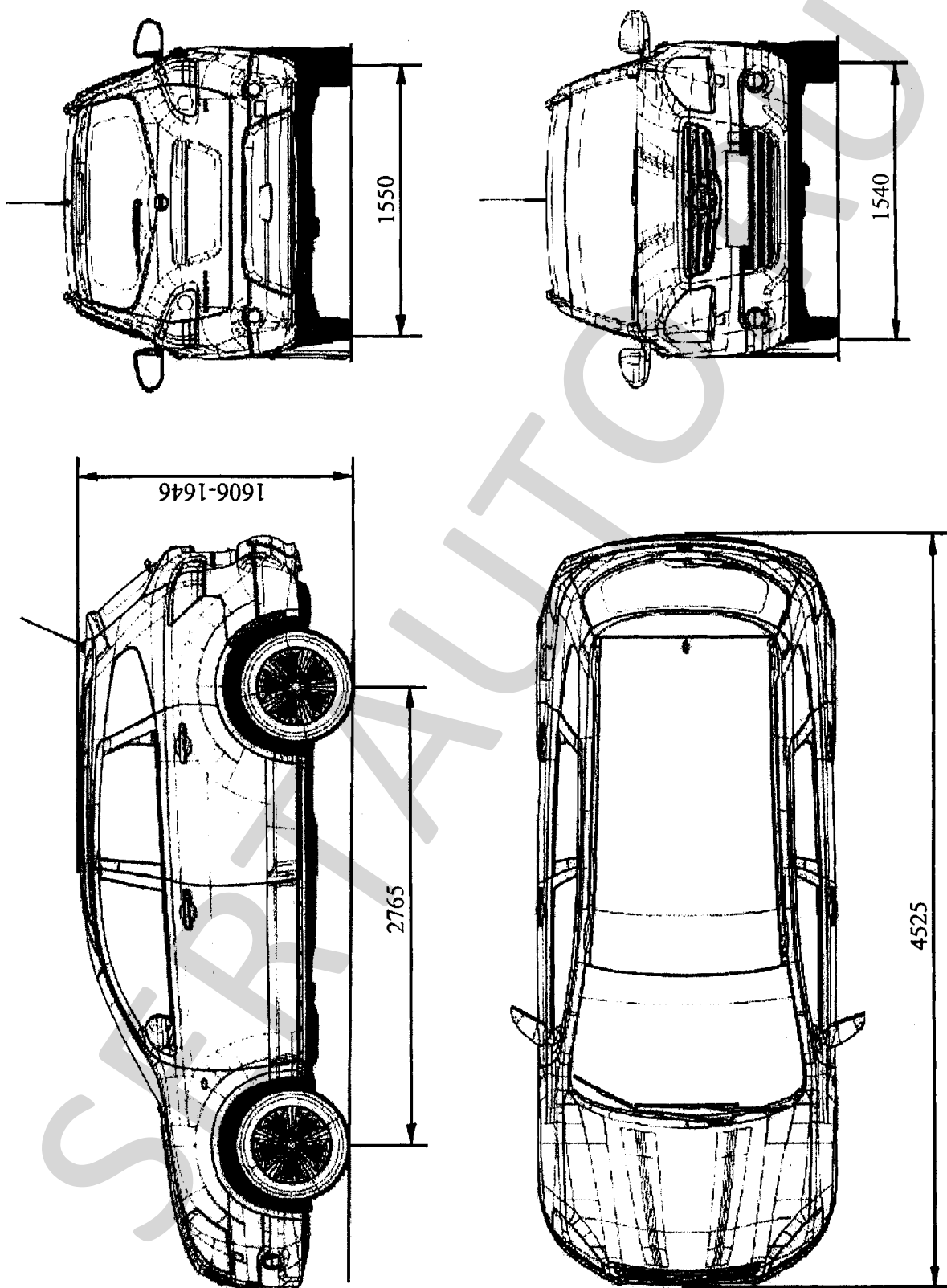

Страница для заполнения полей данных:

ОТТС № **РОСС СН.МТ02.Е05647Р1**
Бланк № 0035182

SERTAUTO.RU