

ОРГАН ПО СЕРТИФИКАЦИИ
Межотраслевой фонд "Сертификация автотранспорта САТР" ("САТР-ФОНД")
№ РОСС RU.0001.11MT02 от 06.06.2006 г.
125480, г. Москва, ул. Героев Панфиловцев, 24 (тел. 454-42-27)

РОСС RU.MT02.E05496P2

31 декабря 9

Марка транспортного средства	RENAULT
Тип транспортного средства	SR
Модификации	LSR4AH, LSR4BH, LSRAAH, LSRABH
Коммерческое наименование	Logan
Категория транспортного средства	M1
Код ОКП	45 1481
Код VIN	X7LLSR??H...
Экологический класс	3
Заявитель, изготовитель и его адрес	ОАО "АВТОФРАМОС", 109147, г. Москва, ул. Воронцовская, 35, Российская Федерация
Сборочный завод и его адрес	ОАО "АВТОФРАМОС", 109316, г. Москва, Волгоградский проспект, д. 42, корп. 27, корп. 36, Российская Федерация

ОБЩИЕ ХАРАКТЕРИСТИКИ ТРАНСПОРТНОГО СРЕДСТВА

Колесная формула/ ведущие колеса	4x2 / передние
Схема компоновки транспортного средства	переднеприводная, расположение двигателя - переднее поперечное
Тип кузова / количество дверей	цельнометаллический, несущий, седан / 4
Количество мест спереди / сзади	2 / 3
Габаритные размеры, мм	
- длина	4247...4288
- ширина	1740
- высота	1534
База, мм	2630
Колея передних / задних колес, мм	1480 / 1470

Для модификаций:	LSR?AH	LSR?BH
Масса снаряженного транспортного средства (по ГОСТ Р 52051-2003), кг	1050...1160	1055...1165
Полная масса транспортного средства, кг	1535	1540

РОСС RU.MT02.E05496P2

Максимальная допустимая масса, приходящаяся:	
- на переднюю ось, кг	830
- на заднюю ось, кг	880
Полная масса буксируемого прицепа, кг	
- прицеп без тормозов	525
- прицеп с тормозами	1100

Для модификаций:	LSR?AH	LSR?BH
Двигатель (марка, тип)	Renault, K7J	Renault, K7M
	четырёхтактный, бензиновый	
- количество и расположение цилиндров	4, рядное	
- рабочий объем цилиндров, см ³	1390	1598
- степень сжатия	9.5	9.5
- максимальная мощность, кВт (мин ⁻¹)	55 (5500)	64 (5500)
- максимальный крутящий момент, Нм (мин ⁻¹)	112 (3000)	128 (3000)
Топливо	бензин с октановым числом не менее 95	
Система питания	распределенный впрыск топлива с электронным управлением	
Блок управления (марка, тип)	Siemens	
Форсунки (марка, тип)	Renault, 227 124, 82 227 124, 82 00 227 124	
Воздушный фильтр (марка, тип)	Renault, 77 00 274 013	
Система зажигания	электронная, бесконтактная	
Катушка зажигания (марка, тип)	JCAE, 21 595 273; Valeo, 21 603 121; Renault, 82 00 405 098, 82 00 568 671, 82 00 360 911, 82 00 702 693, 77 00 875 000, 77 00 873 701, 77 00 274 008	
Свечи зажигания (марка, тип)	Euyquem, RFN52LZ, C52LS, C52LS3, RC52LS, RFC52LS, RFN58LZ, FC52LS, FN52LS, RFC58LZ2, RFC50LZ2E, REN58LZ, RFC58LZ2E; NGK, BCP5ES, BKR5ESZA, BK5ESZ, BKR5ESZ, PFR7Z; Bosch, W7DC0, W8DC0, W8DC04, WR8DC04; Champion: C9YCX, RC10DMC, RC10YCC, RC10YCL, C10YC, RC10YC, C10YCX, RC89YCL, RC87YCL, N7YCX, RC10PYC, N281YC, RC87YCC; 8200399271, 8200199397, 8200332274, 8200671047, 8200199397, 8200592215, 8200662185, 8200492426, 7700115827	
Система выпуска и нейтрализации отработавших газов	два глушителя и нейтрализатор	
Основной глушитель (марка, тип)	Renault, 367, 453	
Дополнительный глушитель (марка, тип)	Renault, 366, 383	Renault, 365, 383
Каталитический нейтрализатор (марка, тип)	Renault, C167, C331	

Трансмиссия	механическая
Сцепление (марка, тип)	сухое, однодисковое
Коробка передач (марка, тип)	с ручным управлением
- число передач	вперед - 5, назад - 1
- передаточные числа	I - 3.727
	II - 2.047
	III - 1.392
	IV - 1.029
	V - 0.794
	3.X. - 3.545

РОСС RU.MT02.E05496P2

Главная передача (марка, тип) цилиндрическая косозубая
 - передаточное число главной 4.214
 передачи

Подвеска

- передняя независимая, пружинная, типа "McPherson", со стабилизатором поперечной устойчивости или без него
 - задняя полузависимая, пружинная, с гидравлическими телескопическими амортизаторами и стабилизатором поперечной устойчивости или без него

Рулевое управление (марка, тип) рулевой механизм - "шестерня - рейка"; рулевой привод с гидроусилителем или без него

Тормозные системы

- рабочая двухконтурный гидравлический привод с диагональным разделением контуров; тормозные механизмы передних колес дисковые, задних – барабанные; с АБС или без нее
 - запасная каждый из контуров рабочей тормозной системы
 - стояночная механический тросовый привод на тормозные механизмы задних колес

Шины

- марка	—		
- размер	165/80 R14	185/65 R15	185/70 R14
- индекс несущей способности	85	88	88
- категория скорости	T, H	T, H	T, H

Оборудование транспортного средства

противоугонное устройство (иммобилайзер), по заказу: дистанционное управление замками дверей, кондиционер (хладагент R-134a), аудиосистема / автомагнитола, электростеклоподъемники, зеркала с электроприводом и/ или с подогревом, противотуманные фары, электрический подогрев сидений, парковочный радар, подушки безопасности (для водителя или для водителя и переднего пассажира)

RENAULT SR

Описание маркировки транспортного средства приведено в приложении №2.
 Общие виды транспортных средств на одном листе приведены в приложении №3.

Б.В. Кисуленко

С.В. Пугачев

Действует с " 17 " декабря 2008 г.

РОСС RU.MT02.E05496P2

Приложение № 2 к "одобрению типа
транспортного средства"

ОПИСАНИЕ МАРКИРОВКИ ТРАНСПОРТНОГО СРЕДСТВА

1. Место расположения и форма знака соответствия:
На табличке изготовителя.
Знак соответствия выполнен по ГОСТ Р 50460-92 и содержит номер "одобрения типа транспортного средства".
2. Место расположения таблички изготовителя:
С правой стороны, на центральной стойке кузова, в проеме правой передней двери.
3. Место расположения идентификационного номера (VIN):
 - 3.1. На табличке изготовителя.
 - 3.2. В моторном отсеке на панели перегородки с правой стороны или на правой опорной чашке стойки передней подвески.
4. Структура и содержание идентификационного номера (номеров) транспортных средств:

1	2	3	4	5	6	7	8	9	10	11	12	13	14	15	16	17
X	7	L	L	S	R	?	?	H	?	?	?	?	?	?	?	?

- поз. 1 - 3: Международный идентификационный код изготовителя (WMI):
X7L – ОАО "АВТОФРАМОС", Российская Федерация.
- поз. 4: Обозначение типа кузова: **L** – седан.
- поз. 5-6: Обозначение модели: **SR** – Renault Logan.
- поз. 7: Обозначение варианта комплектации: **A, 4**.
- поз. 8: Обозначение типа двигателя:
A – K7J;
B – K7M.
- поз. 9: Обозначение типа коробки передач:
H - механическая пятиступенчатая коробка передач, с ручным управлением.
- поз. **10** - 17: Производственный номер транспортного средства.

Общий вид автомобиля RENAULT Logan (SR)

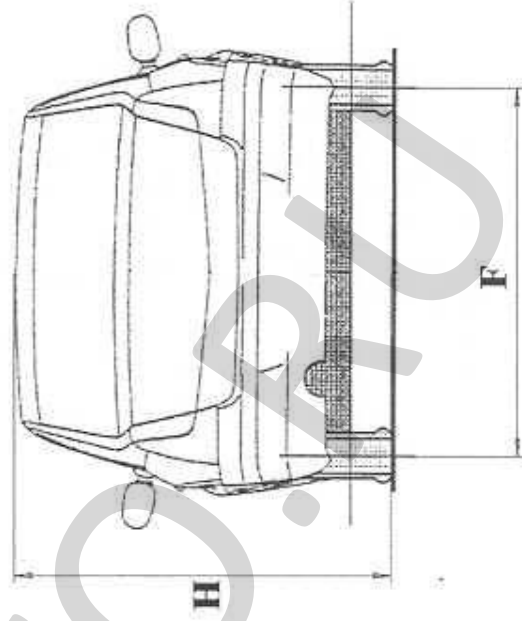
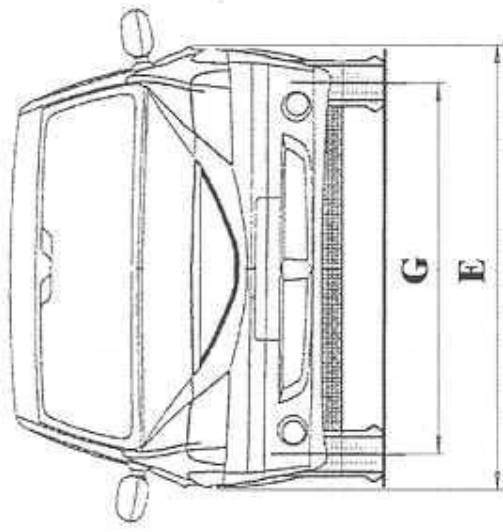
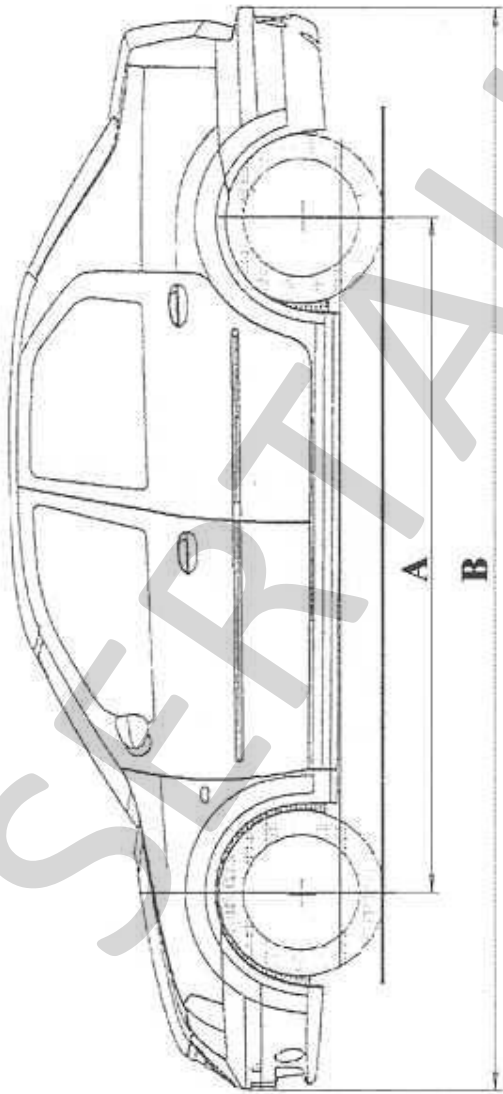

Размеры в мм	
A	2630
B	4247 - 4288
E	1740
F	1470
G	1480
H	1534

POCC RU.MT02. E05496P2

№ 0038446

SERTAUTO.RU