

РОСС CN.MT27.E00532

12 декабря 9

Марка транспортного средства	LEIKE
Тип транспортного средства	LK50Q-3
Модификации	-
Коммерческое наименование	OMAKS
Категория транспортного средства	L₁
Код ТН ВЭД	8711 10
Код VIN	LD6PCB03?????????
Заявитель, представитель изготовителя и его адрес	ООО «ОМАКС» 344090, г.Ростов-на-Дону, ул.Доватора,153, Россия
Представитель изготовителя и его адрес	ALBIONEX LLP 48 Queen Anne Street, London W1G9JJ, England
Изготовитель и его адрес	Chongqing Charming Motorcycle Manufacture Co., Ltd. Ba Qiao Town, Shuang Shan, Da Du Kou District, Chongqing, P.R. China

ОБЩИЕ ХАРАКТЕРИСТИКИ ТРАНСПОРТНОГО СРЕДСТВА

Количество и расположение колес	2/продольное
Колесная формула/ведущие колеса	2x1/заднее
Схема компоновки транспортного средства	двигатель расположен в средней части рамы горизонтально продольно
Рама	стальная, трубчатая
Количество мест	2

Габаритные размеры, мм	
длина	2000
ширина	755
высота	1115
База, мм	1335
Масса снаряженного транспортного средства (ГОСТ Р 52051-2003), кг	167
Полная масса транспортного средства, кг	245
на переднюю ось	85
на заднюю ось	160
Двигатель (марка, тип)	LEIKE LK139FMB бензиновый, 4-х тактный, воздушного охлаждения
Количество и расположение цилиндров	1 горизонтальное
Рабочий объем, см ³	49,5
Степень сжатия	8,8
Максимальная мощность, кВт (мин ⁻¹)	2 (8000)
Максимальный крутящий момент Н.м (мин ⁻¹)	2,6 (5600)
Топливо	бензин с октановым числом не менее 95
Система питания	карбюраторная
Карбюратор (марка, тип)	Shanghai Kunfu Vehicle Fittings Co., Ltd, PZ19
Воздушный фильтр (марка, тип)	KL-05 HB

Система зажигания	Zhuzhou Torch Spark Plug Co., Ltd, A7RTC
	Конденсаторная система зажигания
Свечи зажигания (марка, тип)	A7RTC
Система выпуска и нейтрализации отработавших газов	Один глушитель справа с нейтрализатором
Глушитель (марка, тип)	XS-05
Нейтрализатор (марка, тип)	GR7B10, каталитический механическая
Трансмиссия	
Сцепление (марка, тип)	Многодисковое в масляной ванне
Коробка передач (марка, тип)	Механическая
Число передач	вперед – 4, назад - 0
	I- 3.273
	II- 1.937
	III- 1.350
	IV- 1.043
	3.X.- -
Главная передача (марка, тип)	Leike, цепная
передаточное число главной передачи:	2,714
Подвеска	
передняя	Телескопическая с гидравлическими амортизаторами
задняя	Рычажная с пружинно-гидравлическими амортизаторами
Рулевое управление (марка, тип)	мотоциклетного типа, непосредственная передача, тип передаточного механизма - руль и вилка

РОСС CN.MT27.E00532

Тормозные системы:	
переднее колесо (марка, тип)	Wuxi JinLi Vehicle Parts Co., Ltd, Дисковые
заднее колесо (марка, тип)	Wuxi Boda Metalwork Factory, Барабанные
Шины (марка, размерность):	
переднее колесо	HongDou, 2,50-17
заднее колесо	INNOVA, 130/70-12
Индекс несущей способности	
переднее колесо	38
заднее колесо	56
Категория скорости	
переднее колесо	L
заднее колесо	L
Оборудование транспортного средства	-

LEIKE - LK50Q-3

Описание маркировки транспортного средства представлено в приложении № 2.
Общий вид транспортного средства представлен в приложении № 3 на 1 листе.

А.В. Денисов

С.В. Пугачёв

действует с « 12 » декабря 2008 г.

РОСС CN.MT27.E00532

**Приложение №1 к «Одобрению
типа транспортного средства»**

**СВОДНЫЙ ЛИСТ
«сообщений, касающихся официального утверждения типа
транспортного средства», сертификатов соответствия
или протоколов испытаний»**

Нормативные документы	Наименование Органа, выдавшего «Сообщение...», Сертификат соответствия или Испытательной лаборатории, выдавшей протокол испытаний	Номер документа и дата выдачи
1	2	3
Директивы ЕС 76/757-97/29 (Правила ЕЭК ООН №3-02) Световозвращатели	Vehicle Certification Agency, United Kingdom	e11*2002/24*0471*00
Директивы ЕС 76/759-1999/15 (Правила ЕЭК ООН №6-01) Указатели поворота	то же	то же
Директива ЕС 97/24/8 (Правила ЕЭК ООН № 10-02) Электромагнитная совместимость	-//-	-//-
Директивы ЕС 76/761-1999/17 (Правила ЕЭК ООН №37-03) Лампы накаливания	-//	-//-
Директива ЕС 97/24/5 (Правила ЕЭК ООН № 47-00) Выбросы вредных (загрязняющих) веществ	-//-	-//-
Директива ЕС 97/24/2 (Правила ЕЭК ООН № 50-00, включая дополнение 7) Осветительные устройства	-//-	-//-
Директива ЕС 97/24/2 (Правила ЕЭК ООН № 56-01) Фары для мопедов и квадрициклов	-//-	-//-
Директива ЕС 93/29 (Правила ЕЭК ООН № 60-00, включая дополнение 2) Органы управления	-//-	-//-

РОСС CN.MT27.E00532

**Приложение №2 к «Одобрению
типа транспортного средства»**

1	2	3
Директива ЕС 93/33 (Правила ЕЭК ООН № 62-00) Противоугонное устройство	Vehicle Certification Agency, United Kingdom	e11*2002/24*0471*00
Директива ЕС 97/24/9 (Правила ЕЭК ООН № 63-01) Шум мопедов	то же	то же
Директива ЕС 93/92 (Правила ЕЭК ООН № 74-01, включая дополнение 3) Установка устройств освещения и световой сигнализации	-/-	-/-
Директива ЕС 97/24/1 (Правила ЕЭК ООН № 75-00 включая дополне- ние 3) Шины мототранспортных средств	-/-	-/-
Директива ЕС 93/14 (Правила ЕЭК ООН № 78-02, включая допол- нение 3) Тормозные свойства мотоциклов и мопедов	-/-	-/-
Директива ЕС 97/24/4 (Правила ЕЭК ООН № 81-00 включая дополне- ние 1) Зеркала заднего вида и их установка	-/-	-/-
Директива ЕС 93/34 (ОСТ 37.001.269-96 (в отношении места нане- сения маркировки), ГОСТ Р 51980-2002) Транспортные средства. Маркировка	-/-	-/-

Руководитель органа по сертификации

Руководитель органа, выдавшего
одобрение типа транспортного средства

_____ А.В. Денисов

_____ С.В. Пугачев

РОСС CN.MT27.E00532

**Приложение №2 к «Одобрению
типа транспортного средства»**

ОПИСАНИЕ МАРКИРОВКИ ТРАНСПОРТНОГО СРЕДСТВА

1. Место расположения и форма знака соответствия:

Рядом с табличкой изготовителя.

Знак соответствия выполнен по ГОСТ Р 50460 с указанием номера данного «Одобрения типа транспортного средства»

2. Место расположения таблички изготовителя:

В передней части рамы, на рулевой трубе, слева по ходу движения

3. Место расположения идентификационного номера (код VIN):

3.1 На табличке изготовителя

3.2 В передней части рамы, на рулевой трубе, справа по ходу движения

4. Структура и содержание идентификационного номера (номеров) транспортных средств:

1.	2.	3.	4.	5.	6.	7.	8.	9.	10.	11.	12.	13.	14.	15.	16.	17.
L	D	6	P	C	B	0	3	?	?	?	?	?	?	?	?	?

поз. 1-3: международный идентификационный код изготовителя (WMI): **LD6** – код изготовителя - Chongqing Charming Motorcycle Manufacture Co., Ltd.;

поз. 4-8: **PCB03** - обозначение типа транспортного средства;

поз. 9: переменный символ;

поз. 10: год выпуска (8 – 2008г., 9 – 2009г. согласно ГОСТ Р 51980-2002)

поз. 11-17: **???????** – производственный номер транспортного средства.

Приложение №3 к «Одобрению
типа транспортного средства»

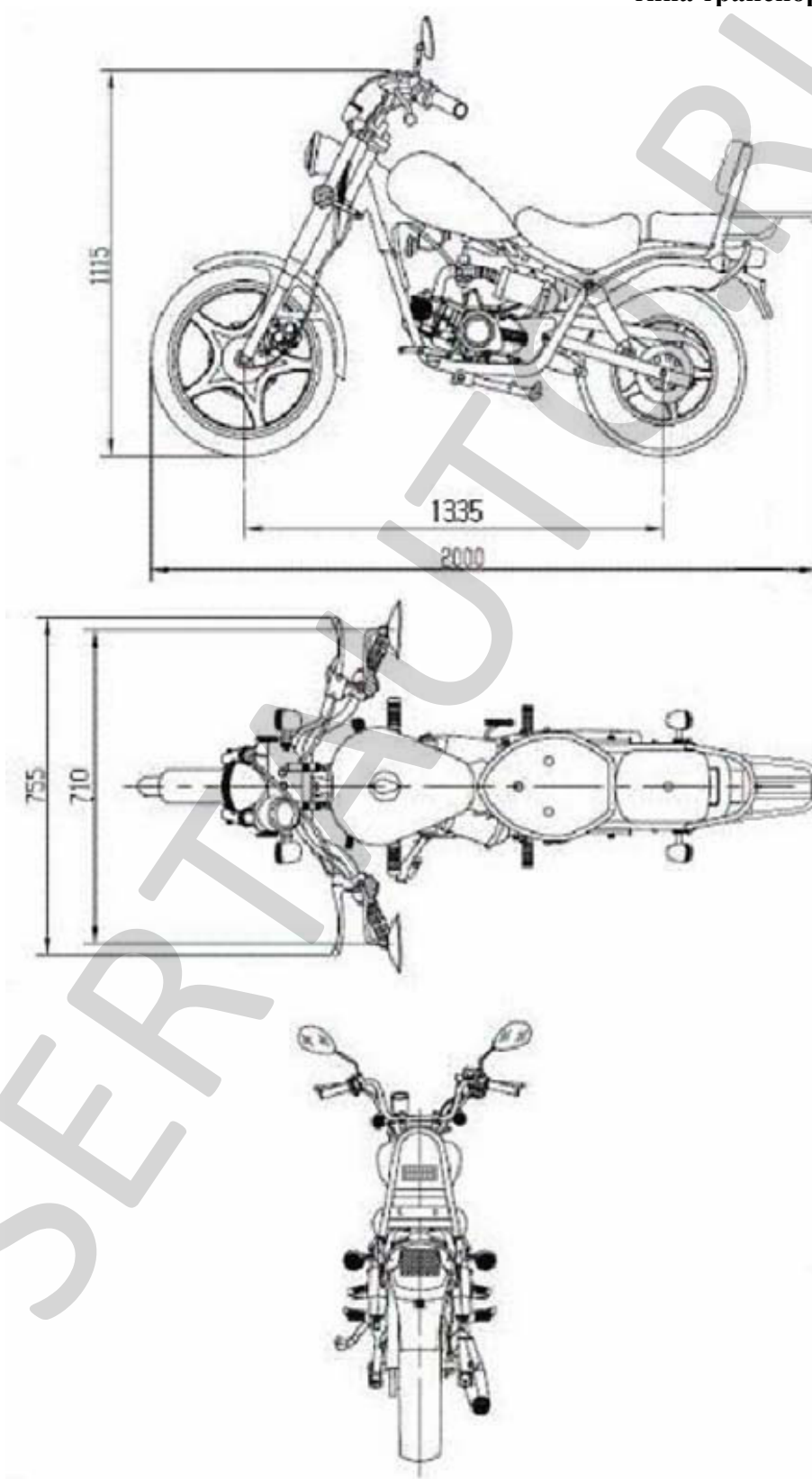

Общий вид транспортного средства LK50Q-3