

**ОРГАН ПО СЕРТИФИКАЦИИ**  
**Межотраслевой фонд "Сертификация автотранспорта САТР" ("САТР-ФОНД")**  
№ РОСС RU.0001.11MT02 от 06.06.2006 г.  
125480, г. Москва, ул. Героев Панфиловцев, 24 (тел. 454-42-27)

**РОСС FR.MT02.E06247P1**

**14 января 2010**

Марка транспортного средства	<b>Citroën</b>
Тип транспортного средства	<b>S</b>
Модификации	<b>SH8FSC, SH8FSC/1, SH5FP0</b>
Коммерческое наименование	<b>C3 PICASSO</b>
Категория транспортного средства	<b>M1</b>
Код ТН ВЭД	<b>8703 22, 8703 23</b>
Код VIN	<b>VF7SH8FSC??..., VF7SH5FP0??...</b>
Экологический класс	<b>4</b>
Заявитель, представитель изготовителя и его адрес	<b>ООО «ПЕЖО СИТРОЕН РУС», 101000, г. Москва, Чистопрудный бульвар, 17, стр. 1, Российская Федерация</b>
Изготовитель и его адрес	<b>Automobiles Citroën, Immeuble Colisée III, 12, rue Fructidor, 75835 Paris Cédex 17, France</b>
Сборочный завод и его адрес	<b>PSA Peugeot Citroen Zavorská cesta 1 – 91701 TRNAVA, Slovaquie</b>

**ОБЩИЕ ХАРАКТЕРИСТИКИ ТРАНСПОРТНОГО СРЕДСТВА**

Колесная формула / ведущие колеса	<b>4x2 / передние</b>
Схема компоновки транспортного средства	<b>переднеприводная, расположение двигателя - переднее поперечное</b>
Тип кузова / количество дверей	<b>универсал / 5</b>
Количество мест спереди / сзади	<b>2 / 3</b>

## POCC FR.MT02.E06247P1

для модификаций:	SH8FSC, SH8FSC/1	SH5FP0
<b>Габаритные размеры, мм</b>		
- длина		4078
- ширина		1766
- высота		1631...1670
База, мм		2540
Колея передних / задних колес, мм		1466...1472 / 1465...1468
Масса снаряженного транспортного средства (по ГОСТ Р 52051-2003), кг	1334	1365
Полная масса транспортного средства, кг	1742	1753
Распределение полной массы:		
- на переднюю ось, кг	916	928
- на заднюю ось, кг	826	825
Полная масса буксируемого прицепа, кг		
- прицеп без тормозов	650	675
- прицеп с тормозами		1100
<b>Двигатель</b> (марка, тип)	<b>PSA, 8FS</b>	<b>PSA, 5FP (5F05)</b>
	бензиновый	
- количество и расположение цилиндров	4, рядное	
- рабочий объем цилиндров, см <sup>3</sup>	1397	1598
- степень сжатия	10	10,5
- максимальная мощность, кВт (мин <sup>-1</sup> )	70 (6000)	84 (5200)
- максимальный крутящий момент, Нм (мин <sup>-1</sup> )	136 (4000)	160 (4250)
Топливо	бензин с октановым числом не менее 95	
<b>Система питания</b>	распределенный впрыск топлива с электронным управлением	
Система впрыска (марка)	Siemens V7 528 176 80	
Воздушный фильтр (марка, тип)	PSA, 4283	
<b>Система зажигания</b>	электронная, бесконтактная	
Катушка зажигания (марка, тип)	BOSCH V7 571 643 80	
Свечи зажигания (марка, тип)	BERU 12RZ, V7 577 104 80 или эквивалентные	
<b>Система выпуска и нейтрализации отработавших газов</b>	два глушителя и нейтрализатор	
Основной глушитель (марка, тип)	PSA, 4259	
Дополнительный глушитель (марка, тип)	PSA, 4285	PSA, 4260
Каталитический нейтрализатор (марка, тип)	TR PSA, K418	TR PSA, K484

## РОСС FR.MT02.E06247P1

<b>Трансмиссия</b>	механическая
Сцепление (марка, тип)	PSA, сухое, однодисковое
Коробка передач (марка, тип)	PSA, BE4/5 N/01, с ручным управлением
- число передач	вперед – 5, назад – 1
- передаточные числа	
	I - 3.455
	II - 1.867
	III - 1.290
	IV - 0.951
	V - 0.745
	З.Х. - 3.333
Главная передача (марка, тип)	PSA, цилиндрическая косозубая
- передаточное число	4.765

**Подвеска**

- передняя	независимая, пружинная, типа McPherson, со стабилизатором поперечной устойчивости
- задняя	полузависимая, пружинная, рычажная, с гидравлическими телескопическими амортизаторами и стабилизатором поперечной устойчивости

**Рулевое управление (марка, тип)**

рулевой механизм "шестерня - рейка"; рулевой привод с электроусилителем

**Тормозные системы**

- рабочая	двухконтурный гидравлический привод с диагональным разделением на контуры; тормозные механизмы всех колес дисковые; с АБС
- запасная	каждый из контуров рабочей тормозной системы
- стояночная	электромеханический привод на тормозные механизмы задних колес

<b>Шины</b>	марка	размер	индекс несущей способности	категория скорости
	-	195/60R15	88	T
		195/55R16	91	T
		205/45R17	88	V

РОСС FR.MT02.E06247P1

**Оборудование**  
**транспортного средства**

кондиционер/ климат контроль (хладагент R134a), навигационная система, предустановленный аксессуар Hands-free (Bluetooth) для телефона GSM, парктроник, панорамный люк в крыше, система обеспечения курсовой устойчивости (ESP), противоугонная система, центральный замок, электростеклоподъемники, противотуманные фары, круиз-контроль, электрически складывающиеся зеркала, аудиосистема, обогрев зеркал, обогрев сидений, подушки безопасности

---

**Citroën S**

Описание маркировки транспортного средства приведено в приложении №2.  
Общий вид транспортного средства на одном листе приведен в приложении №3.

**Б.В. Кисуленко****С.В. Пугачев**

Действует с " 19 " мая 2009 г.

**POCC FR.MT02.E06247P1**

Приложение № 2 к "одобрению типа  
транспортного средства"

**ОПИСАНИЕ МАРКИРОВКИ ТРАНСПОРТНОГО СРЕДСТВА**

1. Место расположения и форма знака соответствия:  
На наклейке, на центральной стойке кузова с левой стороны, рядом с дверным замком.  
Знак соответствия выполнен по ГОСТ Р 50460-92 и содержит номер "одобрения типа транспортного средства".
2. Место расположения таблички изготовителя:  
На левой или правой центральной стойке кузова.
3. Место расположения идентификационного номера (VIN):
  - 3.1. На табличке изготовителя.
  - 3.2. На панели пола багажного отделения, с правой стороны.
  - 3.3. На передней стойке пассажирской двери.
4. Структура и содержание идентификационного номера (номеров) транспортных средств:

1	2	3	4	5	6	7	8	9	10	11	12	13	14	15	16	17
V	F	7	S	H	?	?	?	C	?	T	?	?	?	?	?	?

- поз. 1 - 3: Международный идентификационный код изготовителя (WMI):  
**VF7** – Automobiles Citroen.
- поз. 4: Обозначение типа транспортного средства: **S** – C3 PICASSO.
- поз. 5: Обозначение типа кузова:  
**H** – пятиместный универсал.
- поз. 6-8: Обозначение типа двигателя: **8FS**,  
**5FP** (для 5FP (5F05)).
- поз. 9: Обозначение типа трансмиссии:  
**C** – механическая пятиступенчатая.
- поз. 10: Модельный год выпуска транспортного средства.
- поз. 11: Код сборочного завода:  
**T** - PSA Peugeot Citroen Zavorská cesta 1 – 91701 TRNAVA, Slovaquie
- поз. 12 - 17: Производственный номер транспортного средства.

Общий вид Citroen C3 PICASSO

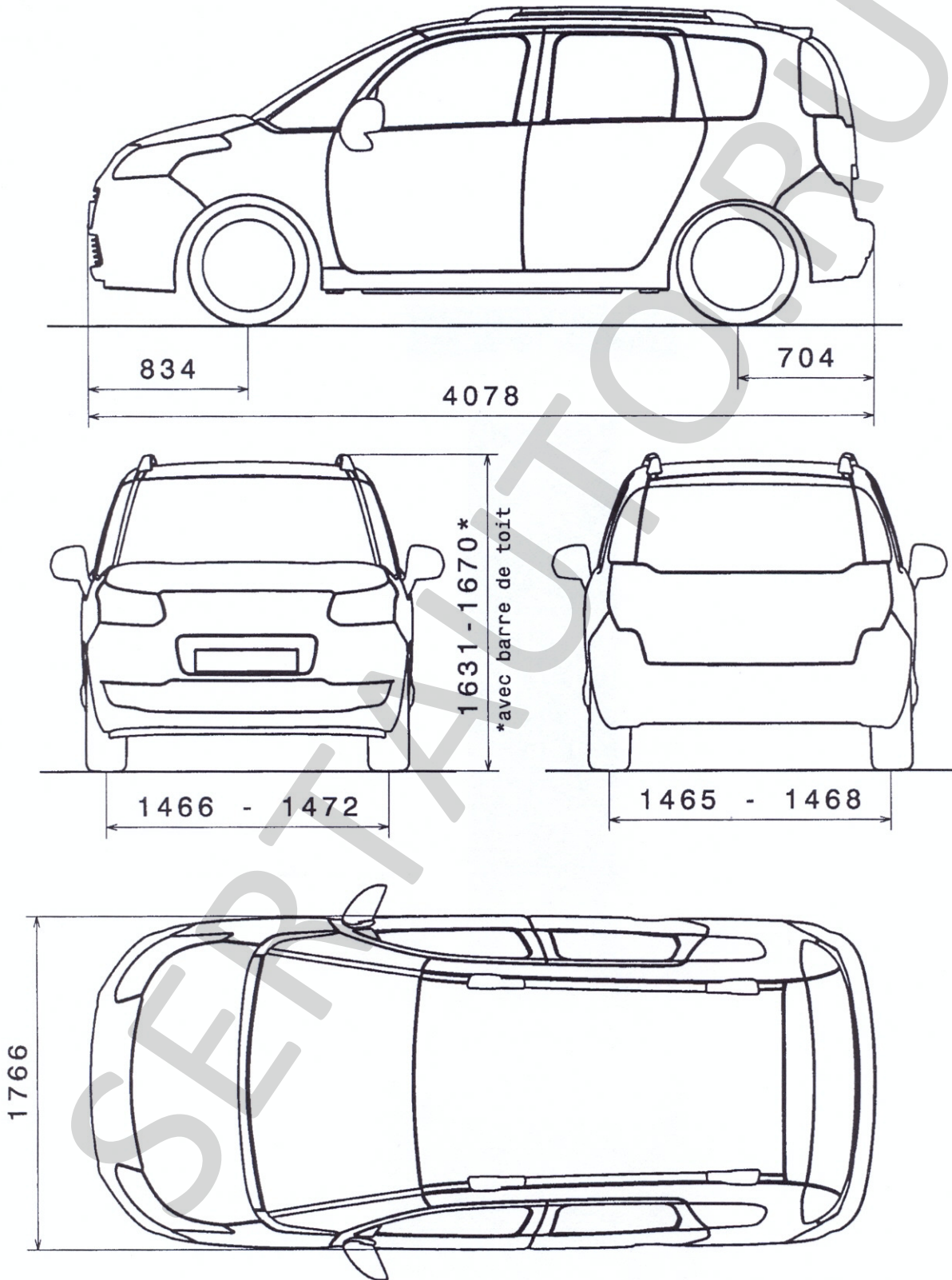

POCC FR.MT02. E06247P1

№ 0038864

SERTAUTO.RU