

ОРГАН ПО СЕРТИФИКАЦИИ
Межотраслевой фонд “Сертификация автотранспорта САТР” (“САТР-ФОНД”)
№ РОСС RU.0001.11MT02 от 06.06.2006 г.
125480, г. Москва, ул. Героев Панфиловцев, 24 (тел. 454-42-27)

РОСС RU.MT02.E06364

01 декабря 9

Марка транспортного средства	VOLKSWAGEN
Тип транспортного средства	3CC
Модификации	–
Коммерческое наименование	Passat CC
Категория транспортного средства	M₁
Код ОКП	45 1481
Код VIN	XW8???3C?...
Экологический класс	3 (с дв. CBAB) 4 (с дв. BWS, BZB, CAWB, CBAA, CBAB, CBVB, CGYA) (см. Приложение № 1)
Заявитель, изготовитель и его адрес	ООО “ФОЛЬКСВАГЕН Груп Рус”, 248009, г. Калуга, ул. Заводская, д. 57, Российская Федерация
Поставщик сборочных комплектов и его адрес	Volkswagen AG, D-38436, Wolfsburg, Germany

ОБЩИЕ ХАРАКТЕРИСТИКИ ТРАНСПОРТНОГО СРЕДСТВА

Колесная формула / ведущие колеса	4 x 2 / передние (X0) или 4 x 4 / все (X1)
Схема компоновки транспортного средства	переднеприводная (для X0) или полноприводная (для X1); расположение двигателя - переднее поперечное
Тип кузова / количество дверей	цельнометаллический, несущий, седан / 4
Количество мест спереди / сзади	2 / 2
Габаритные размеры, мм	
– длина	4799 (4886 – с установленным сцепным устройством)
– ширина	1855
– высота	1402...1417
База, мм	2708
Колея передних / задних колес, мм	1552...1556 / 1559...1562

РОСС RU.MT02.E06364

с двигателем	Масса снаряженного транспортного средства, кг (по ГОСТ Р 52051-2003)	Полная масса транспортного средства, кг	Максимальная допустимая масса, приходящаяся		Допустимая полная масса прицепа	
			на переднюю ось, кг	на заднюю ось, кг	прицеп без тормозов, кг	прицеп с тормозами, кг
тип привода – X0						
СВАВ	1541...1732	1960...1980	1030...1080	880...930	750	1800
СВАА	1541...1732	1960...1980	1030...1100	880...930	750	1800
САWB	1515...1713	1950...1970	1020...1090	880...930	750	1600
BZB	1505...1684	1920...1940	990...1040	880...930	750	1500
СВВВ	1548...1713	1970...1990	1040...1110	880...930	750	1800
СGYA	1505...1694	1940...1960	990...1040	880...930	750	1500
тип привода – X1						
BWS	1707...1856	2110	1100...1150	960...1010	750	2100
Двигатель (марка, тип)	VOLKSWAGEN					
		BWS	BZB	CAWB	CGYA	
	четырёхтактный, бензиновый					
– обозначение на блоке двигателя	BWS	BZB	CAW	CGY		
– количество и расположение цилиндров	6, V - образное	4, рядное	4, рядное	4, рядное		
– рабочий объем, см ³	3597	1798	1984	1798		
– степень сжатия	11.4	9.8	9.8	9.8		
Максимальная мощность, кВт (мин ⁻¹)	220 (6600)	118 (5000...6200)	147 (5100...6000)	112 (5000...6200)		
Максимальный крутящий момент, Нм (мин ⁻¹)	350 (2400...5300)	250 (1500...4200)	280 (1700...5000)	250 (1500...4200)		
Топливо	бензин с октановым числом не менее					
	98	95	95	95		
Система питания	непосредственный впрыск топлива					
Система впрыска (марка, тип)	Bosch, MED 9	Bosch, Motronic	Bosch, MED 17	Bosch, Motronic		
Блок управления (марка, тип)	03H 906 032 xx	06J 906 026xx	06J 906 026xx	06J 906 026xx		
Турбокомпрессор (марка, тип)	—	BWTS, KKK, KK3, 3K-Warner, K03	INI, TW9P 13, NR5CW20	BWTS, KKK, KK3, 3K-Warner, K03		
Воздушный фильтр (марка, тип)	VW, с бумажным элементом					
	1K0 183 A	1K0 183 B	1K0 183 B	1K0 183B		
Система зажигания	VW/Audi, TCI, микропроцессорная					
Катушки зажигания (марка, тип)	S3 x 6	S3 x 4	S3 x 4	S3 x 4		
Свечи зажигания (марка, тип)	VW, R0, R1, R5 или аналогичные Bosch, NGK, Champion, Beru					

POCC RU.MT02.E06364

для двигателей:	BWS	BZB	CAWB	CGYA
Система выпуска и нейтрализации отработавших газов	два или пять глушителей, система нейтрализации отработавших газов			
Передние глушители (марка, тип)	3C0 118 B (x2)	—	—	—
Средний глушитель (марка, тип)	3C0 119 Q	3C0 119 A	3C0 119 C	3C0 119 A
Задние глушители (марка, тип)	3C0 120 AH/AJ(x2)	3C0 120 C	3C0 120 F	3C0 120 C
Нейтрализаторы (марка, тип)	3C0 178 A? (x2)	1K0 166 D? + 1K0 178 H?	1K0 166 D? + 1K0 178 H?	1K0 166D? + 1K0 178H?
Двигатель (марка, тип)	VOLKSWAGEN			
	СВАА	СВАВ	СВВВ	
	четырёхтактный, дизель			
– обозначение на блоке двигателя	СВА	СВА	СВВ	
– количество и расположение цилиндров	4, рядное	4, рядное	4, рядное	
– рабочий объем, см ³	1968	1968	1968	
– степень сжатия	18.5	18.5	16.5	
Максимальная мощность, кВт (мин ⁻¹)	100 (4200)	103 (4200)	125 (4200)	
Максимальный крутящий момент, Нм (мин ⁻¹)	320 (1750...2500)	320 (1750...2500)	350 (1750...2500)	
Топливо	дизельное			
Система питания	непосредственный впрыск топлива			
ТНВД (марка, тип)	Bosch			
Форсунки (марка, тип)	VW, CBV 001, 03L 130 277	VW, CBV 001, 03L 130 277	VW, B 001, 03L 130 277	
Турбокомпрессор (марка, тип)	BWTS, BV 43 B	BWTS, BV 43 B	BWTS, BV 43 A	
Воздушный фильтр (марка, тип)	VW, 1K0 183B, с бумажным элементом			
Система выпуска и нейтрализации отработавших газов	два глушителя; система нейтрализации отработавших газов			
Передний глушитель (марка, тип)	3C0 118 E	3C0 118 E		3C0 118 F
Задний глушитель (марка, тип)	3C0 120 S	3C0 120 S/Q		3C0 120 S
Нейтрализатор (марка, тип)	5N0 166 B?	1K0 178 L (эк. класс 3)	5N0 166 B?/C? (эк. класс 4)	5N0 166 B?/C?
Фильтр твёрдых частиц (марка, тип)	5N0 181 A?	—	5N0 181 A?/B? (эк. класс 4)	5N0 181 A?/B?

POCC RU.MT02.E06364

Трансмиссия	механическая				
Сцепление (марка, тип)	сухое, однодисковое, с тросовым приводом				
Коробка передач (марка, тип)	FM62S002	FM62Q009	FM62Q011	FM62Q017	FM62Q024
	полностью синхронизированная, с ручным управлением				
– число передач	вперед – 6, назад – 1				
– передаточные числа					
I -	3.778	3.769	3.357	3.769	3.769
II -	2.063	2.087	2.087	2.087	2.087
III -	1.455	1.324	1.469	1.324	1.469
IV -	1.107	0.977	1.098	0.919	1.088
V -	0.875	0.975	1.108	0.902	1.108
VI -	0.725	0.814	0.927	0.757	0.912
З.Х. -	3.600	4.549	3.990	4.549	4.549
Главная передача (марка, тип)	VW, цилиндрическая, косозубая				
– передаточное число	3.647	3.450 / 2.760*	3.944 / 3.087*	3.684 / 2.917*	3.684 / 2.917*
Трансмиссия	механическая			гидромеханическая	
Сцепление (марка, тип)	две многодисковые муфты, работающие в масле			—	
Коробка передач (марка, тип)	FD62E018	AD62E079	FD7AM006	FA69G098	
	автоматическая, с возможностью ручного управления				
число передач	вперед – 6, назад – 1		вперед – 7, назад – 1	вперед – 6, назад – 1	
передаточные числа					
I -	3.462	2.923	3.765	4.044	
II -	2.050	1.792	2.273	2.371	
III -	1.300	1.185	1.531	1.556	
IV -	0.902	0.829	1.122	1.159	
V -	0.914	0.862	1.176	0.852	
VI -	0.756	0.686	0.951	0.672	
VII -	—	—	0.795	—	
З.Х. -	3.989	3.264	4.170	3.193	
Главная передача (марка, тип)	VW, цилиндрическая, косозубая (передняя) + гипоидная (задняя, для типа привода X1)				
передаточное число	4.118 / 3.043*	4.769 / 3.444*	4.438 / 3.227 / 4.176**	3.502	

* - при включении I – IV передач / V, VI передач и передачи заднего хода

** - при включении I – IV передач / V – VII передач / передачи заднего хода

РОСС RU.MT02.E06364

Подвеска

VW

- передняя независимая, пружинная, типа Макферсон, со стабилизатором поперечной устойчивости
- задняя независимая, пружинная, на поперечных рычагах, с гидравлическими телескопическими амортизаторами, со стабилизатором поперечной устойчивости

Рулевое управление (марка, тип)

VW, рулевой механизм типа “шестерня - рейка”, рулевой привод с электрическим усилителем

Тормозные системы

VW

- рабочая (марка, тип) гидравлический двухконтурный привод с диагональным разделением на контуры, с усилителем, с АБС, с электронным распределением тормозного усилия (EBV); тормозные механизмы всех колес – дисковые
- запасная (марка, тип) каждый контур рабочей тормозной системы
- стояночная (марка, тип) механический (тросовый) привод тормозных механизмов задних колес (вариант – с электронным управлением)

<u>Шины</u>	Марка	Размер	Индекс несущей способности	Категория скорости
—	—	205/50 R17 (M+S)	93	H
—	—	205/55 R16	91	H
—	—	205/55 R16	91	V
—	—	205/55 R16	94	V
—	—	205/55 R16	91	W
—	—	215/55 R16	93	H
—	—	215/55 R16	93	V
—	—	215/55 R16	93	W
—	—	235/45 R17	94	H
—	—	235/45 R17	94	V
—	—	235/45 R17	94	W
—	—	235/40 R18	95	Y

РОСС RU.MT02.E06364

Оборудование транспортного средства

кондиционер (хладагент R134a), холодильник, противобуксочная система (ASR), акустическая система для парковки (APS), электронная система обеспечения курсовой устойчивости (ESP), подготовка под установку телефона, бортовой компьютер, стереосистема, CD-проигрыватель, CD-чейнджер, подъемно-сдвижной люк в крыше с электрическим приводом и встроенной солнечной батареей, система крепления детского сиденья „ISOFIX“, электронное противоугонное устройство, съёмное сцепное устройство, пульт дистанционного управления гаражными воротами, багажник на крыше, крепления для перевозки велосипедов, подушки безопасности

VOLKSWAGEN 3CC

Описание маркировки транспортного средства приведено в приложении № 2.
Общий вид транспортного средства на 1 листе приведен в приложении № 3.

Б.В. Кисуленко**С.В. Пугачев**

Действует с " 01 " июня 2009 г.

РОСС RU.MT02.E06364

Приложение № 2 к "одобрению типа транспортного средства"

ОПИСАНИЕ МАРКИРОВКИ ТРАНСПОРТНОГО СРЕДСТВА

1. Место расположения и форма знака соответствия:

На наклейке рядом с табличкой изготовителя или на ней или в багажном отсеке в нише запасного колеса или на задней стойке проема двери водителя.

Знак соответствия выполнен по ГОСТ Р 50460-92 с указанием номера данного "одобрения типа транспортного средства".

2. Место расположения таблички изготовителя:

На основании левой средней стойки кузова.

3. Место расположения идентификационного номера (VIN):

3.1. На табличке изготовителя.

3.2. В подкапотном пространстве, с правой стороны, на горизонтальной поверхности брызговика колеса, в зоне петли капота.

3.3. Под передним ветровым стеклом, в нижнем левом углу.

4. Структура и содержание идентификационного номера (номеров) транспортных средств:

1	2	3	4	5	6	7	8	9	10	11	12	13	14	15	16	17
X	W	8	?	?	?	3	C	?	?	?	?	?	?	?	?	?

поз. 1 - 3: Международный идентификационный код изготовителя (WMI):
XW8 – ООО "ФОЛЬКСВАГЕН Груп Рус", Российская Федерация.

поз. 4 - 6: Постоянная часть идентификационного номера **Z** или **X** или контрольное число от **0** до **9**.

поз. 7 - 8: Тип транспортного средства: **3C** – 3CC (Passat CC).

поз. 9: Постоянная часть идентификационного номера **Z** или **X** или контрольное число от **0** до **9**.

поз. 10: Обозначение модельного года согласно ГОСТ Р 51980.

поз. 11: Обозначение местонахождения завода-изготовителя:
E или **G** – Калуга, Российская Федерация.

поз. 12 - 17: Производственный номер транспортного средства.

VOLKSWAGEN 3CC (PASSAT CC)

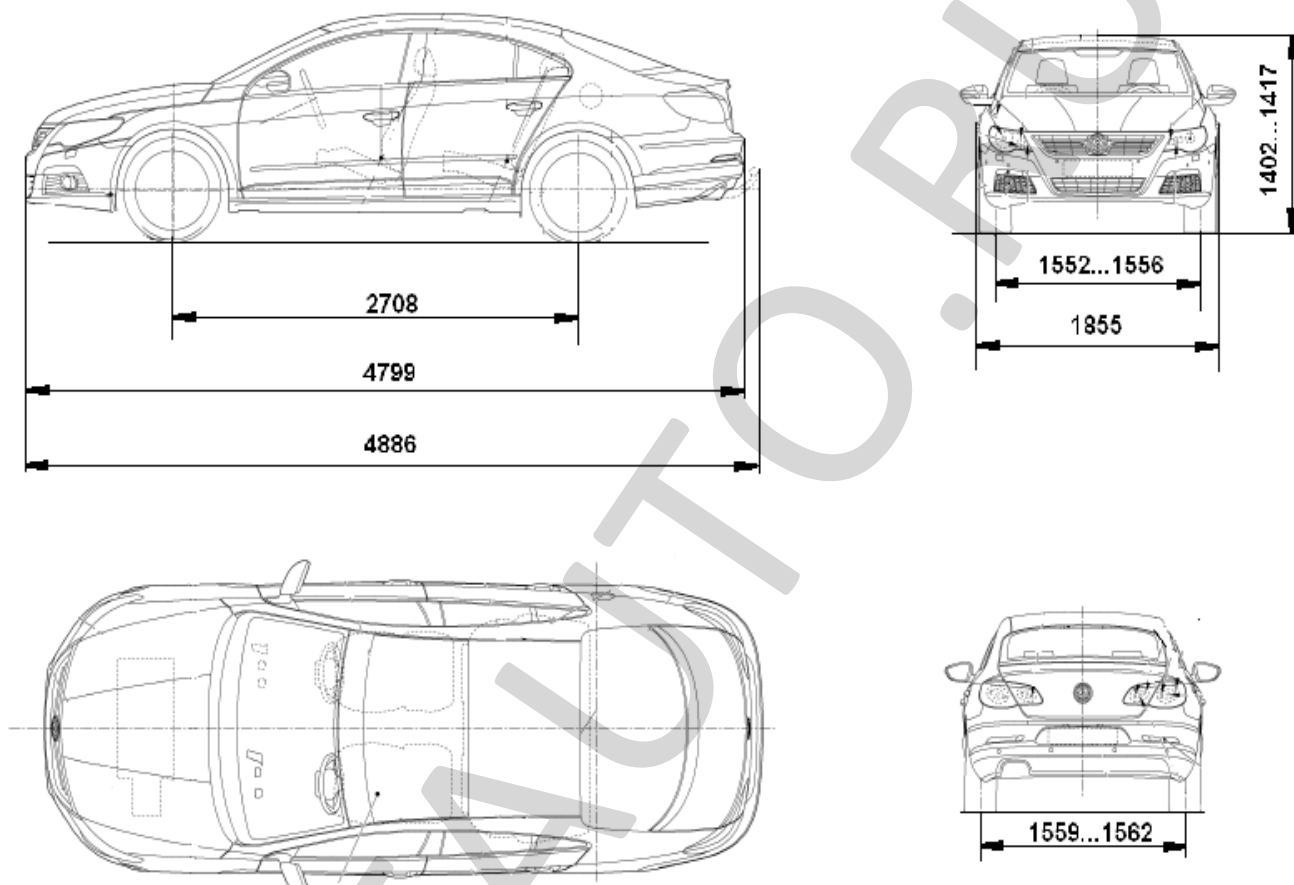

Страница для заполнения полей данных:

ОТТС № **РОСС RU.MT02.E06364**
Бланк № 0038896

SERTAUTO.RU