

ОРГАН ПО СЕРТИФИКАЦИИ
продукции машиностроения ВНИИНМАШ (ОС «ПРОММАШ»)
№ РОСС RU.0001.11АЯ04 от 20.03.2008 г.
123007, г. Москва, ул. Шеногина, д. 4, тел. (499) 256-14-77, (499) 259-74-85

РОСС CN.АЯ04.Е01404

02 декабря 9

Марка транспортного средства	CHUANL, LONGBO, TMS, ROMET MOTORS, MTR
Тип транспортного средства	S2
Модификации	—
Коммерческое наименование	—
Категория транспортного средства	L ₁
Код ТН ВЭД	8711 10
Код VIN	LFGS20000??...
Заявитель, представитель изготовителя и его адрес	ООО «АВМ», 195197, г. Санкт-Петербург, пр. маршала Блюхера, д. 12, Российская Федерация
Изготовитель и его адрес	Taizhou Chuanl Motorcycle Manufacturing Co., Ltd., No. 168, Zhonghua Road, Yuanqiao Town, Huangyan District, Taizhou City, Zhejiang Province, P.R. China

ОБЩИЕ ХАРАКТЕРИСТИКИ ТРАНСПОРТНОГО СРЕДСТВА

Количество и расположение колес	2, в ряд
Колесная формула / ведущие колеса	2 x 1 / заднее
Схема компоновки транспортного средства	двигатель в пределах базы
Рама	трубчатая, сварная, со штампованными элементами
Число мест спереди/сзади	1/1

РОСС CN.AЯ04.E01404

Габаритные размеры, мм	
- длина	2090
- ширина	800
- высота	1160
База, мм	1285
Масса снаряженного транспортного средства, кг (ГОСТ Р 52051-2003)	118
Допустимая максимальная масса транспортного средства, кг	268
Допустимая максимальная масса транспортного средства, приходящаяся:	
- на переднее колесо, кг	100
- на заднее колесо, кг	168
Двигатель (марка, тип)	CHUANL, LONGBO LB139FMB или 139FMB
	четырёхтактный, воздушного охлаждения, с принудительным зажиганием
- количество и расположение цилиндров	1, наклонное
- рабочий объем, см ³	49.5
- степень сжатия	9.0
Максимальная мощность, кВт (мин ⁻¹)	2.3 (8000)
Максимальный крутящий момент, Нм (мин ⁻¹)	2.8 (6500)
Топливо	бензин с октановым числом не менее 92
Система питания	карбюраторная
Карбюратор (марка, тип)	Shengwey, PZ19
Воздушный фильтр (марка, тип)	CHUANL, LONGBO S2KLQ с бумажным фильтрующим элементом
Система зажигания	CDI, электронная, бесконтактная
Коммутатор (марка, тип)	Sanmu SM, с электронным опережением зажигания
Катушка зажигания (марка, тип)	Sanmu, X100-SM-1A, индуктивного типа
Свечи зажигания (марка, тип)	Torch, A7TC
Система выпуска и нейтрализации отработавших газов	один глушитель со встроенным нейтрализатором отработавших газов
Глушитель (марка, тип)	Chuanl, S2XSQ, резонаторного типа

РОСС СN.АЯ04.Е01404

Трансмиссия	механическая
Сцепление (марка, тип)	многодисковое, в масляной ванне
Коробка передач (марка, тип)	механическая, с ножным переключением передач
– число передач	вперед - 4
– передаточные числа:	
I -	3.273
II -	1.938
III -	1.611
IV -	1.350
передаточное число передачи к ведущему колесу	4.308

Подвеска

- передняя	телескопическая вилка с двумя пружинно-телескопическими гидравлическими амортизаторами
- задняя	рычажная, маятникового типа, с пружинно-гидравлическим амортизатором

Рулевое управление (марка, тип) рулевая вилка мотоциклетного типа

Тормозные системы:

- рабочая

передняя -	однодисковый тормозной механизм с ручным гидравлическим приводом
задняя -	однодисковый тормозной механизм с ножным гидравлическим приводом

РОСС СN.АЯ04.Е01404

Шины	передние	задние
- размер	2.75-18 или 110/70-17	3.00-18 или 130/70-17
- индекс несущей способности	48 или 54	52 или 62
- категория скорости	P или S или H	

CHUANL, LONGBO, TMS, ROMET MOTORS, MTR S2

Описание маркировки транспортного средства приведено в приложении 2.
Общие виды транспортного средства на 1 листе приведены в приложении 3.

Зам.

А.В. Куликов

С.В. Пугачев

Действует с «02» декабря 2008 г.

РОСС CN.AЯ04.E01404

Приложение № 2 к "одобрению типа транспортного средства"

ОПИСАНИЕ МАРКИРОВКИ ТРАНСПОРТНОГО СРЕДСТВА

1. Место расположения и форма знака соответствия:
Рядом с табличкой изготовителя.
Знак соответствия выполняется по ГОСТ Р 50460-92 и включает номер «одобрения типа транспортного средства»
2. Место расположения таблички изготовителя:
С правой стороны оси вилки руля.
3. Место расположения идентификационного номера (код VIN):
 - 3.1. На табличке изготовителя.
 - 3.2. С правой стороны оси вилки руля.
4. Структура и содержание идентификационного номера (номеров) транспортных средств:

1	2	3	4	5	6	7	8	9	10	11	12	13	14	15	16	17
L	F	G	S	2	0	0	0	0	?	?	?	?	?	?	?	?

- поз. 1 - 3: Международный код изготовителя (WMI): «LFG» - Taizhou Chuanl Motorcycle Manufacturing Co., Ltd., P.R. China
- поз. 4-9: код обозначения типа транспортного средства: "S20000"
- поз. 10: код года выпуска по ISO 3779-83
- поз. 11: код производственной площадки
- поз. 12 - 17: производственный номер транспортного средства

№ РОСС СN.АЯ04.Е01404

Приложение № 3 к “одобрению
типа транспортного средства”

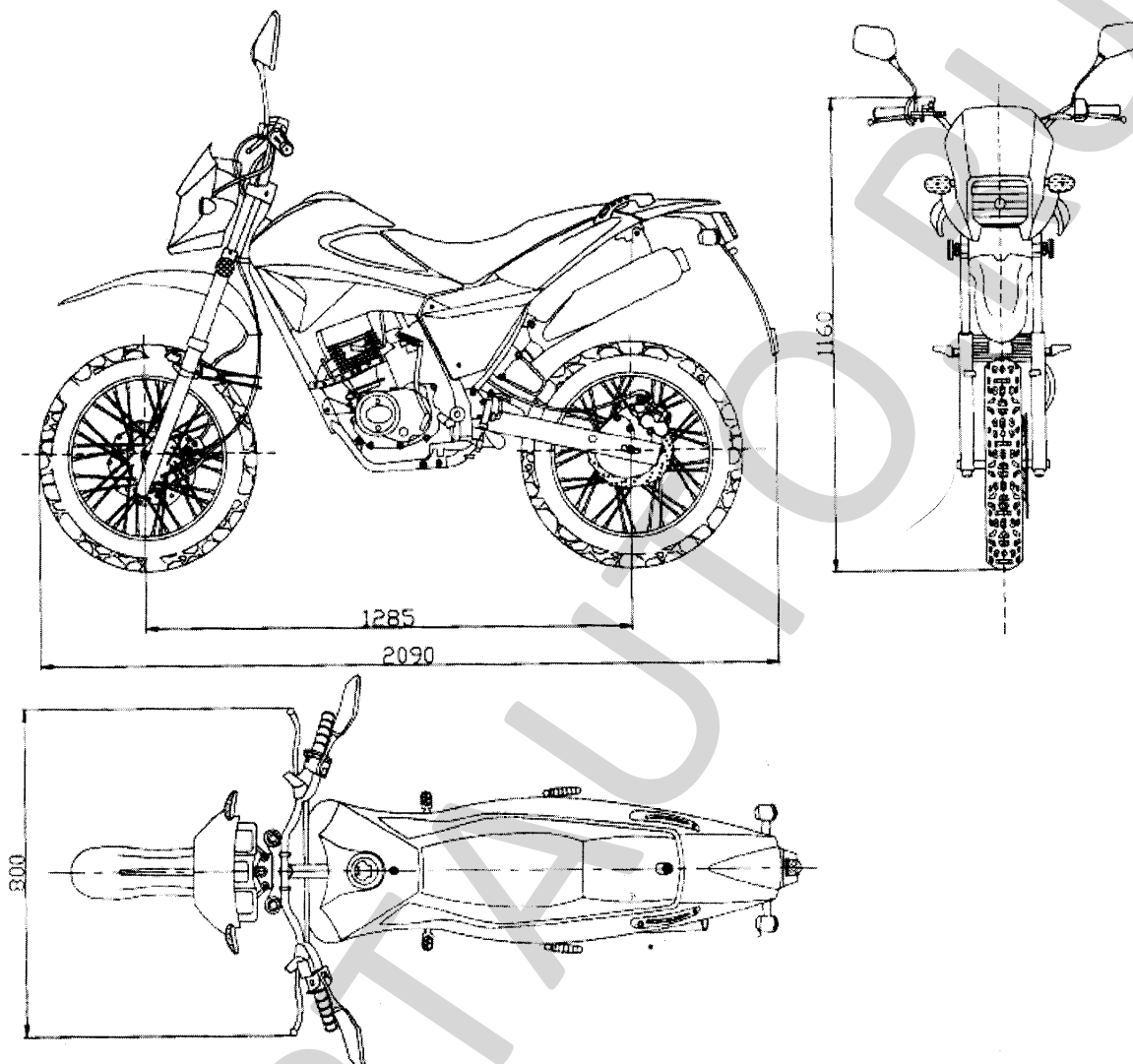

CHUANL, LONGBO, TMS, ROMET MOTORS, MTR S2

