

ОРГАН ПО СЕРТИФИКАЦИИ
продукции машиностроения ВНИИНМАШ (ОС «ПРОММАШ»)

№ РОСС RU.0001.11АЯ04 от 20.03.2008 г.
123007, г. Москва, ул. Шеногина, д. 4, тел. (499) 256-14-77, (499) 259-74-85

РОСС CN.АЯ04.Е01410

25 декабря 9

Марка транспортного средства	MEITIAN, HAOMEI, JINFENG, SHANGHAO
Тип транспортного средства	MT50QT-13, MT50QT-19
Модификации	MT50QT-13-A, MT50QT-13-B, MT50QT-19-A, MT50QT-19-B, MT50QT-19-C, MT50QT-19-D, MT50QT-19-E, MT50QT-19-F
Коммерческое наименование	Racer MT50QT-13A, Racer MT50QT-13B, Racer MT50QT-19A, Racer MT50QT-19B, Racer MT50QT-19C, Racer MT50QT-19D, Racer MT50QT-19E, Racer MT50QT-19F
Код VIN	LXKTCB13???...(MT50QT-13) LXKDCBK0???...(MT50QT-19)
Категория транспортного средства	L ₁
Код ТН ВЭД	8711 10
Заявитель, представитель изготовителя и его адрес	ИП Казаков Анатолий Анатольевич 692508, Приморский край, г. Уссурийск, ул. Дарвина, д. 6, кв. 39, Российская Федерация
Изготовитель и его адрес	Shanghai Meitian Motorcycle Co., Ltd № 599, Xinzhen Street, Xinqiao Town, Songjiang District, Shanghai, 201612, P.R. China

ОБЩИЕ ХАРАКТЕРИСТИКИ ТРАНСПОРТНОГО СРЕДСТВА

Количество и расположение колес	2, в ряд
Колесная формула / ведущие колеса	2 x 1 / заднее
Схема компоновки транспортного средства	двигатель в пределах базы
Рама	сварная, трубчатая
Количество мест	2

РОСС СN.АЯ04.Е01410

для модификаций:

	MT50QT-13-A, MT50QT-13-B	MT50QT-19-D	MT50QT-19-E	MT50QT-19-F	MT50QT-19-A, MT50QT-19-B	MT50QT-19-C
Габаритные размеры, мм						
- длина	1715	1845	1810	1845	1820	1830
- ширина	640	680	660	670	670	690
- высота	1060	1175	1150	1175	1180	1155
База, мм	1190	1270				1320
Масса снаряженного транспортного средства, кг (ГОСТ Р 52051-2003)	78					90
Полная масса транспортного средства, кг	158					165
Полная масса транспортного средства, приходящаяся:						
- на переднее колесо, кг	60					67
- на заднее колесо, кг	98					98
Двигатель (марка, тип)	MEITIAN, MT139QMB четырёхтактный, с принудительным зажиганием, воздушного охлаждения					
- количество и расположение цилиндров	1, горизонтальное					
- рабочий объем, см ³	50					
- степень сжатия	10.0					
Максимальная мощность, кВт (мин ⁻¹)	2.4 (8000)					1.7 (5250)
Максимальный крутящий момент, Нм (мин ⁻¹)	3.1 (7000)					3.1 (5250)
Топливо	бензин с октановым числом не менее 92					
Система питания	карбюраторная					
Карбюратор (марка, тип)	Shenwey, PD18J					
Воздушный фильтр (марка, тип)	HengBo, HB139, с бумажным элементом					
Система зажигания	электронная, бесконтактная					
Катушка зажигания (марка, тип)	XF, P152QMI0703-00					
Свечи зажигания (марка, тип)	LD, A7RTC					
Система выпуска и нейтрализации отработавших газов	один глушитель со встроенным нерегулируемым нейтрализатором отработавших газов					
Глушитель с нейтрализатором (марка, тип)	e4 ZC					e4 ZOUTS

РОСС СN.АЯ04.Е01410

для модификаций

MT50QT-13-A,
MT50QT-13-BMT50QT-19-A, MT50QT-19-B,
MT50QT-19-C, MT50QT-19-D,
MT50QT-19-E, MT50QT-19-F**Трансмиссия**

Сцепление

Коробка передач (марка, тип)

передаточные числа:

- минимальное передаточное число вариатора:

- максимальное передаточное число вариатора:

- передаточное число передачи к ведущему колесу:

механическая

автоматическое, многодисковое, в масляной ванне

автоматическая, бесступенчатая (вариатор)

0.80

0.8

2.69

2.7

11.05

3.4

Подвеска

- передняя

телескопическая с гидравлическими амортизаторами

- задняя

маятникового типа, с пружинно-гидравлическим амортизатором

Рулевое управление (марка, тип)

MEITIAN, мотоциклетного типа

Тормозные системы:

- рабочая (марка, тип)

передние - дисковые с гидравлическим приводом, Ruian Qingrun Motorcycle Components Factory; задние - барабанные с механическим (тросовым) приводом, Fuding Minghui Motorcycle Components Factory

передние - дисковые с гидравлическим приводом, Ruian Tangxia Qingrun Motorcycle Fitting Factory, MT125T-0900-00; задние - барабанные с механическим (тросовым) приводом, Fuding Minghui Motorcycle Components Factory, MT125T-0901-00

РОСС СN.АЯ04.Е01410

для модификаций:

MT50QT-13-A, MT50QT-13-B	MT50QT-19-A, MT50QT-19-B, MT50QT-19-C, MT50QT-19-D, MT50QT-19-E, MT50QT-19-F
3.50-10	120/70-12
51	56
J	

Шины

- размер
- индекс несущей способности
- категория скорости

MEITIAN, HAOMEI, JINFENG, SHANGHAO
MT50QT-13, MT50QT-19

Описание маркировки транспортного средства приведено в приложении 2.
 Общие виды транспортных средств на 9 листах приведены в приложении 3.

Зам

А.В. Куликов**С.В. Пугачев**

Действует с «25» декабря 2008 г.

РОСС СN.АЯ04.Е01410

Приложение № 2 к "одобрению типа транспортного средства"

ОПИСАНИЕ МАРКИРОВКИ ТРАНСПОРТНОГО СРЕДСТВА

1. Место расположения и форма знака соответствия:
Рядом с табличкой изготовителя.
Знак соответствия выполняется по ГОСТ Р 50460-92 и включает номер «одобрения типа транспортного средства»
2. Место расположения таблички изготовителя:
С правой стороны рамы, внизу
3. Место расположения идентификационного номера (код VIN):
 - 3.1. На табличке изготовителя.
 - 3.2. На центральной трубе рамы в передней части
4. Структура и содержание идентификационного номера (номеров) транспортных средств:

1	2	3	4	5	6	7	8	9	10	11	12	13	14	15	16	17
L	X	K	T	C	B	1	3	?	?	?	?	?	?	?	?	?
L	X	K	D	C	B	K	0	?	?	?	?	?	?	?	?	?

- поз. 1 - 3: международный код изготовителя(WMI): «LXK» - Shanghai Meitian Motorcycle Co., Ltd, P.R. China
- поз. 4 - 8: «TCB13» -обозначение типа транспортного средства- MT50QT-13
«DCBK0» - обозначение типа транспортного средства- MT50QT-19
- поз 9: контрольный символ: от «0» до «9» или «X»
- поз. 10: код года выпуска согласно ISO 3779-83
- поз. 11- 17: производственный номер транспортного средства

РОСС СНАЯ04.Е01410
Приложение № 3 к "одобрению
типа транспортного средства"

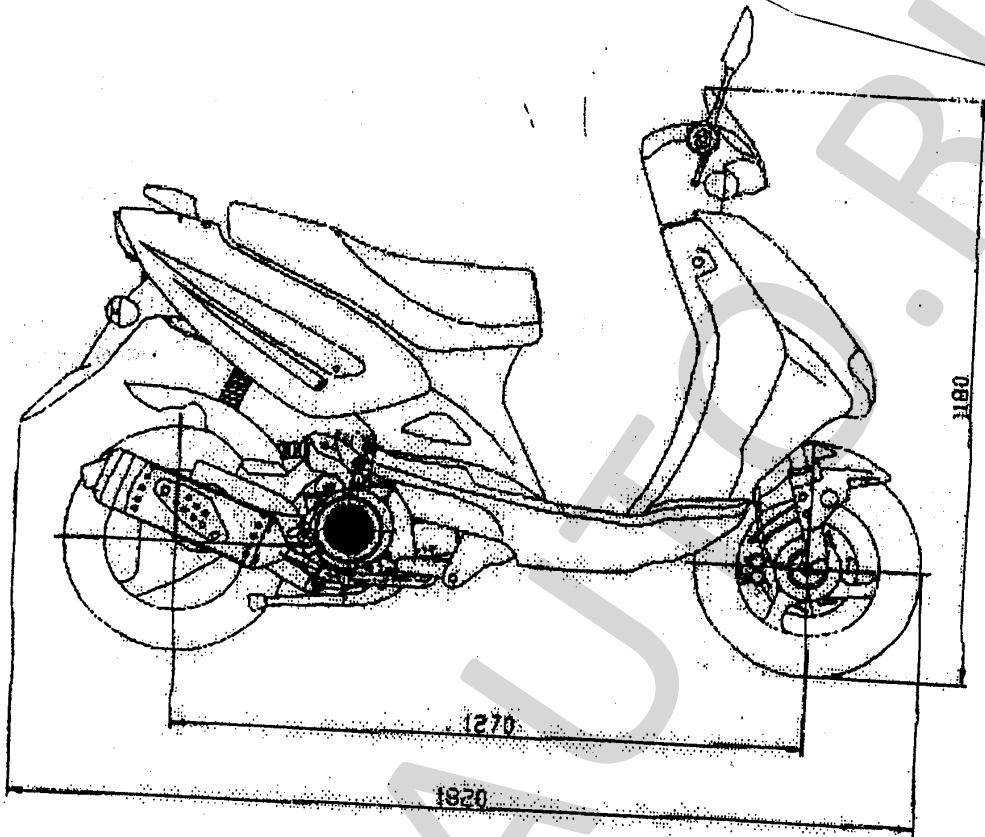

MT50QT-19-A, MT50QT-19-B

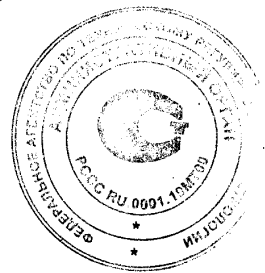
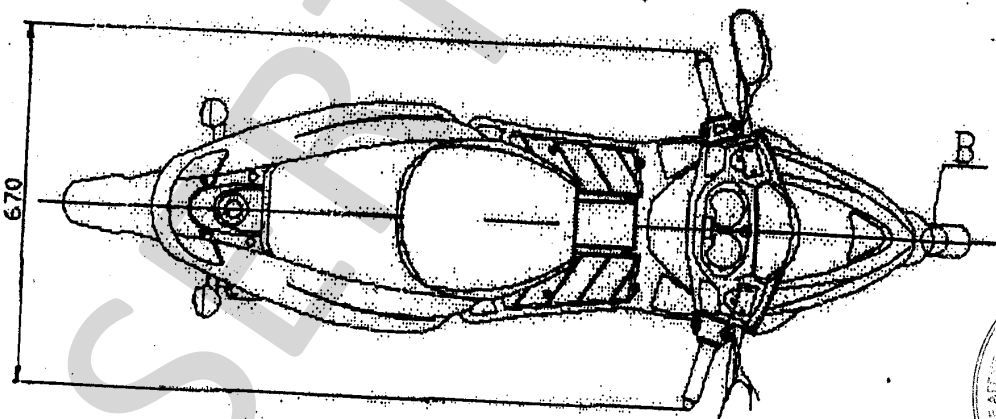

РОСС СN.АЯ04.Е01410

Приложение № 3 к "одобрению
типа транспортного средства"

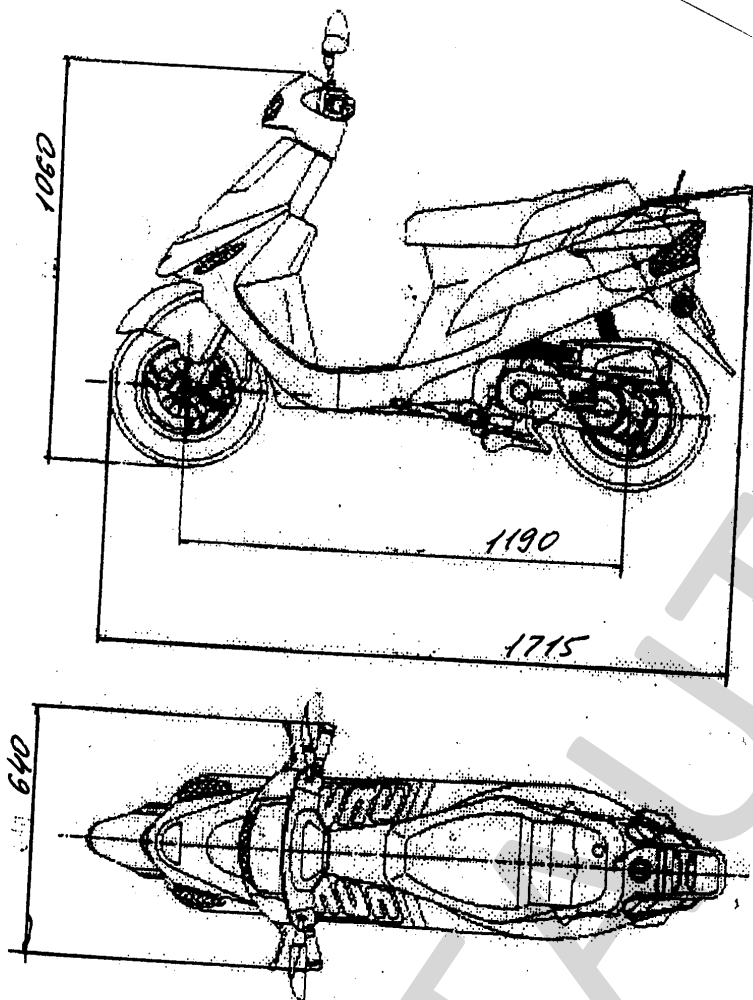

MT50QT-13-A, MT50QT-13-B

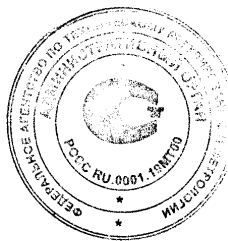

РОСС СN.АЯ04.Е01410
Приложение № 3 к "одобрению
типа транспортного средства"

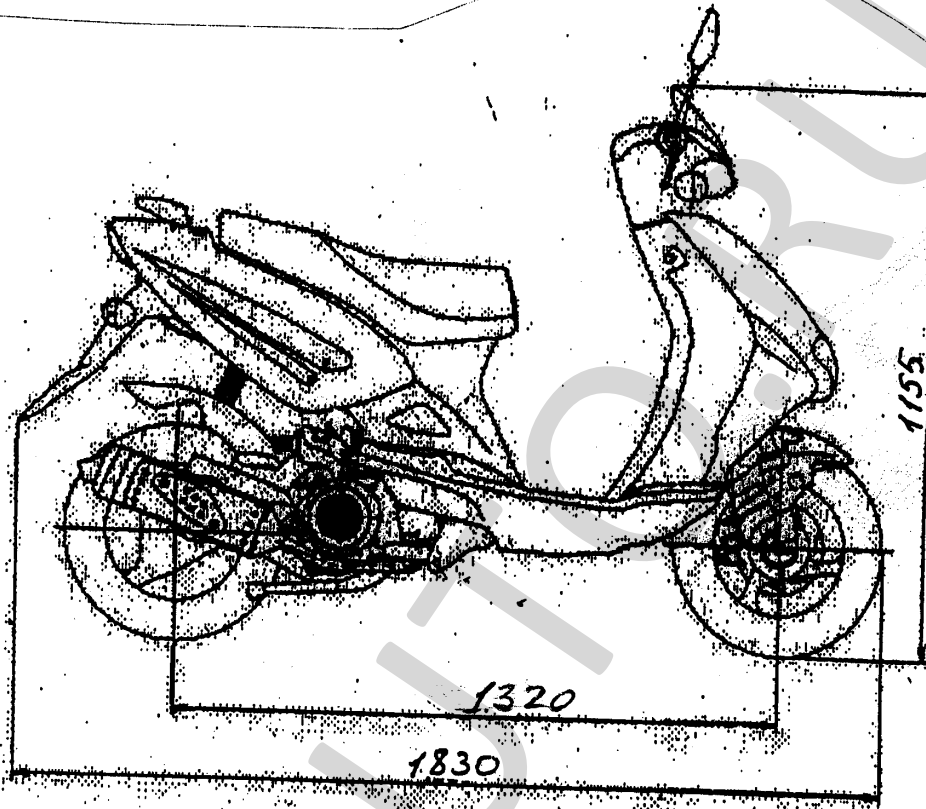

MT50QT-19-C

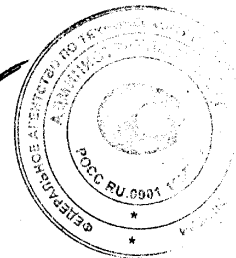
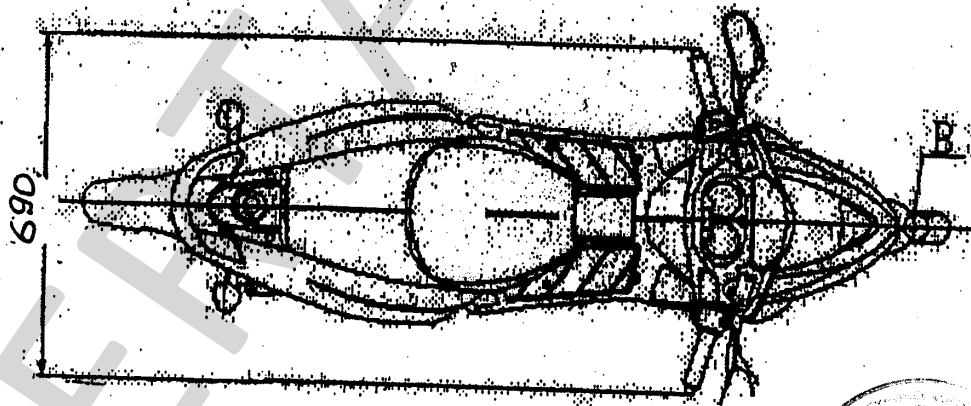

РОСС СN.АЯ04.Е01410
Приложение № 3 к "одобрению
типа транспортного средства"

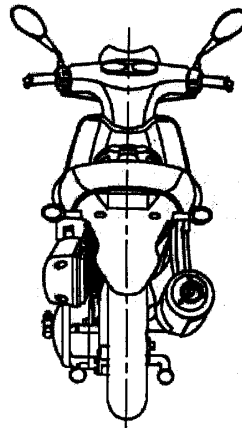
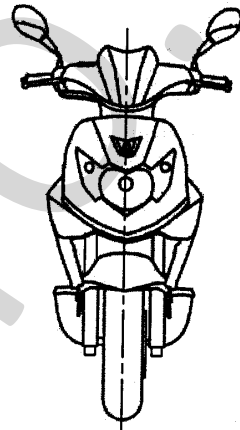
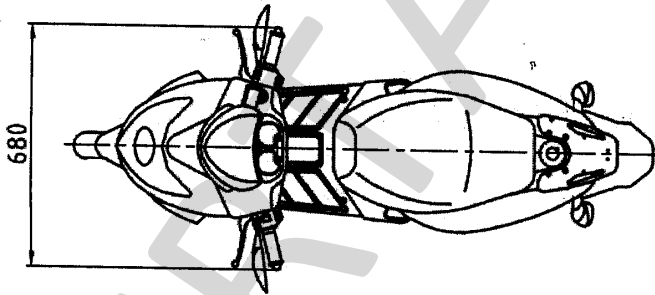
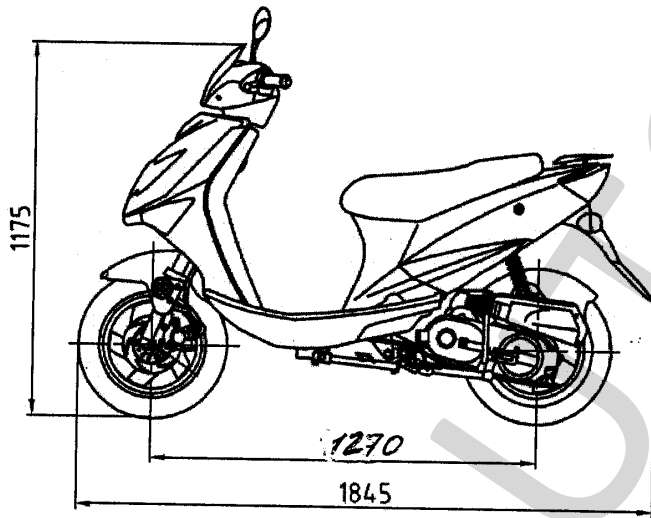

MT50QT-19D

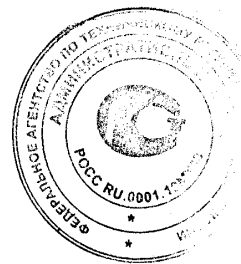

РОСС СМ.АЯ04.Е01410
Приложение № 3 к "одобрению
типа транспортного средства"

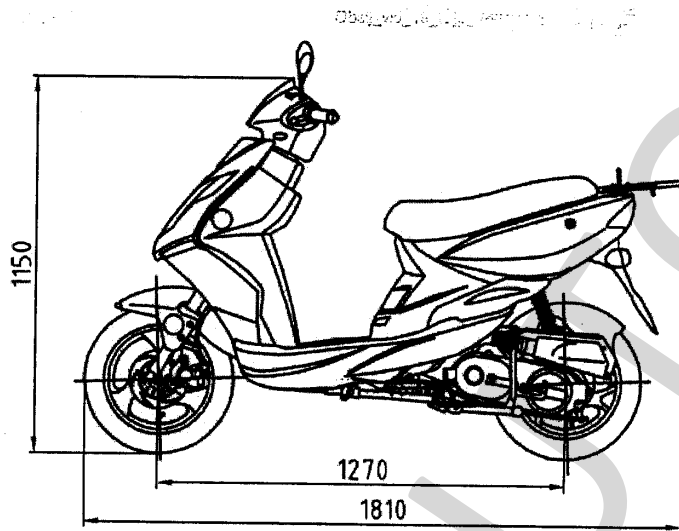

MT50QT-19E

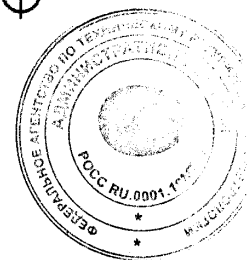
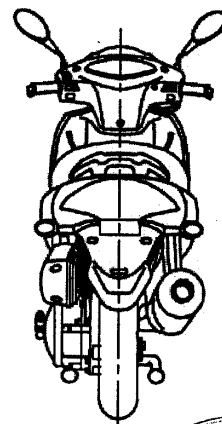
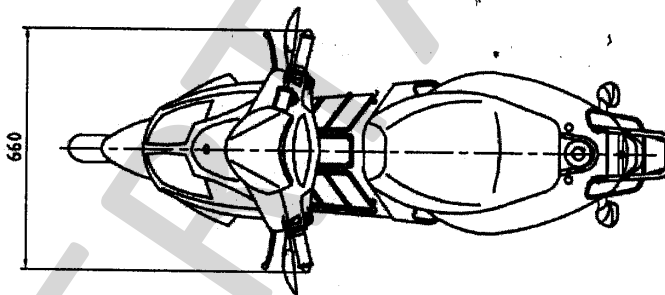

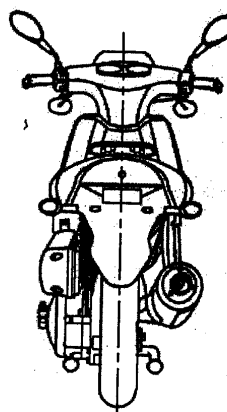
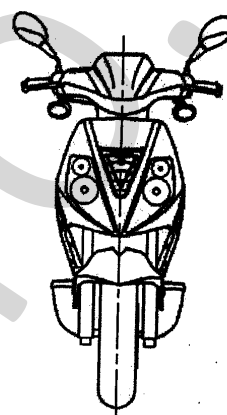
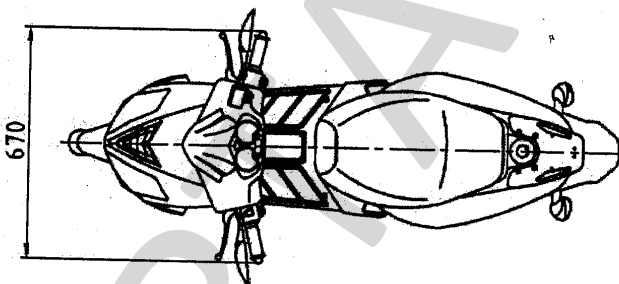
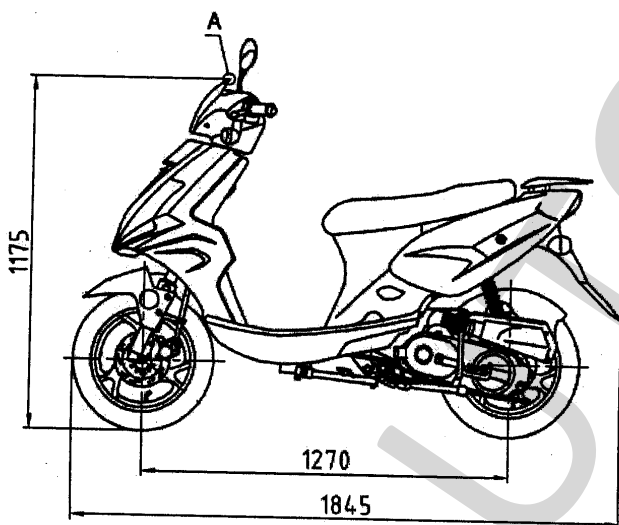

MT50QT-19F

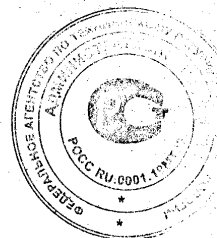

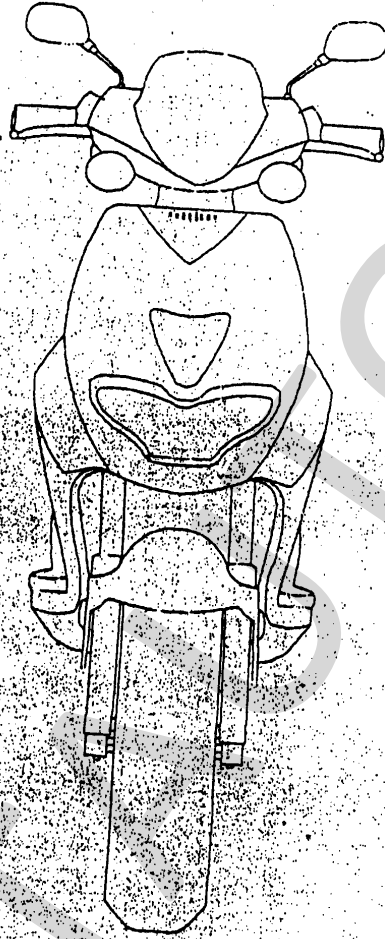

MT50QT-19-A

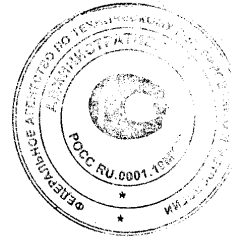

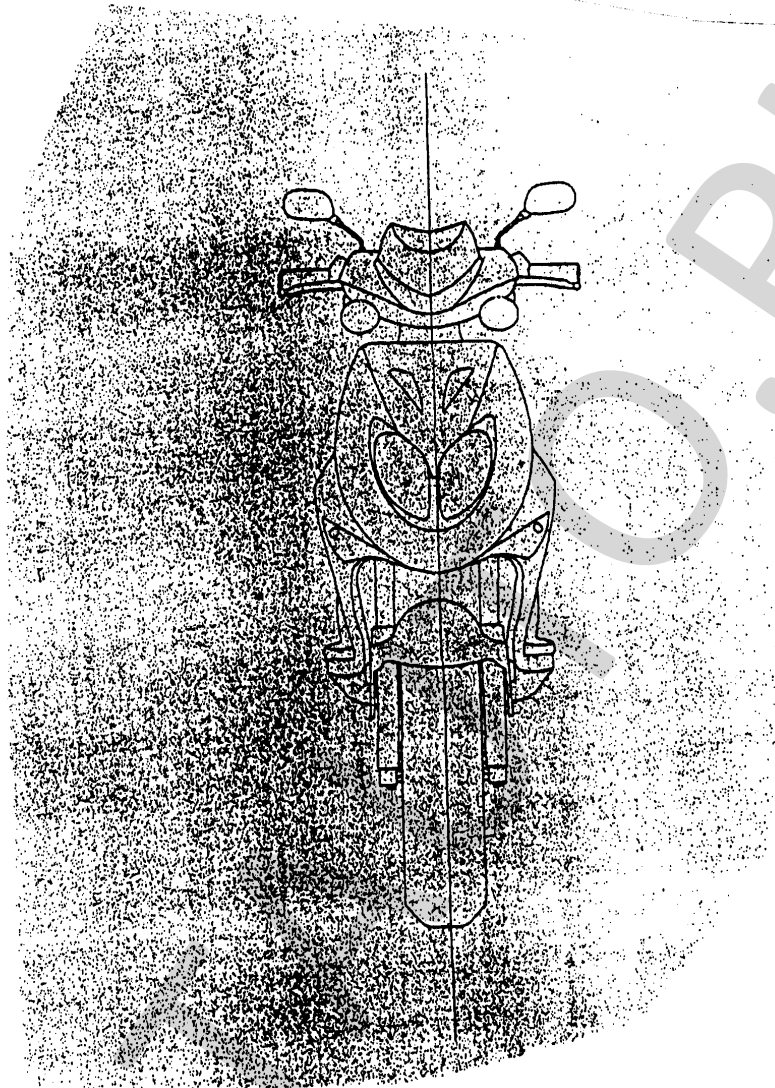

MT50QT-19-B

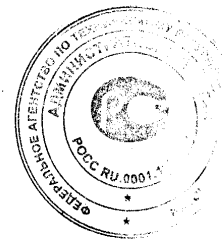

РОСС СN.АЯ04.Е01410
Приложение № 3 к "одобрению
типа транспортного средства"



MT50QT-19-C

