

ОРГАН ПО СЕРТИФИКАЦИИ
продукции машиностроения ВНИИНМАШ (ОС «ПРОММАШ»)
№ РОСС RU.0001.11АЯ04 от 20.03.2008 г.
123007, г. Москва, ул. Шеногина, д. 4, тел. (499) 256-14-77, (499) 256-74-85

РОСС CN.АЯ04.Е01429

29 декабря 9

| | |
|---|--|
| Марка транспортного средства | FUTONG, NITRO, GARELLI, MARCO, EASTERN |
| Тип транспортного средства | GY, SG, FT50QT-10, B8 |
| Модификации | — |
| Коммерческое наименование | FT50QT, FT50QT-A, FT50QT-3 для GY; FT50QT-4, FT50QT-4A для SG; FT50QT-10 для FT50QT-10; FT50QT-18A для B8 |
| Категория транспортного средства | L₁ |
| Код ТН ВЭД | 8711 10 |
| Код VIN | LFE??? |
| Заявитель, представитель изготовителя и его адрес | ООО «ТрансИмпортСервис», 426019, г. Ижевск, ул. Областная, 6, Российская Федерация |
| Изготовитель и его адрес | Wuxi Futong Motorcycle Co., Ltd. No 108, Jiayang, Meiyuan Teamill, Wuxi City, 214064, Jiangsu, P.R. China |

ОБЩИЕ ХАРАКТЕРИСТИКИ ТРАНСПОРТНОГО СРЕДСТВА

| | |
|---|---------------------------|
| Количество и расположение колес | 2, в ряд |
| Колесная формула / ведущие колеса | 2 x 1 / заднее |
| Схема компоновки транспортного средства | двигатель в пределах базы |
| Рама | сварная, трубчатая |
| Количество мест спереди/сзади | 1/1 |

РОСС CN.AЯ04.E01429

| для типов транспортных средств: | GY | SG | B8 | FT50QT-10 |
|--|--|------------|-------------|------------|
| Габаритные размеры, мм | | | | |
| - длина | 1690 | 1860 | 1860 | 1910 |
| - ширина | 610 | 704 | 700 | 695 |
| - высота | 1080 | 1050 | 1180 (1150) | 1150 |
| База, мм | 1200 | 1275 | 1330 | 1370 |
| Масса снаряженного транспортного средства, кг (ГОСТ Р 52051-2003) | 77 | 90 | 90 | 111 |
| Максимально допустимая масса транспортного средства, кг | 232 | 240 | 245 | 261 |
| Максимально допустимая масса транспортного средства, приходящаяся: | | | | |
| - на переднее колесо, кг | 84 | 89 | 92 | 96 |
| - на заднее колесо, кг | 148 | 151 | 153 | 165 |
| Двигатель (марка, тип) | FUTONG | | | |
| | 139QMB | 139QMB-2 | | |
| | четырёхтактный, с принудительным зажиганием, воздушного охлаждения | | | |
| - количество и расположение цилиндров | 1, горизонтальное | | | |
| - рабочий объем, см ³ | 49.6 | 49.6 | 49.6 | 50.0 |
| - степень сжатия | 10.0 | 10.0 | 10.0 | 10.0 |
| Максимальная мощность, кВт (мин ⁻¹) | 2.5 (8000) | 2.5 (8000) | 2.5 (8000) | 1.9 (7500) |
| Максимальный крутящий момент, Нм (мин ⁻¹) | 3.2 (7000) | 3.2 (7000) | 3.2 (7000) | 3.2 (5500) |
| Топливо | бензин с октановым числом не менее 92 | | | |
| Система питания | карбюраторная | | | |
| Карбюратор (марка, тип) | KEIHIN, PD18J | | | |
| Воздушный фильтр (марка, тип) | FUTONG, FT139, масляный | | | |
| Система зажигания | CDI, электронная, бесконтактная | | | |
| Коммутатор (марка, тип) | CFWD100, с электронным опережением зажигания | | | |
| Катушка зажигания (марка, тип) | Shanhuan, индуктивного типа | | | |
| Свечи зажигания (марка, тип) | Languang | | | |
| | TORCH A7RTC | | | |
| Система выпуска и нейтрализации отработавших газов | один глушитель со встроенным нерегулируемым каталитическим нейтрализатором | | | |
| Глушитель (марка, тип) | FT01, резонаторного типа | | | |

РОСС CN.AЯ04.E01429

| для типов транспортных средств: | GY | SG | B8 | FT50QT-10 |
|---|---|----|----|-----------|
| Трансмиссия | механическая | | | |
| Сцепление | автоматическое, центробежное | | | |
| Коробка передач (марка, тип) | автоматическая, бесступенчатая | | | |
| - передаточные числа: | | | | |
| - минимальное передаточное число вариатора | 0.84 | | | |
| - максимальное передаточное число вариатора | 2.64 | | | |
| - передаточное число к ведущему колесу | 11.05 | | | 14.061 |
| Подвеска | | | | |
| - передняя | рулевая телескопическая вилка с двумя пружинно-гидравлическими амортизаторами | | | |
| - задняя | рычажная, маятникового типа, с двумя пружинно-телескопическими гидравлическими амортизаторами | | | |
| Рулевое управление (марка, тип) | Kinroad, рулевая вилка мотоциклетного типа | | | |
| Тормозные системы: - рабочая | <p>передние: Zhejiang Tongshum brake Co., Ltd., однодисковые с ручным гидравлическим приводом (для FT50QT-3, FT50QT-4, FT50QT-4A, FT50QT-18A, FT50QT-10) или барабанные с ручным механическим (тросовым) приводом (для FT50QT, FT50QT-A, FT50QT-3)</p> <p>задние: Zhejiang Tongshum brake Co., Ltd., барабанные с ручным механическим (тросовым) приводом</p> | | | |

РОСС CN.AЯ04.E01429

| для типов транспортных средств: | GY, SG | FT50QT-10 | B8 |
|---------------------------------|------------------------|------------------|-----------|
| Шины | | | |
| - размер | 3.00-10, 3.50-10 | 3.50-13 | 120/70-12 |
| - индекс несущей способности | 42, 43, 47, 50, 51, 56 | 53 | 58 |
| - категория скорости | | J | |

FUTONG, NITRO, GARELLI, MARCO, EASTERN GY, SG, FT50QT-10, B8

Описание маркировки транспортного средства приведено в приложении 2.
Общие виды транспортного средства на 4 листах приведены в приложении 3.

Зам.

А.В. Куликов

С.В. Пугачев

Действует с «29» декабря 2008 г.

РОСС CN.AЯ04.E01429

Приложение № 2 к "одобрению типа транспортного средства"

ОПИСАНИЕ МАРКИРОВКИ ТРАНСПОРТНОГО СРЕДСТВА

1. Место расположения и форма знака соответствия:
Рядом с табличкой изготовителя.
Знак соответствия выполняется по ГОСТ Р 50460-92 и включает номер «одобрения типа транспортного средства»
2. Место расположения таблички изготовителя:
С правой стороны рамы, внизу
3. Место расположения идентификационного номера (код VIN):
 - 3.1. На табличке изготовителя.
 - 3.2. На центральной трубе рамы в передней части
4. Структура и содержание идентификационного номера (номеров) транспортных средств:

| | | | | | | | | | | | | | | | | |
|---|---|---|---|---|---|---|---|---|----|----|----|----|----|----|----|----|
| 1 | 2 | 3 | 4 | 5 | 6 | 7 | 8 | 9 | 10 | 11 | 12 | 13 | 14 | 15 | 16 | 17 |
| L | F | E | ? | ? | ? | ? | ? | ? | ? | ? | ? | ? | ? | ? | ? | ? |

- поз. 1 - 3: международный код изготовителя(WMI): "LFE" - WUXI FUTONG MOTORCYCLES CO., LTD., P.R.China
- поз. 4 - 5: обозначение типа транспортного средства: «GY», «SG», «B8», «TG» для FT50QT-10
- поз. 6-8: обозначение вариантов и версий
- поз 9: контрольный символ: от "0" до "9" или "X"
- поз. 10: код года выпуска согласно ISO 3779-83
- поз. 11- 17: производственный номер транспортного средства

РОСС СN.АЯ04.Е01429

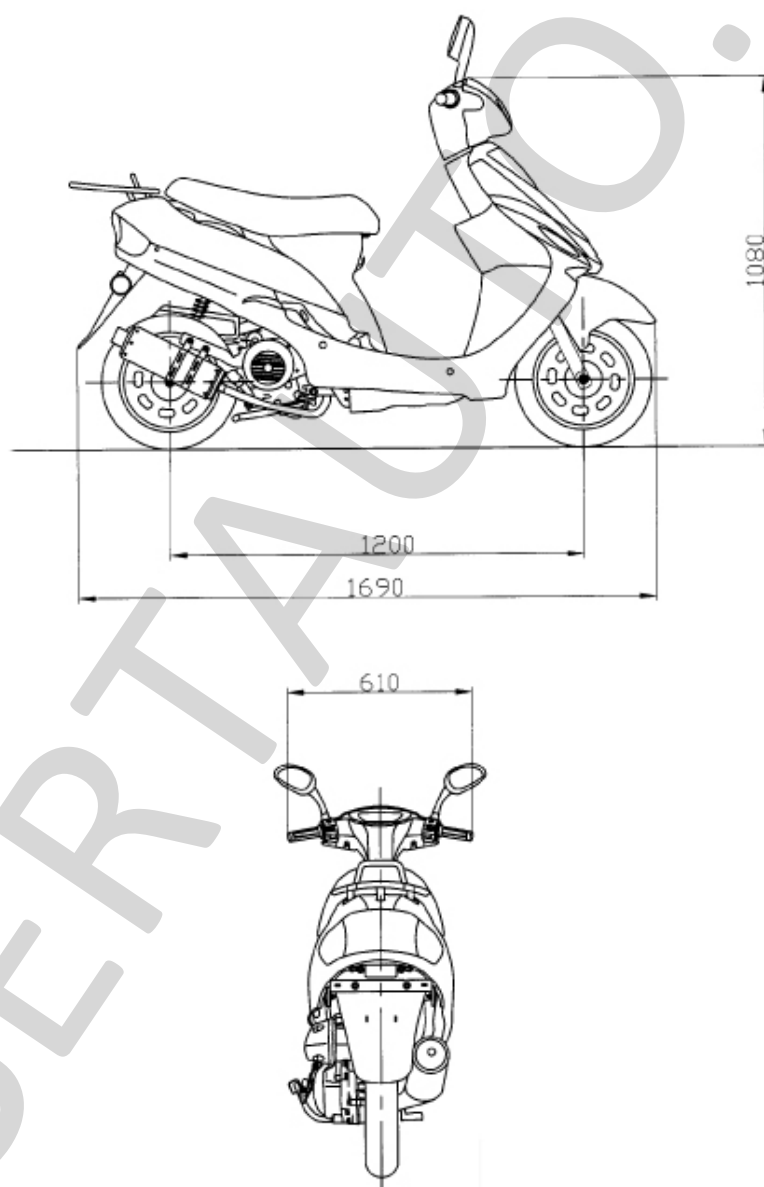
Приложение № 3 к "одобрению типа
транспортного средства"

FUTONG, NITRO, GARELLI, MARCO, EASTERN GY

РОСС CN.АЯ04.Е01429

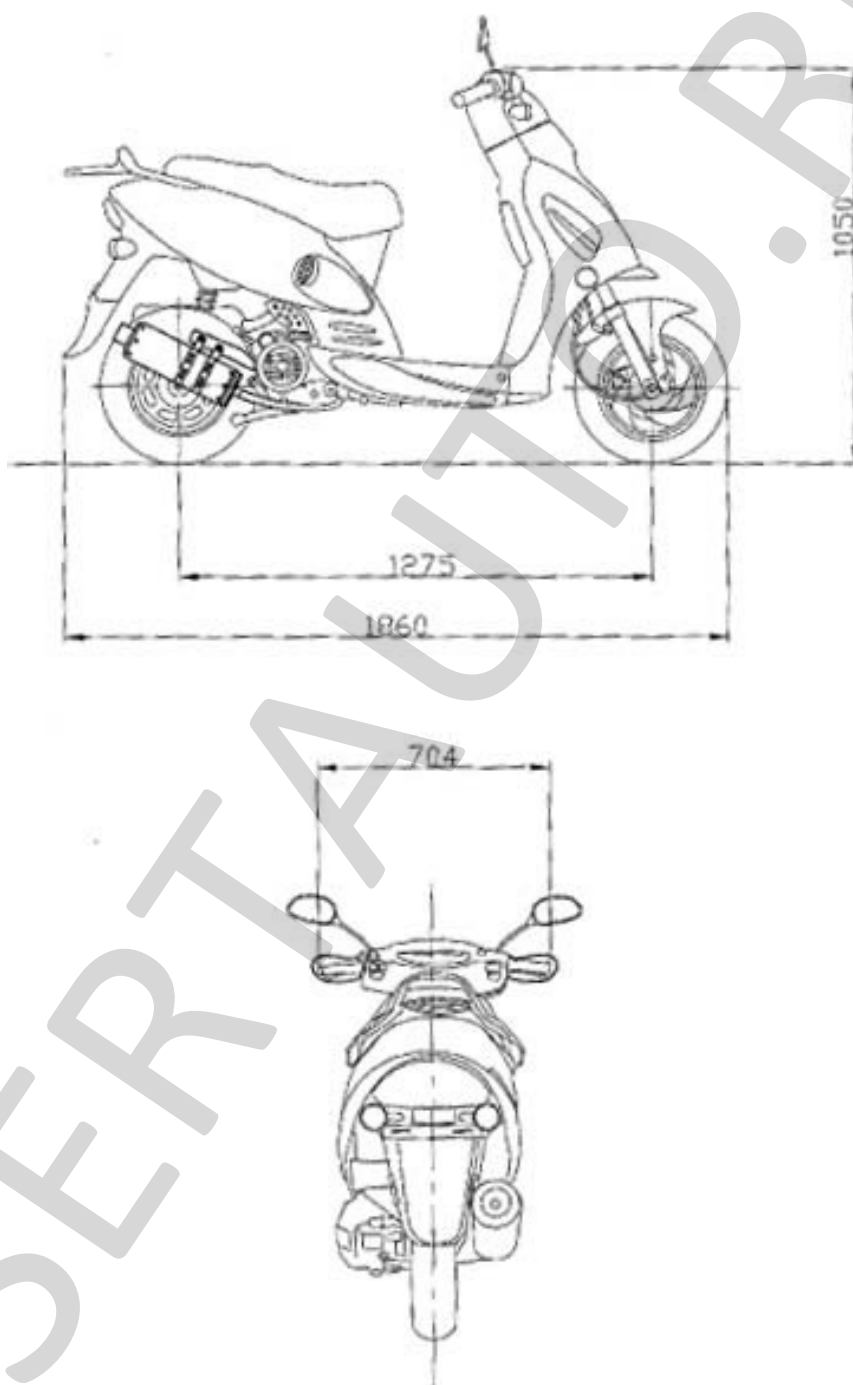
Приложение № 3 к "одобрению типа
транспортного средства"

FUTONG, NITRO, GARELLI, MARCO, EASTERN SG

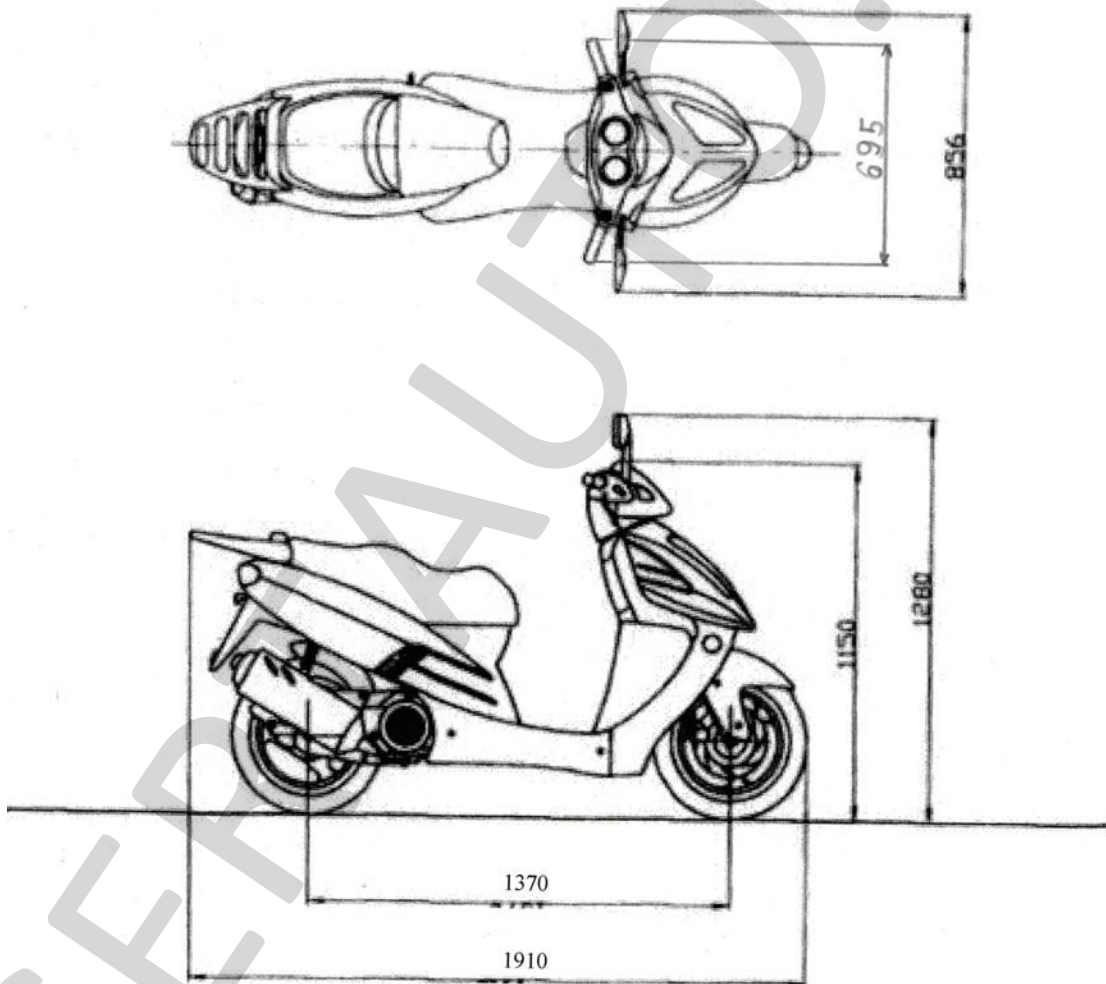
РОСС СN.АЯ04.Е01429Приложение № 3 к "одобрению типа
транспортного средства"**FUTONG FT50QT-10**

РОСС СN.АЯ04.Е01429

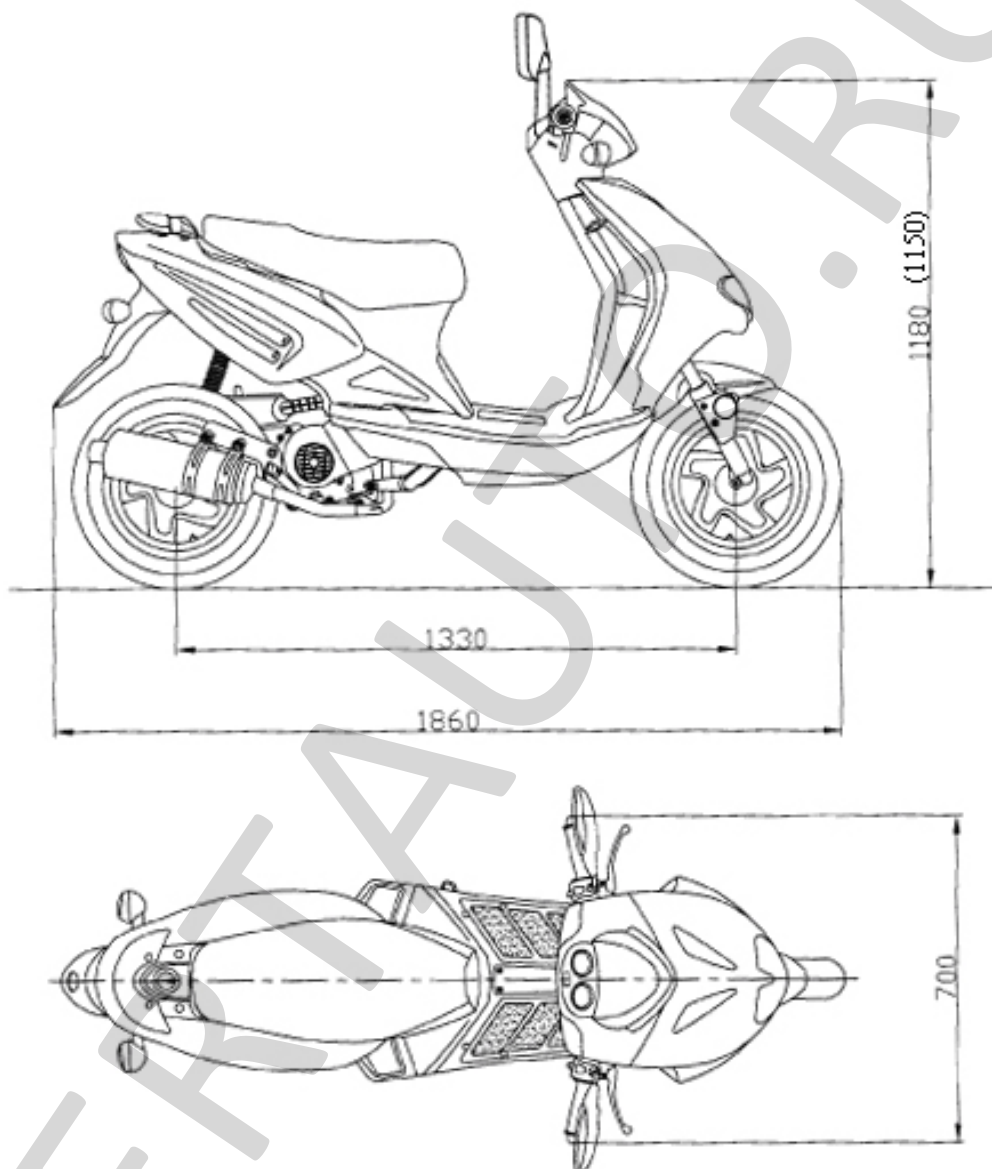
Приложение № 3 к "одобрению типа
транспортного средства"

FUTONG, NITRO, GARELLI, MARCO, EASTERN B8