

ОРГАН ПО СЕРТИФИКАЦИИ
продукции машиностроения ВНИИНМАШ (ОС «ПРОММАШ»)
 № РОСС RU.0001.11АЯ04 от 20.03.2008 г.
 123007, г. Москва, ул. Шеногина, д. 4, тел. (499) 256-14-77, (499) 259-74-85

РОСС CN.АЯ04.Е01457

09 февраля —
2010

Марка транспортного средства	HUONIAO, HAOTIAN, ZIPP, FIRST BIKE
Тип транспортного средства	HN50QT-7, HN50QT-8
Модификации	А, В (для HN50QT-7)
Коммерческое наименование	HN50QT-7, HT50QT-7, OTIS, FB50QT-7 (для HN50QT-7); HN50QT-8, HT50QT-8 (для HN50QT-8)
Категория транспортного средства	L ₁
Код ТН ВЭД	8711 10
Код VIN	LJEJCBP???...
Заявитель, представитель изготовителя и его адрес	Индивидуальный предприниматель Бурцев Виталий Анатольевич 692917, Приморский край, Партизанский район, с. Золотая Долина, д. 32/17, Российская Федерация
Изготовитель и его адрес	Jiangmen Dihao Motorcycle Co., Ltd. No. 7, Jianda North Road, Hongda Industry Area, Pengjiang District, Jiangmen City, Guangdong Province, 529000, P.R. China

ОБЩИЕ ХАРАКТЕРИСТИКИ ТРАНСПОРТНОГО СРЕДСТВА

Количество и расположение колес	2, в ряд
Колесная формула / ведущие колеса	2 x 1 / заднее
Схема компоновки транспортного средства	двигатель в пределах базы
Рама	трубчатая, сварная
Количество мест спереди/сзади	1/1

РОСС СN.АЯ04.Е01457

для модификаций:	HN50QT-7A	HN50QT-7B	HN50QT-8
Габаритные размеры, мм			
- длина	1700		1840
- ширина	650		680
- высота	1100		1140
База, мм	1180		1285
Масса снаряженного транспортного средства, кг (по ОСТ 37.001.408-85)	84		92
Полная масса транспортного средства, кг	234		242
- на переднее колесо	83		80
- на заднее колесо	151		162
Двигатель (марка, тип)	1P39QMB, четырёхтактный, карбюраторный, воздушного охлаждения, с принудительным зажиганием		
- количество и расположение цилиндров	1, горизонтальное		
- рабочий объем, см ³	50		
- степень сжатия	10.5		
Максимальная мощность, кВт (мин ⁻¹)	1.86 (7500)		
Максимальный крутящий момент, Нм (мин ⁻¹)	2.78 (5000)		
Топливо	бензин с октановым числом не менее 92		
Система зажигания	электронная, бесконтактная, С.Д.И.		
Блок управления (марка, тип)	MZ, ShenShi	ZM, DH-D002	MZ, ShenShi
Катушка зажигания (марка, тип)	SANXIN, SMDX125-4		
Свечи зажигания (марка, тип)	E7RTC		
Система питания	карбюраторная		
Карбюратор (марка, тип)	DENI, PD18		
Воздушный фильтр (марка, тип)	HR20, HR50 фильтрующий элемент с масляной пропиткой	DH-HB-K003, фильтрующий элемент с масляной пропиткой	HR20, HR50 фильтрующий элемент с масляной пропиткой
Система выпуска и нейтрализации отработавших газов	один глушитель со встроенным нерегулируемым каталитическим нейтрализатором		
Глушитель (марка, тип)	DH-LS-P-003		e4 LS
Нейтрализатор (марка, тип)	DH-ZZ-35100A		—

РОСС СN.АЯ04.Е01457

Трансмиссия	механическая		
Сцепление (марка, тип)	автоматическое, центробежное		
Коробка передач (марка, тип)	автоматическая, бесступенчатая, клиноременный вариатор		
для модификаций:	HN50QT-7A	HN50QT-7B	HN50QT-8
- минимальное передаточное число вариатора	1.14	2.05	0.79
- максимальное передаточное число вариатора	2.56		
- передаточное число к ведущему колесу	11.05		
Подвеска	телескопическая пружинная вилка с гидравлическими телескопическими амортизаторами		
- передняя	пружинная, рычажная с гидравлическим телескопическими амортизаторами		
- задняя			
Рулевое управление (марка, тип)	мотоциклетного типа		
Тормозные системы			
- рабочая (марка, тип)	передняя - LB, LB50, однодисковый тормозной механизм с ручным гидравлическим приводом задняя - PJ, m, барабанный тормозной механизм с ручным механическим (тросовым) приводом		
для модификаций:	HN50QT-7A, HN50QT-7B		HN50QT-8
Шины			
- размер	3.50-10		110/70-12
- индекс несущей способности	51		47
- категория скорости	J		

HUONIAO, HAOTIAN, ZIPP, FIRST BIKE HN50QT-7, HN50QT-8

Приложение № 1 к "одобрению типа

Описание маркировки транспортного средства приведено в приложении 2.

Общие виды транспортного средства на 2 листах приведены в приложении 3.

Зам.

А.В. Куликов

С.В. Пугачев

Действует с «09» февраля 2009 г.

РОСС СN.АЯ04.Е01457

Приложение № 2 к "одобрению типа транспортного средства"

ОПИСАНИЕ МАРКИРОВКИ ТРАНСПОРТНОГО СРЕДСТВА

1. Место расположения и форма знака соответствия:
Рядом с табличкой изготовителя.
Знак соответствия выполнен по ГОСТ Р 50460-92 с указанием номера данного «одобрения типа транспортного средства».
2. Место расположения таблички изготовителя:
На раме транспортного средства, в средней нижней части.
3. Место расположения идентификационного номера (код VIN):
 - 3.1. На табличке изготовителя.
 - 3.2. На центральной трубе рамы в передней части.
4. Структура и содержание идентификационного номера (номеров) транспортных средств:

1	2	3	4	5	6	7	8	9	10	11	12	13	14	15	16	17
L	J	E	J	C	B	P	?	?	?	?	?	?	?	?	?	?

- поз. 1 – 3: международный идентификационный код изготовителя (WMI):
«LJE» – Jiangmen Dihao Motorcycle Co., Ltd., P.R.China;
- поз. 4: категория транспортного средства: «J» – двухколёсный мопед;
- поз. 5: тактность двигателя: «C» – четырёхтактный;
- поз. 6: рабочий объём двигателя: «B» – до 50 см³;
- поз. 7: тип передачи: «P» - ременная;
- поз. 8: код модификации: «7» – для HN50QT-7A, HN50QT-7B, «8» – HN50QT-8;
- поз. 9: контрольный символ;
- поз. 10: код года выпуска согласно ISO 3779-83;
- поз. 11: код производственной площадки:
A - HUONIAO
B - HAOTIAN
- поз. 12 – 17: производственный номер транспортного средства.

РОСС СN.АЯ04.Е01457

Приложение № 3 к "одобрению типа
транспортного средства"

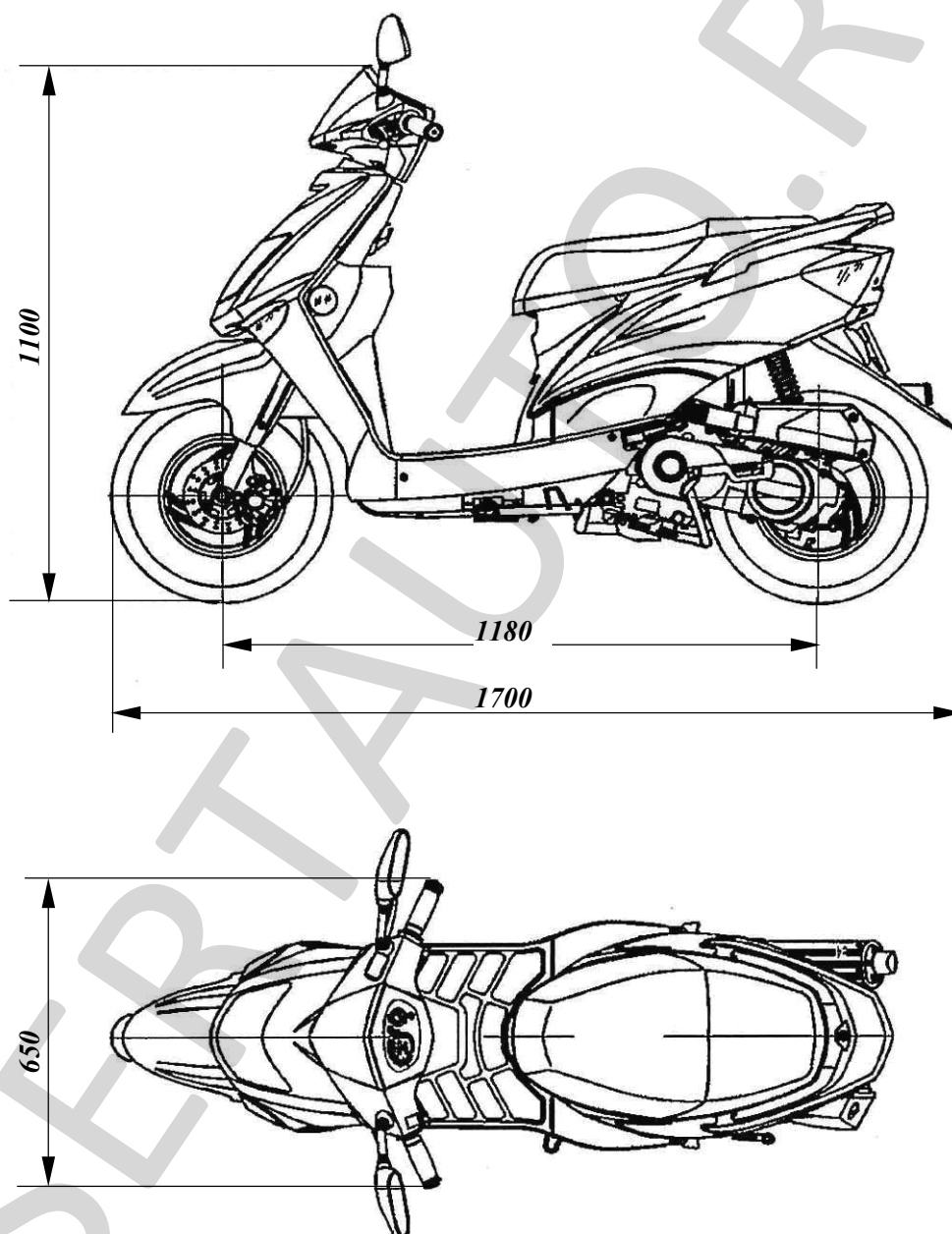

HUONIAO, HAOTIAN, ZIPP, FIRST BIKE HN50QT-7A, HN50QT-7B

РОСС СN.АЯ04.Е01457

Приложение № 3 к "одобрению типа
транспортного средства"

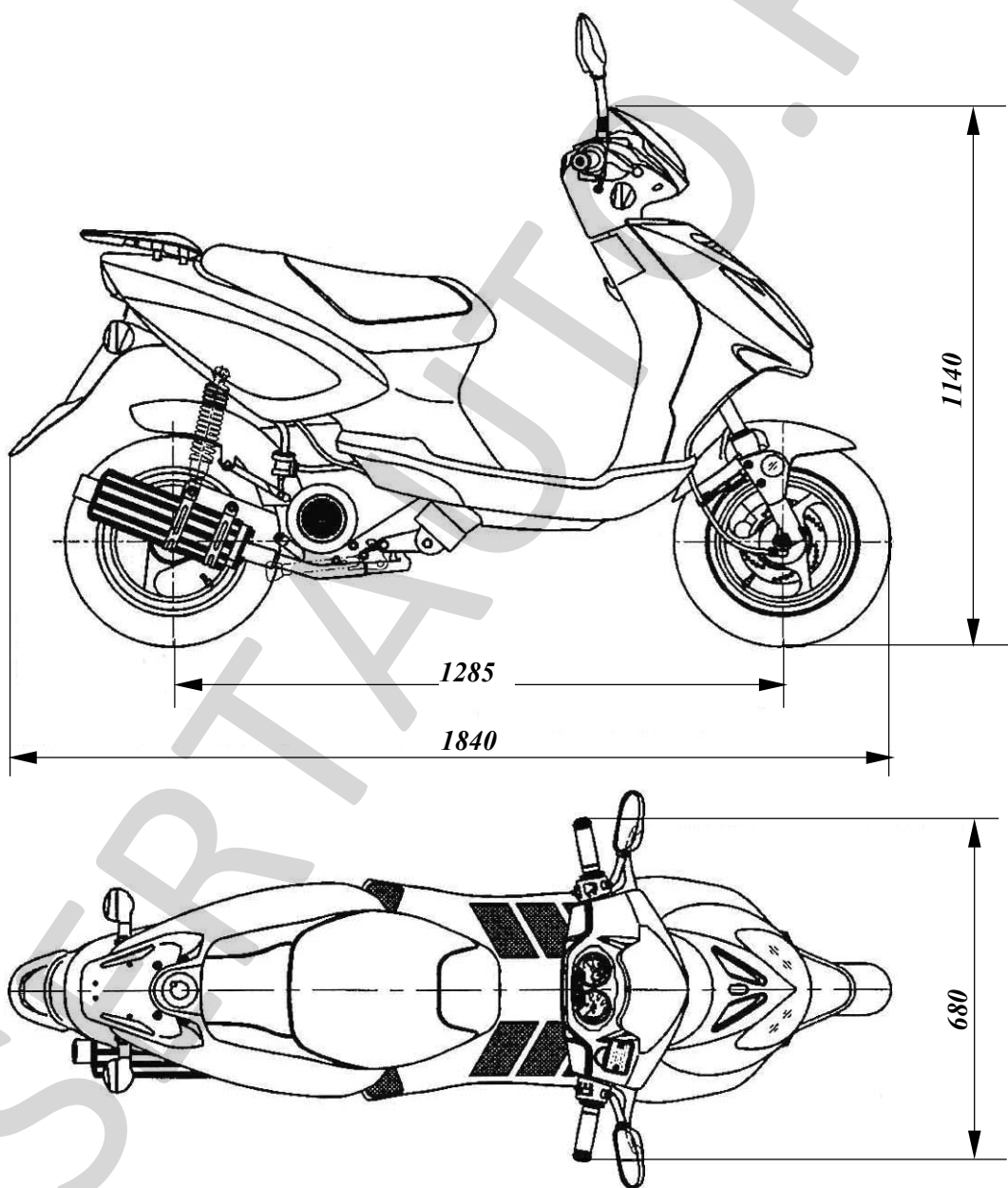

HUONIAO, HAOTIAN, ZIPP, FIRST BIKE HN50QT-8