

ОРГАН ПО СЕРТИФИКАЦИИ
продукции машиностроения ВНИИНАМШ (ОС «ПРОММАШ»)
№ РОСС RU.0001.11АЯ04 от 20.03.2008 г.
123007, г. Москва, ул. Шеногина, д. 4, тел. (499) 256-14-77, (499) 259-74-85

РОСС CN.АЯ04.Е01458

09 февраля —
2010

Марка транспортного средства	WANGYE, SANBEN, MONDIAL, SUPERBYKE, SAMPO, KENOS, UM, SHANGBEN, RIALLI, MDC, STREET ELEGANCE, ZIPP, 4WMOTO, MISTRAL, RIVERO, VIKERS, LANVERTTI, GOWINN
Тип транспортного средства	WY50QT-7A, WY50QT-16A
Модификации	WY50QT-16A, SB50QT-16A; WY50QT-16X; SB50QT-16X; WY50QT-40A; WY50QT-40X; WY50QT-16AB; SB50QT-16AB; WY50QT-40AB (для WY50QT-16A)
Коммерческое наименование	Wangye50QT-7A, Sanben50QT-7A, Matrix 50, SP50QT-7A, SHB50QT-7A, Fiery, 50 HS, Paladin 50, Purga 50, Phoenix 50, QUANTUM, QUADRA (для WY50QT-7A); Xpeed 50, 50 HF, 50Hfi, Powerband 50, FABIUS 50, Matrix 50, RAFAL 50, Hunter 50, Rhine 50, Danube 50, 4WMOTO 50, XR-50, ARGON 50, NITRO 50, Python 50 (для WY50QT-16A)
Категория транспортного средства	L ₁
Код ТН ВЭД	8711 10
Код VIN	LFF?B...
Заявитель, представитель изготовителя и его адрес	Индивидуальный предприниматель Бурцев Виталий Анатольевич 692917, Приморский край, Партизанский район, с. Золотая Долина, д. 32/17, Российская Федерация
Изготовитель и его адрес	Zhejiang Taizhou Wangye Power Co., Ltd. Xinqian Industrial Area, Huangyan District Taizhou City, 318020, Zhejiang Province, P.R. China

ОБЩИЕ ХАРАКТЕРИСТИКИ ТРАНСПОРТНОГО СРЕДСТВА

Количество и расположение колес	2, в ряд			
Колесная формула / ведущие колеса	2 x 1 / заднее			
Схема компоновки транспортного средства	двигатель в пределах базы			
Рама	трубчатая, сварная			
Количество мест спереди/сзади	1/1			
для модификаций:	WY50QT-7A		WY50QT-16A	
Габаритные размеры, мм				
- длина	2030	1983	1840	1855
- ширина	683		695	680
- высота	1131	1110	1170	1140
База, мм	1380		1295	1315
Масса снаряженного транспортного средства, кг (по ОСТ 37.001.408-85)	97		90	
Полная масса транспортного средства, кг	247		240	
- на переднее колесо	85		77	
- на заднее колесо	162		163	
Двигатель (марка, тип)	1PE40QMB		1PE40QMB	
	двухтактный, карбюраторный, воздушного охлаждения, с принудительным зажиганием			
- количество и расположение цилиндров	1, горизонтальное			
- рабочий объем, см ³	49			
- степень сжатия	7.0			
Максимальная мощность, кВт (мин ⁻¹)	3.0 (7500)		1.9 (6500)	
Максимальный крутящий момент, Нм (мин ⁻¹)	3.9 (6000)		3.1 (5500)	
Топливо	бензин с октановым числом не менее 92			
Система зажигания	бесконтактная транзисторная (C.D.I.)			
Блок управления (марка, тип)	SANXIN, 9A		SANXIN, 9A SHENSHI MZ50DC	
Катушка зажигания (марка, тип)	SANXIN, SMDX 125-64			
Свечи зажигания (марка, тип)	TORCH, E7RTC			

РОСС СN.АЯ04.Е01458

	для двигателя:	1PE40QMB	1PE40QMB
Система питания		карбюраторная	
Карбюратор (марка, тип)		Mikuni, ТК или Hualong, VM16	VM16 или ТК Y16P
Воздушный фильтр (марка, тип)		Hengbo, WC, сухого типа	HB50, фильтрующий элемент с масляной пропиткой
Система выпуска и нейтрализации отработавших газов		один глушитель со встроенным нерегулируемым каталитическим нейтрализатором	
Глушитель (марка, тип)		WC, отражательно-абсорбционный	ZOUTS, HXR, WANGUE,
Нейтрализатор (марка, тип)		WC	WANGUE Q75921
	для мод.:	WY50QT-7A, WY50QT-16X; SB50QT-16X, WY50QT-40X	WY50QT-16A, SB50QT-16A, WY50QT-40A, WY50QT-16AB; SB50QT-16AB; WY50QT-40AB
Трансмиссия		механическая	
Сцепление (марка, тип)		автоматическое, центробежное	
Коробка передач (марка, тип)		автоматическая, бесступенчатая, клиноременный вариатор	
- минимальное передаточное число вариатора		0.8	1.769
- максимальное передаточное число вариатора		2.50	
- передаточное число к ведущему колесу		13.54	
Подвеска			
- передняя		телескопическая пружинная вилка с гидравлическими телескопическими амортизаторами	
- задняя		пружинная, рычажная с гидравлическими телескопическими амортизаторами	
Рулевое управление (марка, тип)		рулевая вилка мотоциклетного типа	

Тормозные системы: - рабочая	передние: DR SL, однодисковый тормозной механизм с ручным гидравлическим приводом (для WY50QT-7A); QINGRUN, QRB08, однодисковый тормозной механизм с ручным гидравлическим приводом или DL, однодисковый тормозной механизм с ручным гидравлическим приводом (для WY50QT-16A) задние: DR SL, однодисковый тормозной механизм с ручным гидравлическим приводом (для WY50QT-7A); DM110, барабанный тормозной механизм с ручным механическим (тросовым) приводом или DL, однодисковый тормозной механизм с ручным гидравлическим приводом (для WY50QT-16A)
--	--

Шины	WY50QT-7A	WY50QT-16A
- марка	-	
- размер	4.00-12, 120/70-12, 110/90-12	120/70-12
- индекс несущей способности	56, 64	56
- категория скорости	J	J

WANGYE, SANBEN, MONDIAL, SUPERBYKE, SAMPO, KENOS, UM, SHANGBEN, RIALLI, MDC, STREET ELEGANCE, ZIPP, 4WMOTO, MISTRAL, RIVERO, VIKERS, LANVERTTI, GOWINN **WY50QT-7A, WY50QT-16A**

Описание маркировки транспортного средства приведено в приложении 2.
 Общие виды транспортного средства на 4 листах приведены в приложении 3.

Зам.

А.В. Куликов

С.В. Пугачев

Действует с «09» февраля 2009 г.

РОСС СN.АЯ04.Е01458

Приложение № 2 к "одобрению типа транспортного средства"

ОПИСАНИЕ МАРКИРОВКИ ТРАНСПОРТНОГО СРЕДСТВА

1. Место расположения и форма знака соответствия:
Рядом с табличкой изготовителя.
Знак соответствия выполнен по ГОСТ Р 50460-92 с указанием номера данного «одобрения типа транспортного средства».
2. Место расположения таблички изготовителя:
На правой стороне транспортного средства, в средней нижней части.
3. Место расположения идентификационного номера (код VIN):
 - 3.1. На табличке изготовителя.
 - 3.2. На центральной трубе рамы в передней части
4. Структура и содержание идентификационного номера (номеров) транспортных средств:

1	2	3	4	5	6	7	8	9	10	11	12	13	14	15	16	17
L	F	F	?	B	?	?	?	?	?	?	?	?	?	?	?	?

- поз. 1 - 3: международный идентификационный код изготовителя (WMI):
«LFF» – Zhejiang Taizhou Wangye Power Co., Ltd., P.R.China
- поз. 4: модификация транспортного средства: «W» – для WY50QT-7A; WY50QT-16A, WY50QT-16AB; WY50QT-16X; WY50QT-40A; WY50QT-40AB; WY50QT-40X;
«S» – для SB50QT-16A; SB50QT-16AB; SB50QT-16X
- поз. 5: рабочий объём двигателя – «B» – до 50 см³
- поз. 6 - 8: обозначение модификации:
«7A» – для WY50QT-7A, «16A» – для WY50QT-16A, WY50QT-16AB, SB50QT-16A, SB50QT-16AB, «16X» – для WY50QT-16X, SB50QT-16X, «40A» – для WY50QT-40A, WY50QT-40AB, «40X» – WY50QT-40X
- поз. 9: контрольный символ;
- поз. 10: код года выпуска согласно ISO 3779-83
- поз. 11: код производственной площадки
- поз. 12 - 17: производственный номер транспортного средства.

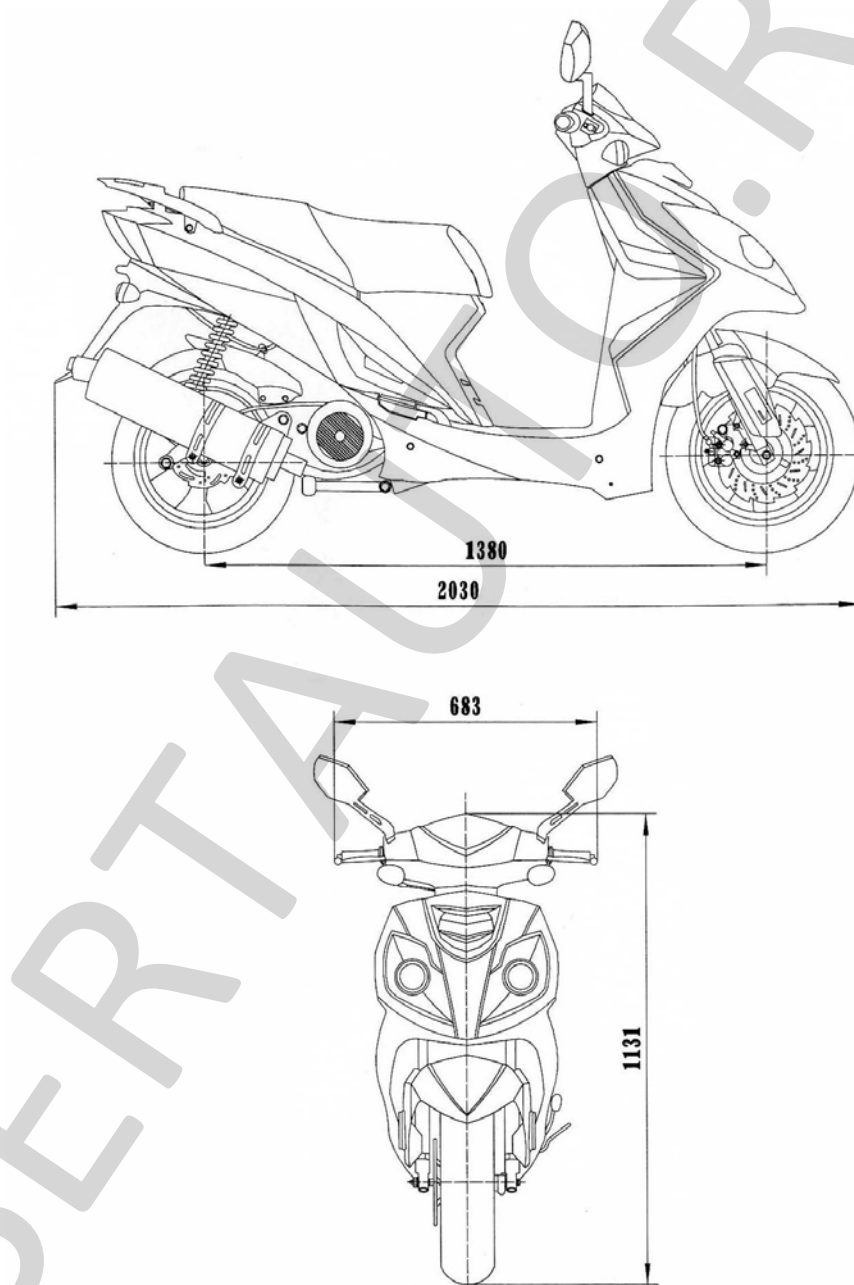
РОСС CN.АЯ04.Е01458Приложение № 3 к "одобрению типа
транспортного средства"**WANGYE, SANBEN, MONDIAL, SUPERBYKE, SAMPO, KENOS, UM,
SHANGBEN, RIALLI, MDC, STREET ELEGANCE, ZIPP, 4WMOTO,
MISTRAL, RIVERO, VIKERS, LANVERTTI, GOWINN WY50QT-7A**

РОСС СN.АЯ04.Е01458

Приложение № 3 к "одобрению типа транспортного средства"

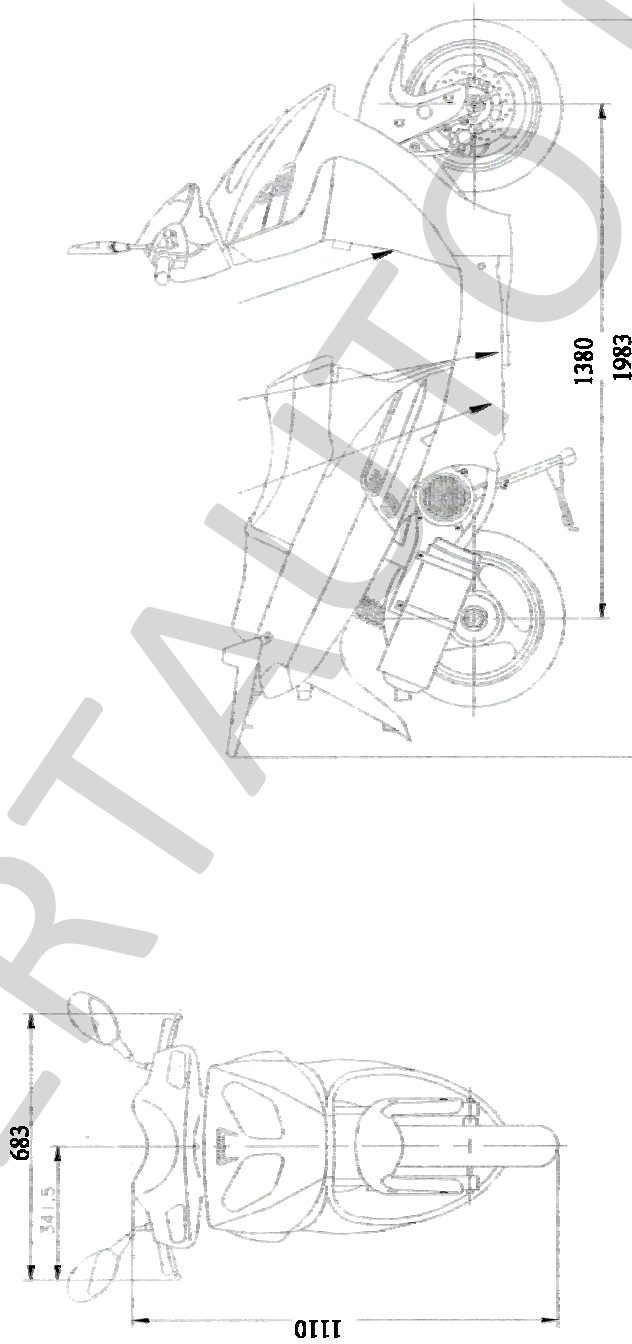

WANGYE, SANBEN, MONDIAL, SUPERBYKE, SAMPO, KENOS, UM, SHANGBEN, RIALLI, MDC, STREET
 ELEGANCE, ZIPP, 4WMOTO, MISTRAL, RIVERO, VIKERS, LANVERTTI, GOWINN WY500T-7A

РОСС СN.АЯ04.Е01458

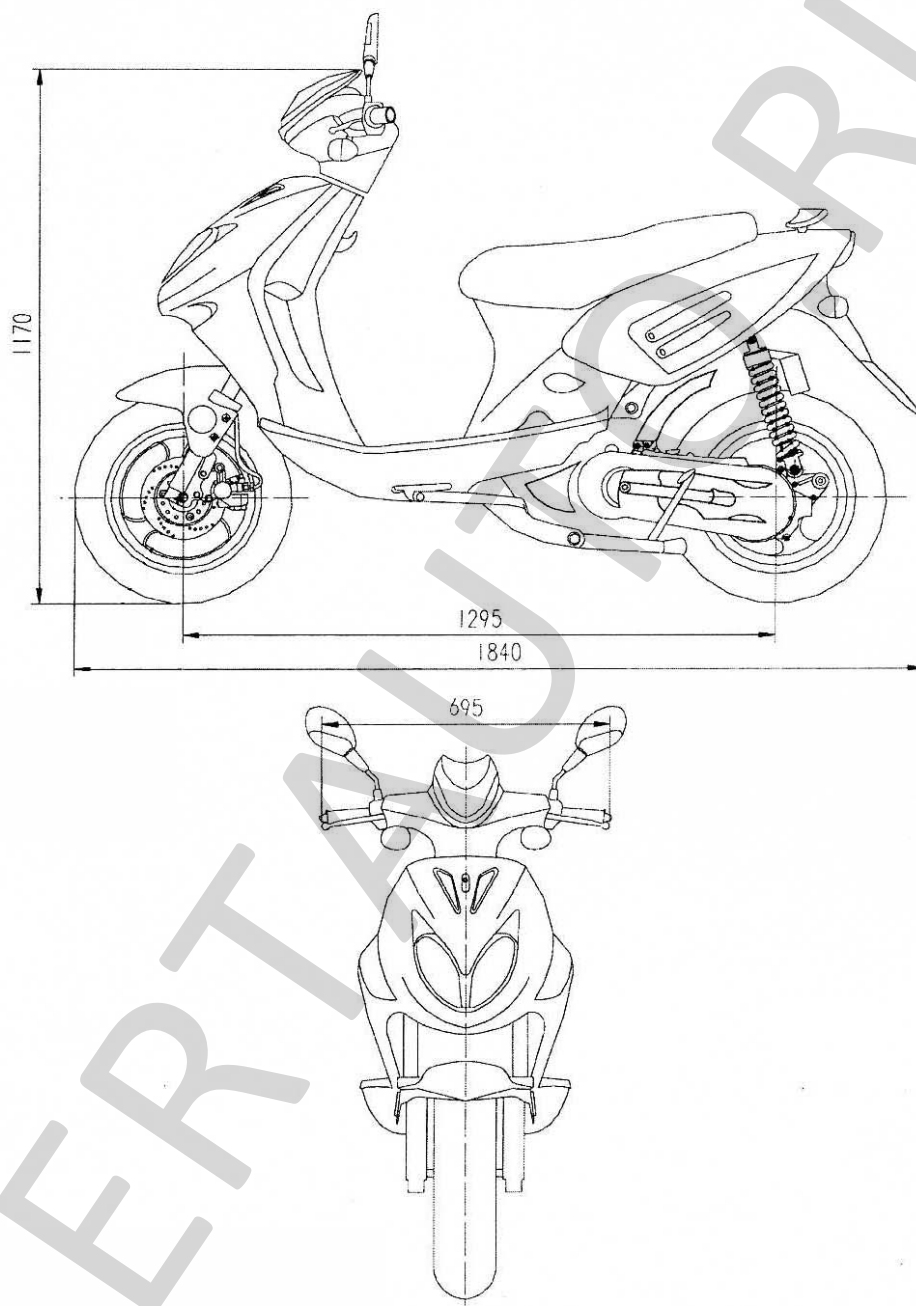
Приложение № 3 к "одобрению типа
транспортного средства"

WANGYE, SANBEN, MONDIAL, SUPERBYKE, SAMPO, KENOS, UM,
SHANGBEN, RIALI, MDC, STREET ELEGANCE, ZIPP, 4WMOTO,
MISTRAL, RIVERO, VIKERS, LANVERTTI, GOWINN WY50QT-16A

РОСС СN.АЯ04.Е01458

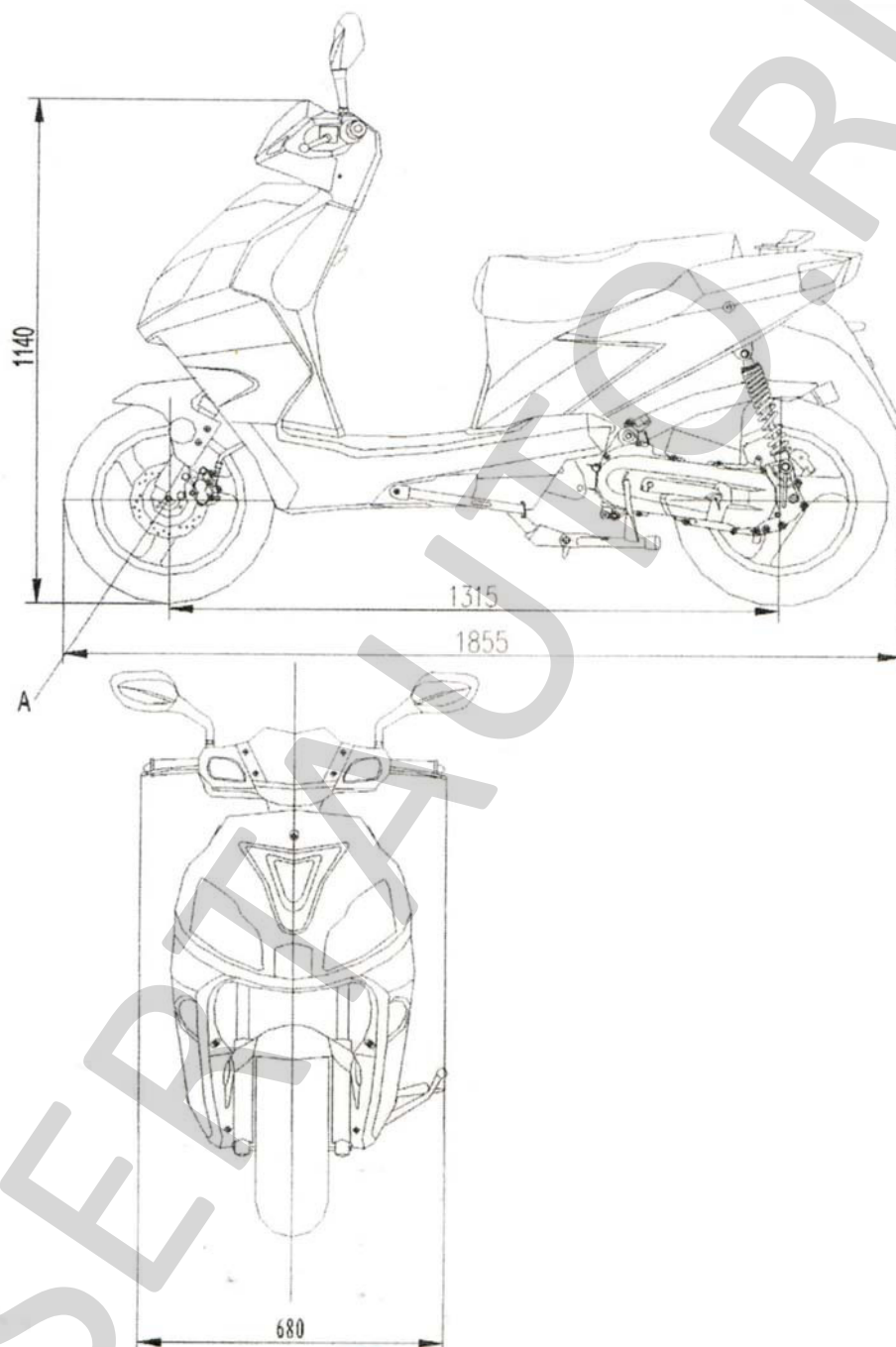
Приложение № 3 к "одобрению типа
транспортного средства"

WANGYE, SANBEN, MONDIAL, SUPERBYKE, SAMPO, KENOS, UM,
SHANGBEN, RIALLI, MDC, STREET ELEGANCE, ZIPP, 4WMOTO,
MISTRAL, RIVERO, VIKERS, LANVERTTI, GOWINN WY50QT-16A