

ОРГАН ПО СЕРТИФИКАЦИИ
продукции машиностроения ВНИИНМАШ (ОС «ПРОММАШ»)
№ РОСС RU.0001.11АЯ04 от 20.03.2008 г.
123007, г. Москва, ул. Шеногина, д. 4, тел. (499) 256-14-77, (499) 259-74-85

РОСС CN.АЯ04.Е01484

03 марта 10

Марка транспортного средства	SONIK
Тип транспортного средства	MS
Модификации	-
Коммерческое наименование	RACER YH50-MS
Категория транспортного средства	L₁
Код ТН ВЭД	8711 10
Код VIN	LYXMS00A??0...
Заявитель, представитель изготовителя и его адрес	ИП Казаков Анатолий Анатольевич 692508, Приморский край, г. Уссурийск, ул. Дарвина, д. 6, кв. 39, Российская Федерация
Изготовитель и его адрес	JIANGSU SINSKI SONIK MOTOR TECHNOLOGY CO., LTD, 513, Xinhong Road, Meicun New Industry Zone, Wuxi, 214112, Jiangsu, P.R. China

ОБЩИЕ ХАРАКТЕРИСТИКИ ТРАНСПОРТНОГО СРЕДСТВА

Количество и расположение колес	2, в ряд
Колесная формула / ведущие колеса	2 x 1 / заднее
Схема компоновки транспортного средства	расположение двигателя - в пределах базы
Рама	стальная, трубчатая
Количество мест спереди / сзади	2

РОСС CN.AЯ04.E01484

Габаритные размеры, мм	
– длина	1925
– ширина	700
– высота	1080
База, мм	1220
Масса снаряженного транспортного средства без водителя, кг (ГОСТ Р 52051)	91
Максимальная допустимая масса, кг	251
Максимальная допустимая масса, приходящаяся:	
– на переднюю ось, кг	71
– на заднюю ось, кг	180

Двигатель (марка, тип)	SONIK 1P39FMB
	с принудительным зажиганием, 4-х тактный, воздушного охлаждения
– количество и расположение цилиндров	1, горизонтальное
– рабочий объем, см ³	48
– степень сжатия	8,8
Максимальная мощность, кВт (мин ⁻¹)	3.6 (8000)
Максимальный крутящий момент, Нм (мин ⁻¹)	5.5 (5500)
Топливо	бензин с октановым числом не менее 92

Система питания	карбюраторная
Карбюратор (марка, тип)	DENI, PZ19
Воздушный фильтр (марка, тип)	SONIK, MS
	с сухим фильтрующим элементом

Система зажигания	CDI, электронная, бесконтактная
Модуль зажигания (марка, тип)	XINGGUANG, PM50-1
Свечи зажигания (марка, тип)	TORCH, A7RTC
Система выпуска и нейтрализации отработавших газов	один глушитель, со встроенным нерегулируемым каталитическим нейтрализатором
Глушитель (марка, тип)	SONIK, MS, GR7B10

РОСС СN.АЯ04.Е01484

Трансмиссия	механическая
Сцепление (марка, тип)	многодисковое, в масляной ванне
Коробка передач (марка, тип)	механическая, четырехступенчатая, с ножным переключением
- число передач	4-вперед
- передаточное число моторной передачи	3.722
- передаточные числа:	
I -	3.273
II -	1.938
III -	1.350
IV -	1.043
- передаточное число передачи к ведущему колесу	2.643
Подвеска	
- передняя	телескопическая вилка с двумя пружинно-гидравлическими амортизаторами
- задняя	маятникового типа с двумя пружинно-телескопическими гидравлическими амортизаторами
Рулевое управление (марка, тип)	SONIK, мотоциклетного типа
Тормозные системы	
рабочая (марка, тип)	передние - Zhejiang kailing vehicle part Co., Ltd., барабанного типа, с гидравлическим приводом задние - Chongqing huali brake Co., Ltd., барабанного типа, с ручным тросовым приводом

РОСС СN.АЯ04.Е01484

Шины

- размер (передние÷задние)
- индекс несущей способности (передние÷задние)
- категория скорости

2,50-17÷2,75-17
42÷49
P

SONIK MS

Описание маркировки транспортного средства приведено в приложении 2.
 Общий вид транспортного средства на 1 листе приведен в приложении 3.

Зам.

А.В. Куликов

С.В. Пугачев

Действует с "03"марта 2009 г.

РОСС СN.АЯ04.Е01484

Приложение № 2 к "одобрению типа транспортного средства"

ОПИСАНИЕ МАРКИРОВКИ ТРАНСПОРТНОГО СРЕДСТВА

1. Место расположения и форма знака соответствия:
Рядом с табличкой изготовителя.
Знак соответствия выполнен по ГОСТ Р 50460-92 с указанием номера данного "одобрения типа транспортного средства".
2. Место расположения таблички изготовителя:
В задней части рамы.
3. Место расположения идентификационного номера (код VIN):
 - 3.1. На табличке изготовителя
 - 3.2. В средней части рамы
4. Структура и содержание идентификационного номера (номеров) транспортных средств:

1	2	3	4	5	6	7	8	9	10	11	12	13	14	15	16	17
L	Y	X	M	S	0	0	A	?	?	0	?	?	?	?	?	?

- поз. 1- 3: LYX - WMI (международный код изготовителя) – JIANGSU SINIKI SONIK MOTOR TECHNOLOGY CO., LTD, P.R. China
- поз. 4 - 5: «MS» - обозначение типа транспортного средства: "MS"
- поз. 6 - 7: «00» - цифровое обозначение варианта транспортного средства
- поз. 8: «A» - буквенное обозначение версии транспортного средства
- Поз. 9: контрольный символ: от «0» до «9» или «X»
- поз. 10: код года выпуска в соответствии с ИСО 3779-83
- поз. 11: «0» - постоянный символ
- поз. 12 - 17: производственный номер транспортного средства

№ РОСС CN.АЯ04.Е01484

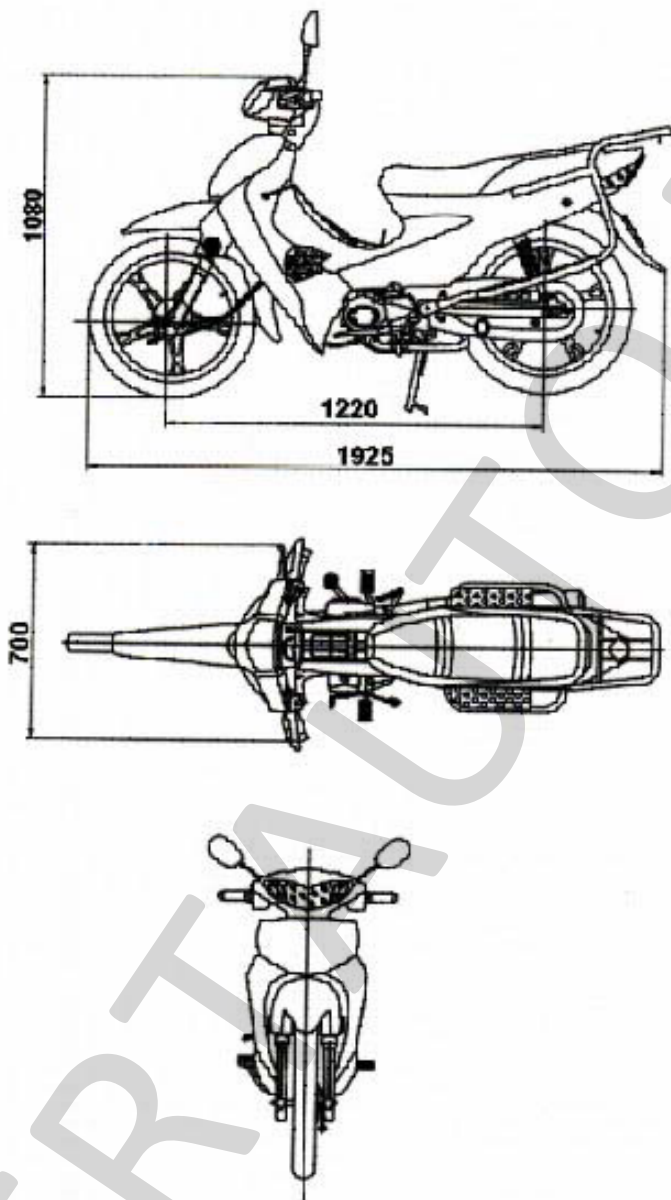

SONIK MS (RACER YH50-MS)