

Орган по сертификации
"Фонд поддержки потребителей" –ОС "МАДИ-ФОНД"
РОСС RU.0001.11MT20 от 03.04.08
125829,г.Москва, Ленинградский пр-т,д.64, т. 155-07-78, 155-08-03

РОСС CN.MT20.E03224

08 января 2010

Марка транспортного средства	YINXIANG, CHEETA, KENBO, TCB, FEKON
Тип транспортного средства	YX48Q-2
Модификации	—
Коммерческое наименование	YX48Q-2, KB48Q-2, TCB48Q-2
Категория транспортного средства	L ₁
Код ТН ВЭД	8711 10
Код VIN	LTEXCBLB...
Заявитель, изготовитель и его адрес:	CHONGQING YINXIANG MOTORCYCLE (GROUP) CO. LTD., № 8 Science and Industry Zone, Yubei District, Chongqing, China

ОБЩИЕ ХАРАКТЕРИСТИКИ ТРАНСПОРТНОГО СРЕДСТВА

Количество и расположение колес	2, в ряд
Колесная формула / ведущие колеса	2x1 / заднее
Схема компоновки транспортного средства	двигатель в базе, расположение коленчатого вала двигателя – поперечное
Рама	стальная, трубчатая
Количество мест	2

РОСС CN.MT20.E03224

Габаритные размеры, мм

- длина	1930
- ширина	700
- высота	1050
База, мм	1200

Масса снаряженного транспортного средства, кг (ОСТ 37.001.408-85)	82
Полная масса транспортного средства, кг	232
- на переднюю ось	93
- на заднюю ось	139

Двигатель (марка, тип)

YINXIANG, 1P39FMA, бензиновый, четырехтактный, карбюраторный, охлаждение – воздушное

- количество и расположение цилиндров	1, горизонтальное
- рабочий объем, см ³	48
- степень сжатия	8,5
Максимальная мощность, кВт (мин ⁻¹)	2,0 (8000)
Максимальный крутящий момент, Нм (мин ⁻¹)	3,5 (5500)
Топливо	бензин с октановым числом не менее 92

Система питания

карбюраторная

Карбюратор (марка, тип)	DENI, PZ12J
Воздушный фильтр (марка, тип)	WL, YX48Q-2

Система зажигания

бесконтактная, транзисторная

Коммутатор (марка, тип)	CM, 1P39FMA
Катушка зажигания (марка, тип)	12210-1P39FMA
Свечи зажигания (марка, тип)	A7RTC

Система выпуска и нейтрализации отработавших газов

отражательно-абсорбционный глушитель со встроенным нейтрализатором отработавших газов

Глушитель (марка, тип)	YINXIANG, 18119
------------------------	-----------------

РОСС CN.MT20.E03224

Трансмиссия

		механическая
Сцепление (марка, тип)		центробежное, в масляной ванне
Коробка передач (марка, тип)		механическая, с ножным управлением
- число передач		4 - вперёд
- передаточные числа	I	3,272
	II	1,938
	III	1,350
	IV	1,043
Главная передача (марка, тип)		двойная, цилиндрическая
- передаточное число главной передачи		3,538
- передаточное число промежуточной передачи		4,059

Подвеска

- передняя	телескопическая подпружиненная вилка с двумя телескопическими амортизаторами
- задняя	пружинная, рычажная с двумя телескопическими амортизаторами

Рулевое управление (марка, тип)

мотоциклетного типа

Тормозные системы

- рабочая (марка, тип)	с гидравлическим приводом механизма переднего колеса от рычага на руле и с механическим приводом механизма заднего колеса от рычага на руле
- переднее колесо	тормозной механизм – однодисковый
- заднее колесо	тормозной механизм – барабанный
- стояночная (марка, тип)	нет

РОСС CN.MT20.E03224

Шины (переднее колесо, заднее колесо)

- марка —

- размер 2.25-17 / 2.50-17

- индекс несущей способности 33 / 38

- категория скорости L / L

Оборудование транспортного средства

зеркала заднего вида, по заказу – кофры

YINXIANG, CHEETA, KENBO, TCB, FEKON: YX48Q-2

Описание маркировки транспортного средства приведено в приложении №2
Общий вид транспортного средства на 1 стр. приведен в приложении № 3

"МАДИ-ФОНД"

А.М. Иванов

С.В. Пугачев

Действует с 08 января 2008 г.

Приложение № 2 к "Одобрению типа
транспортного средства"

ОПИСАНИЕ МАРКИРОВКИ ТРАНСПОРТНОГО СРЕДСТВА

1. Место расположения и форма знака соответствия: на специальной табличке, рядом с табличкой изготовителя, на раме мотоцикла, с правой стороны. Знак соответствия выполнен по ГОСТ Р 50460-92 с указанием номера данного "Одобрения типа транспортного средства".
2. Место расположения таблички изготовителя: на раме спереди
3. Место расположения идентификационного номера (VIN):
 - 3.1. На табличке изготовителя.
 - 3.2. На раме мопеда, в передней части.
4. Структура и содержание идентификационного номера транспортных средств:

1	2	3	4	5	6	7	8	9	10	11	12	13	14	15	16	17
L	T	E	X	C	B	L	B	?	?	?	?	?	?	?	?	?

Поз. 1-3: международный идентификационный код изготовителя: LTE – для CHONGQING YINXIANG MOTORCYCLE (GROUP) CO. LTD., China

Поз. 4-8: XCBLB – описательная часть – обозначение типа транспортного средства.

Поз. 9: ? – инспекционный код (буквы или цифры)

Поз. 10-17: ? – производственный номер транспортного средства.

Приложение № 3 к "Одобрению типа
транспортного средства"
№ РОСС CN.MT20.E03224

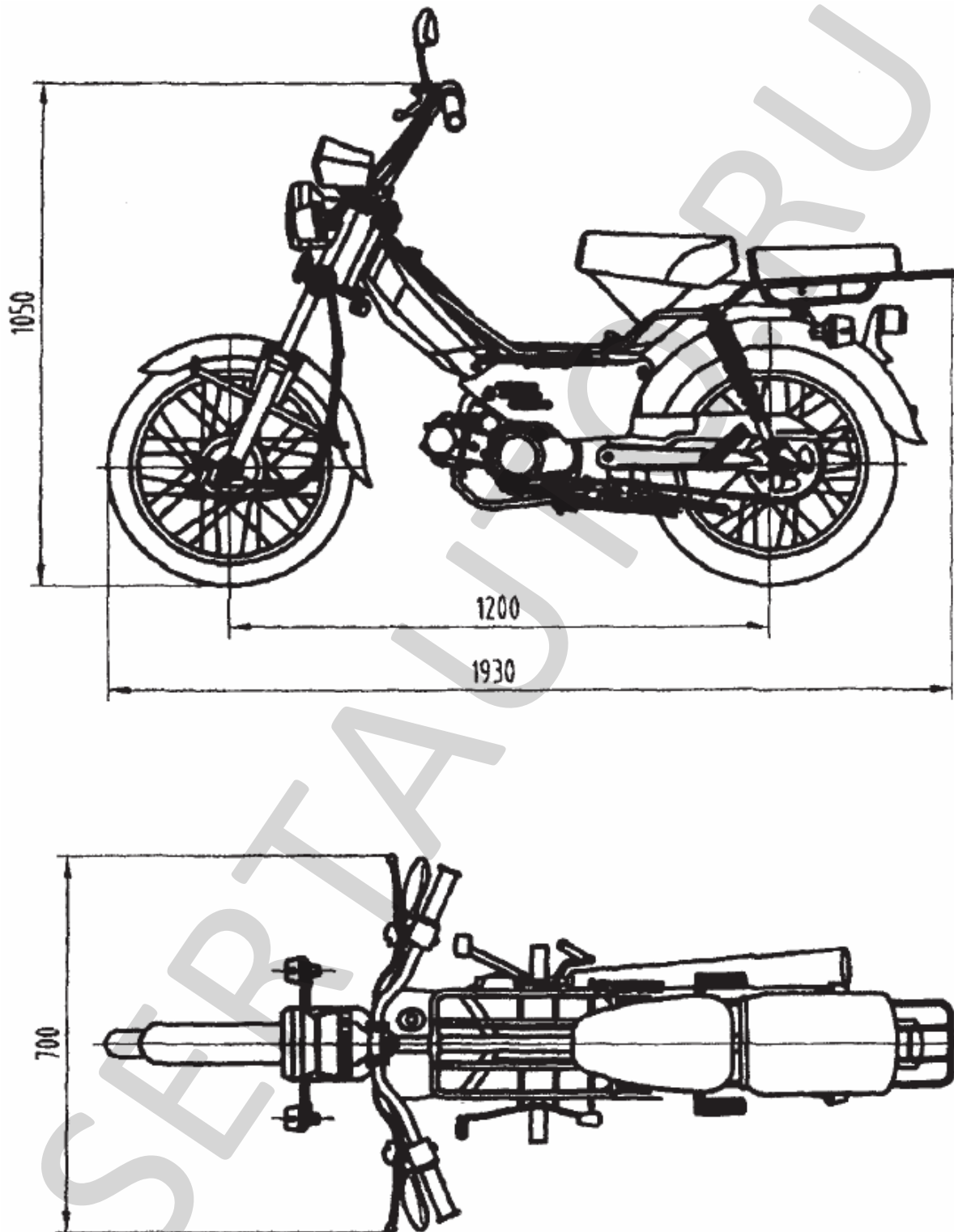

Рис. 1. Мопед YINXIANG, CHEETA, KENBO, TCB, FEKON модели YX48Q-2.