

Орган по сертификации
"Фонд поддержки потребителей" –ОС "МАДИ-ФОНД"
РОСС RU.0001.11MT20 от 03.04.08
125829, г. Москва, Ленинградский пр-т, д.64, т. (499) 155-07-78, (499) 155-08-03

РОСС CN.MT20.E03254

19 января 10

Марка транспортного средства	XGJAO, FIRST BIKE, CELIK, DORTON, TCB, New moto
Тип транспортного средства	XGJ50Q-2A
Модификации	—
Коммерческое наименование	XGJ50Q-2A, FB50Q-2A, CM50Q-2A, DRT50Q-2A, TCB50Q-2A, NM50Q-2A
Категория транспортного средства	L ₁
Код ТН ВЭД	8711 10
Код VIN	LX8XCB2A...
Заявитель, изготовитель и его адрес:	Chongqing XGJAO motorcycle Co., Ltd., Shangqiao industrial zone, shapingba district, Chongqing, China

ОБЩИЕ ХАРАКТЕРИСТИКИ ТРАНСПОРТНОГО СРЕДСТВА

Количество и расположение колес	2, в ряд
Колесная формула / ведущие колеса	2x1 / заднее
Схема компоновки транспортного средства	двигатель в базе, расположение коленчатого вала двигателя – поперечное
Рама	стальная, трубчатая
Количество мест	1

РОСС CN.MT20.E03254

Габаритные размеры, мм

- длина	1850
- ширина	715
- высота	1000

База, мм	1200
----------	------

Масса снаряженного транспортного средства, кг (ОСТ 37.001.408-85)	75
---	----

Полная масса транспортного средства, кг	150
---	-----

- на переднюю ось	55
-------------------	----

- на заднюю ось	95
-----------------	----

Двигатель (марка, тип)

XGJAO, FIRST BIKE, CELIK, DORTON, TCB, New moto, 1P39FMB, бензиновый, четырехтактный, карбюраторный, охлаждение – воздушное

- количество и расположение цилиндров	1, горизонтальное
---------------------------------------	-------------------

- рабочий объем, см ³	49,5
----------------------------------	------

- степень сжатия	7,3
------------------	-----

Максимальная мощность, кВт (мин ⁻¹)	2,3 (7500)
---	------------

Максимальный крутящий момент, Нм (мин ⁻¹)	3,0 (6500)
---	------------

Топливо	бензин с октановым числом не менее 92
---------	---------------------------------------

Система питания

карбюраторная

Карбюратор (марка, тип)	KF, PZ16
-------------------------	----------

Воздушный фильтр (марка, тип)	YP, X52601
-------------------------------	------------

Система зажигания

бесконтактная, транзисторная

Коммутатор (марка, тип)	XINGJIE, X52610
-------------------------	-----------------

Катушка зажигания (марка, тип)	X52605
--------------------------------	--------

Свечи зажигания (марка, тип)	LG, A7RTC
------------------------------	-----------

Система выпуска и нейтрализации отработавших газов

отражательно-абсорбционный глушитель со встроенным нейтрализатором отработавших газов

Глушитель (марка, тип)	XGJAO, X52607
------------------------	---------------

РОСС CN.MT20.E03254

Трансмиссия

Сцепление (марка, тип)		механическая
Коробка передач (марка, тип)		многодисковое, в масляной ванне
- число передач		4 - вперёд
- передаточные числа	I	3,273
	II	1,938
	III	1,611
	IV	1,350
Главная передача (марка, тип)		цепная
- передаточное число главной передачи		3,000
- передаточное число промежуточной передачи		4,059

Подвеска

- передняя	телескопическая подпружиненная вилка с двумя телескопическими амортизаторами
- задняя	пружинная, рычажная с одним или двумя телескопическими амортизаторами

Рулевое управление (марка, тип)

мотоциклетного типа

Тормозные системы

- рабочая (марка, тип)	с гидравлическим приводом механизма переднего колеса от рычага на руле и с механическим приводом механизма заднего колеса от рычага на руле
- переднее колесо	тормозной механизм – барабанный
- заднее колесо	тормозной механизм – барабанный
- стояночная (марка, тип)	нет

РОСС CN.MT20.E03254

Шины (переднее колесо, заднее колесо)

- марка —

- размер 2,25-17/2,25-17

- индекс несущей способности 51, 51

- категория скорости М, М

Оборудование транспортного средства

зеркала заднего вида, по заказу – кофры

XGJAO, FIRST BIKE, CELIK, DORTON, TCB, New moto: XGJ50Q-2A

Описание маркировки транспортного средства приведено в приложении №2
 Общий вид транспортного средства на 1 стр. приведен в приложении № 3

"МАДИ-ФОНД"

А.М. Иванов

С.В. Пугачев

Действует с 19 января 2009 г.

Приложение № 2 к "Одобрению типа
транспортного средства"

ОПИСАНИЕ МАРКИРОВКИ ТРАНСПОРТНОГО СРЕДСТВА

1. Место расположения и форма знака соответствия: на специальной табличке, рядом с табличкой изготовителя, на раме мотоцикла, с правой стороны. Знак соответствия выполнен по ГОСТ Р 50460-92 с указанием номера данного "Одобрения типа транспортного средства".
2. Место расположения таблички изготовителя: под сидением
3. Место расположения идентификационного номера (VIN):
 - 3.1. На табличке изготовителя.
 - 3.2. На раме мопеда, в передней части.
4. Структура и содержание идентификационного номера транспортных средств:

1	2	3	4	5	6	7	8	9	10	11	12	13	14	15	16	17
L	X	8	X	C	B	2	A	?	?	?	?	?	?	?	?	?

Поз. 1-3: международный идентификационный код изготовителя: LX8 – для Chongqing XGJAO motorcycle Co., Ltd., China

Поз. 4-8: XCB2A – описательная часть – обозначение типа транспортного средства.

Поз. 9: ? – контрольный код (цифры или буквы).

Поз. 10-17: ? – производственный номер транспортного средства.

Приложение № 3 к "Одобрению типа
транспортного средства"
№ РОСС CN.MT20.E03254

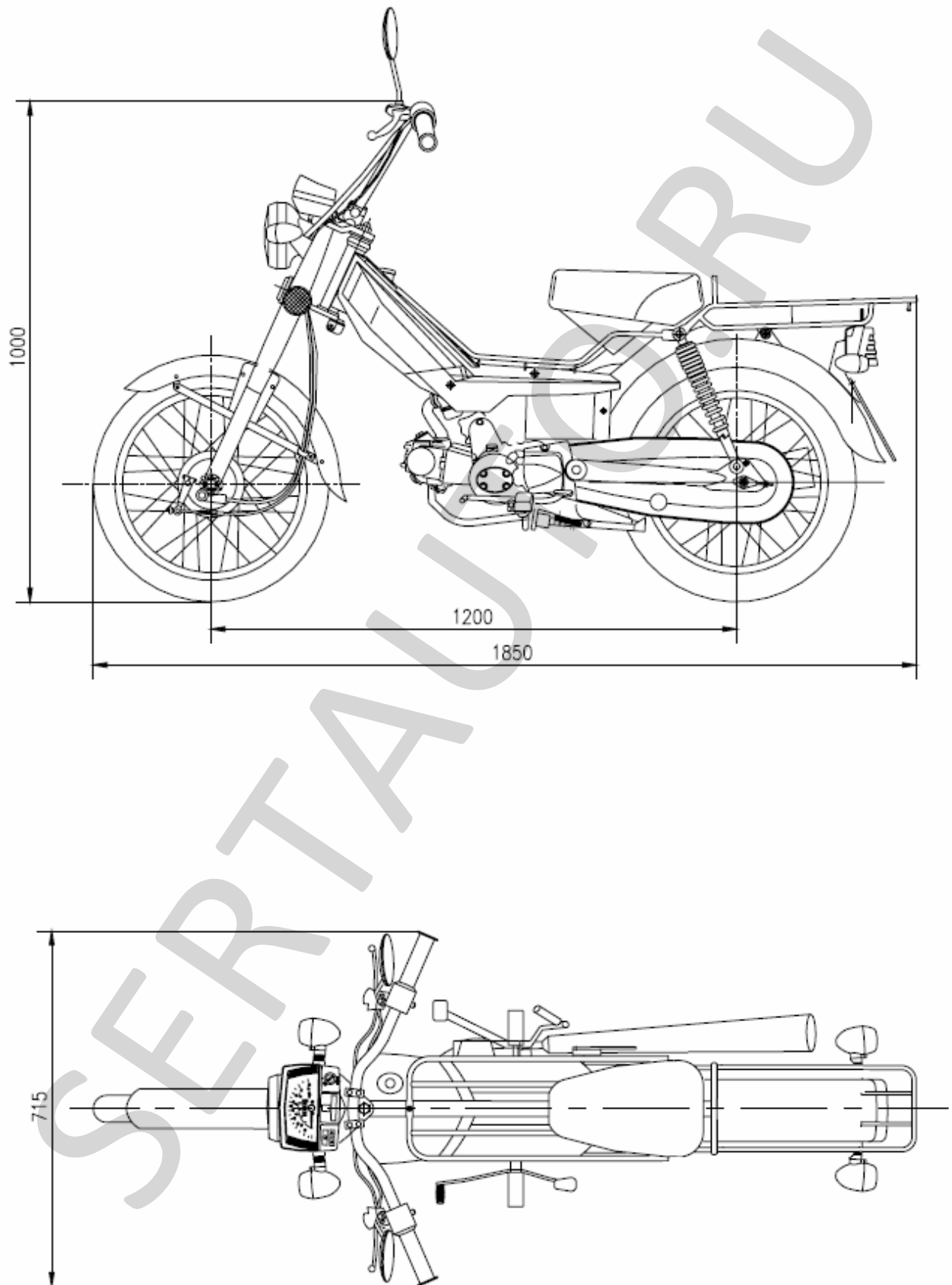

Рис. 1. Мопед XGJAO, FIRST BIKE, CELIK, DORTON, TCB, New moto модели XGJ50Q-2A