

Орган по сертификации  
“Фонд поддержки потребителей” – ОС “МАДИ-ФОНД”  
РОСС RU.0001.11MT20 от 03.04.08 г.  
125829, г. Москва, Ленинградский пр-т, д. 64, т. 155-08-03, 155-07-78

РОСС CN.MT20.E03237

18 февраля 2010

Марка транспортного средства	RIYA, WK
Тип транспортного средства	HL50QT-8
Модификации	–
Коммерческое наименование	WK50QT-8, WK50QT-8A, WK50QT-8C, WK50QT-8D
Категория транспортного средства	L <sub>1</sub>
Код ТН ВЭД	8711 10
Код VIN	LLATCB84...
Заявитель, изготовитель и его адрес:	Shanghai Honling Motorcycle Manufacture Co., Ltd., No.5001, Daye highroad, Jinhui Fengxian District, 201404, Shanghai, China
Сборочный завод и его адрес:	Zhejiang Riya Motorcycle Co., Ltd., Xin'an South Street, Luqiao District, Taizhou, 318050, Zhejiang, China

---

#### ОБЩИЕ ХАРАКТЕРИСТИКИ ТРАНСПОРТНОГО СРЕДСТВА

Количество и расположение колес	2 в ряд
Колесная формула / ведущие колеса	2×1 / заднее
Схема компоновки транспортного средства	двигатель в базе, расположение коленчатого вала двигателя – поперечное
Рама	стальная, трубчатая, объемная
Количество мест	2

---

РОСС CN.MT20.E03237

**Габаритные размеры, мм**

- длина	1915
- ширина	665
- высота	1175
База, мм	1370

---

Масса снаряженного транспортного средства, кг (по ОСТ 37.001.408-85)	99
Полная масса транспортного средства, кг	249
- на переднюю ось	93
- на заднюю ось	156

---

**Двигатель (марка, тип)**

HONLING, SHL, RIYA,  
139QMB или 1P39QMB,  
бензиновый, четырехтактный,  
карбюраторный, охлаждение воздушное

- количество и расположение цилиндров	1, наклонно
- рабочий объем, см <sup>3</sup>	50
- степень сжатия	10,5
Максимальная мощность, кВт (мин <sup>-1</sup> )	1,24 (5250)
Максимальный крутящий момент, Нм (мин <sup>-1</sup> )	2,33 (5000)

Топливо бензин с октановым числом не менее 92

---

**Система питания**

карбюраторная

Карбюратор (марка, тип) SHENGWEY, PD18J

Воздушный фильтр (марка, тип) HL50

---

РОСС CN.MT20.E03237

<b>Система зажигания</b>	бесконтактная, транзисторная
Коммутатор (марка, тип)	SANXIN, SMD125H
Катушка зажигания (марка, тип)	SMD125H
Свечи зажигания (марка, тип)	A7RTC
<hr/>	
<b>Система выпуска и нейтрализации отработавших газов</b>	отражательно-абсорбционный глушитель со встроенным нейтрализатором отработавших газов
Глушитель (марка, тип)	HONLING, HL50
<hr/>	
<b>Трансмиссия</b>	механическая
Сцепление (марка, тип)	многодисковое в масляной ванне
Коробка передач (марка, тип)	автоматическая, с клиноременным вариатором
- диапазон передаточных чисел	0,8 – 2,4
Главная передача (марка, тип)	двойная, цилиндрическая
- передаточное число главной передачи	11,05
<hr/>	
<b>Подвеска</b>	
- передняя	пружинная телескопическая вилка с двумя гидравлическими амортизаторами
- задняя	пружинная, рычажная с двумя гидравлическими телескопическими амортизаторами
<hr/>	
<b>Рулевое управление</b> (марка, тип)	мотоциклетного типа

РОСС CN.MT20.E03237

**Тормозные системы**

- рабочая (марка, тип):	с отдельным приводом на переднее и заднее колеса
- переднее колесо	привод гидравлический от рычага на руле, тормозной механизм – однодисковый
- заднее колесо	привод гидравлический или механический от рычага на руле, тормозной механизм - однодисковый или барабанный
- стояночная (марка, тип)	нет

**Шины (переднее колесо, заднее колесо)**

- марка	–
- размер	120/70-12, 120/70-12
- индекс несущей способности	56, 56
- категория скорости	J, J

RIYA, WK HL50QT-8

Описание маркировки транспортного средства приведено в приложении № 2  
Общий вид транспортного средства на 1 стр. приведен в приложении № 3

"МАДИ-ФОНД"  
А.М. Иванов

С.В. Пугачев

Действует с 18 февраля 2009 г.

РОСС CN.MT20.E03237

Приложение № 2 к "Одобрению типа  
транспортного средства"**ОПИСАНИЕ МАРКИРОВКИ ТРАНСПОРТНОГО СРЕДСТВА**

1. Место расположения и форма знака соответствия: на специальной наклейке, рядом с табличкой изготовителя на раме мопеда. Знак соответствия выполнен по ГОСТ Р 50460-92 с указанием номера данного "Одобрения типа транспортного средства".
2. Место расположения таблички изготовителя: в средней части рамы мопеда, с правой стороны, вблизи подножки.
3. Место расположения идентификационного номера (VIN):
  - 3.1. На табличке изготовителя.
  - 3.2. В передней части мопеда, на вертикальной трубе рамы
4. Структура и содержание идентификационного номера транспортных средств:

1	2	3	4	5	6	7	8	9	10	11	12	13	14	15	16	17
L	L	A	T	C	B	8	4	?	?	?	?	?	?	?	?	?

- Поз. 1-3: международный идентификационный код изготовителя (LLA – для Shanghai Honling Motorcycle Manufacture Co., Ltd., China).
- Поз. 4-9: TCB84? – описательная часть – тип транспортного средства, где  
 Поз.4-8: TCB84 – код транспортного средства;  
 Поз. 9: ? – инспекционный код (цифра или буква X).
- Поз. 10: ? – год выпуска согласно ГОСТ Р 51980-2002.
- Поз. 11-17: ? – производственный номер транспортного средства.

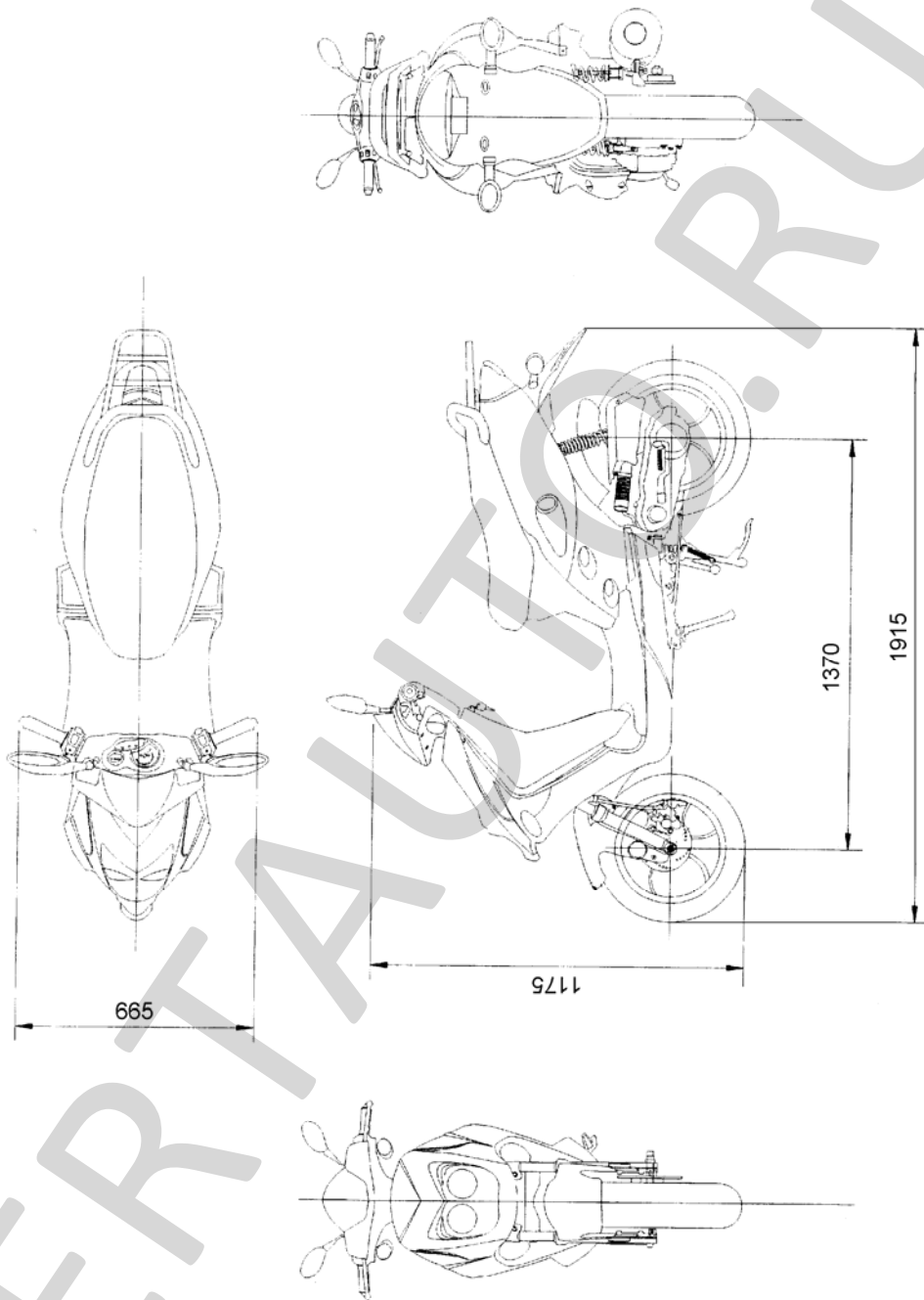

Рис. 1. Мопед RIYA, WK HL50QT-8