

Орган по сертификации  
"Фонд поддержки потребителей" -ОС "МАДИ-ФОНД"  
РОСС RU.0001.11MT20 от 15.07.2003 г.  
125829,г.Москва, Ленинградский пр-т,д.64, т. 155-08-03, 155-07-78

РОСС RU.MT20.E01467

Марка транспортного средства —  
Тип транспортного средства 47031F, 47031T, 47031M  
Шасси транспортного средства КамАЗ 4308-0001010, КамАЗ 4308-0001012  
Категория транспортного средства N<sub>2</sub>  
Код ОКП 45 2110 - для 47031T;  
45 1113 - для 47031F;  
45 2160 - для 47031M  
Код VIN с X9547031???G00001 по X9547031???G00050  
Заявитель, изготовитель и его адрес: ЗАО «Дизайн – Моторс», 141700, Московская обл., г. Долгопрудный, ул. Спортивная, д. 13-57, Российская Федерация  
Сборочные заводы и их адреса: - ЗАО «Дизайн-Моторс», 141700, Московская обл., г. Долгопрудный, ул. Спортивная, д. 13-57, Российская Федерация;  
- Филиал «Дизайн-Автохолод» ЗАО «Дизайн - Моторс», 301470, Тульская обл., г. Плавск, пос. Белая Гора, Российская Федерация

---

#### ОБЩИЕ ХАРАКТЕРИСТИКИ ТРАНСПОРТНОГО СРЕДСТВА

|   |   |
|---|---|
| Колесная формула/ведущие колеса         | 4x2 / задние  |
| Схема компоновки транспортного средства | кабина над двигателем, расположение двигателя – переднее продольное |

---

РОСС RU.MT20.E01467

|  |   |
|--|---|
| Исполнение загрузочного пространства (тип кузова транспортного средства) | - фургон с задней дверью, с теплоизоляцией (для 47031Т) или без неё (для 47031F);<br>- фургон с задней и (или) боковой дверями, с окнами (для 47031М) |
| Назначение транспортного средства  | перевозка грузов в фургоне – для 47031Т;<br>перевозка оборудования мастерской(лаборатории) – для 47031М   |
| Кабина   | цельнометаллическая, трехместная, двухдверная, откидывающаяся вперед, без спального места   |

**Габаритные размеры, мм**

|                                   |                          |
|-----------------------------------|--------------------------|
| - длина                           | 7450                     |
| - ширина                          | 2550 (2600 – для 47031Т) |
| - высота                          | 4000                     |
| База, мм                          | 4200                     |
| Колея передних / задних колёс, мм | 1992 / 1907              |

|  |                          |
|--|--------------------------|
| Масса снаряженного транспортного средства, кг (по ОСТ 37.001.408-85) | 6550 (6200 - для 47031F) |
| Полная масса транспортного средства, кг                              | 11500                    |
| - на переднюю ось  | 4300                     |
| - на заднюю ось  | 7200                     |

Буксировка прицепа не предусмотрена

|   |  |
|---|--|
| <b>Двигатель</b> (марка, тип)             | Cummins, B 5.9 180 CIV-0<br>четырёхтактный дизель, с турбонаддувом и промежуточным охлаждением |
| - количество и расположение цилиндров     | 6, рядное  |
| - рабочий объем, см <sup>3</sup>          | 5883   |
| - степень сжатия                          | 17,5   |
| - максимальная мощность, кВт(1/мин)       | 134 (2600)   |
| - максимальный крутящий момент, Нм(1/мин) | 620 (1500)   |
| Топливо                                   | дизельное  |

|                               |   |
|-------------------------------|---|
| <b>Система питания</b>        | непосредственный впрыск топлива под давлением |
| ТНВД (марка, тип)             | Bosch, PES6 P 120A 120RS 7498                 |
| Форсунки (марка, тип)         | Bosch, DSLA 145 P1167                         |
| Турбокомпрессор (марка, тип)  | HOLSET, HX35W - E7755M/E12PB11                |
| Воздушный фильтр (марка, тип) | КамАЗ, 740-1109510-03, сухого типа            |

РОСС RU.MT20.E01467

**Система выпуска и нейтрализации отработавших газов**

один глушитель, система нейтрализации отсутствует

Глушитель (марка, тип)

КамАЗ, 4310-1201010

**Трансмиссия**

механическая

Сцепление (марка, тип)

ZF&amp;SACHS , MFZ-350, сухое, фрикционное, однодисковое, диафрагменное

Коробка передач (марка, тип)

КамАЗ-141, механическая, трехходовая, с ручным управлением, с синхронизаторами на II, III, IV, V

- число передач

5 – вперед, 1 – назад

- передаточные числа коробки передач

|      |       |
|------|-------|
| I    | 5,620 |
| II   | 2,890 |
| III  | 1,640 |
| IV   | 1,000 |
| V    | 0,724 |
| З.Х. | 5,300 |

Главная передача (марка, тип)

КамАЗ, двойная, центральная

- передаточное число

4,01 или 4,70

**Подвеска (марка, тип)**

- передняя

зависимая, на двух продольных полуэллиптических малолистовых рессорах, с гидравлическими амортизаторами, резиновыми буферами

- задняя

зависимая, на двух продольных полуэллиптических малолистовых рессорах, с малолистовыми дополнительными рессорами, с гидравлическими амортизаторами, со стабилизатором поперечной устойчивости

**Рулевое управление (марка, тип)**

"RBL", С 300 V W 713-015 (113-015) или "Авто-гидроусилитель", ШНКФ453461.420 БЗАГУ или КамАЗ 4310-3400020, рулевой механизм типа "винт - гайка на циркулирующих шариках - рейка - сектор", с гидроусилителем

РОСС RU.MT20.E01467

**Тормозные системы**

- |                   |   |
|-------------------|---|
| - рабочая         | двухконтурная, пневматическая, тормозные механизмы всех колес – дисковые, АБС       |
| - запасная        | контурные рабочей тормозной системы   |
| - стояночная      | колесные тормозные механизмы задней оси с приводом от пружинных энергоаккумуляторов |
| - вспомогательная | моторный тормоз-замедлитель   |

**Шины**

- |                              |             |
|------------------------------|-------------|
| - марка                      | -           |
| - размер                     | 245/70R19,5 |
| - индекс несущей способности | 136/134     |
| - категория скорости         | M           |

**Дополнительное оборудование транспортного средства**

холодильная установка "THERMO KING" – по заказу (для 47031T)

Действие данного "одобрения типа транспортного средства" распространяется на серию транспортных средств в количестве 50 (пятьдесят) шт. с номерами VIN: с X9547031???G00001 по X9547031???G00050

47031F, 47031T, 47031M

Описание маркировки транспортных средств приведено в приложении № 2  
Общие виды транспортных средств на 1 стр. приведены в приложении № 3

Руководитель органа  
по сертификации "МАДИ-Фонд"

..... А.М. Иванов  
подпись

С.В. Пугачев

Действует с 13 сентября 2005 г.

13 сентября 2005

РОСС RU.MT20.E01467

Приложение № 2 к "Одобрению типа транспортного средства"

**ОПИСАНИЕ МАРКИРОВКИ ТРАНСПОРТНОГО СРЕДСТВА**

1. Место расположения и форма знака соответствия: на табличке изготовителя. Знак соответствия выполнен по ГОСТ Р 50460-92 с указанием номера данного Одобрения типа транспортного средства.
2. Место расположения таблички изготовителя: на фургоне спереди справа.
3. Место расположения идентификационного номера (VIN):
  - 3.1. На табличке изготовителя.
  - 3.2. На раме справа.
4. Структура и содержание идентификационного номера транспортного средства:

|   |   |   |   |   |   |   |   |   |    |    |    |    |    |    |    |    |
|---|---|---|---|---|---|---|---|---|----|----|----|----|----|----|----|----|
| 1 | 2 | 3 | 4 | 5 | 6 | 7 | 8 | 9 | 10 | 11 | 12 | 13 | 14 | 15 | 16 | 17 |
| X | 9 | 5 | 4 | 7 | 0 | 3 | 1 | ? | ?  | ?  | G  | ?  | ?  | ?  | ?  | ?  |

Поз. 1-3: международный идентификационный код изготовителя (WMI): X95 – для ЗАО «Дизайн-Моторс», Российская Федерация.

Поз. 4-9: 47031? – описательная часть – тип транспортного средства (47031F, 47031T, 47031M – для автомобилей моделей 47031F, 47031T, 47031M соответственно).

Поз. 10: ? – год выпуска по ГОСТ Р 51980-2002.

Поз. 11: ? – код сборочного завода (D – ЗАО «Дизайн-Моторс», P – Филиал "Дизайн-Автохолд" ЗАО «Дизайн-Моторс»).

Поз. 12: G – код базового шасси (КамАЗ 4308).

Поз. 13-17: ? – производственный номер транспортного средства (с 00001 по 00050).

Остальная маркировка автомобиля соответствует маркировке базового шасси и располагается в местах, указанных в руководстве по эксплуатации шасси КамАЗ 4308-0001010, КамАЗ 4308-0001012

Приложение №3 к "Одобрению типа  
транспортного средства"  
№ РОСС RU.MT20.E01467

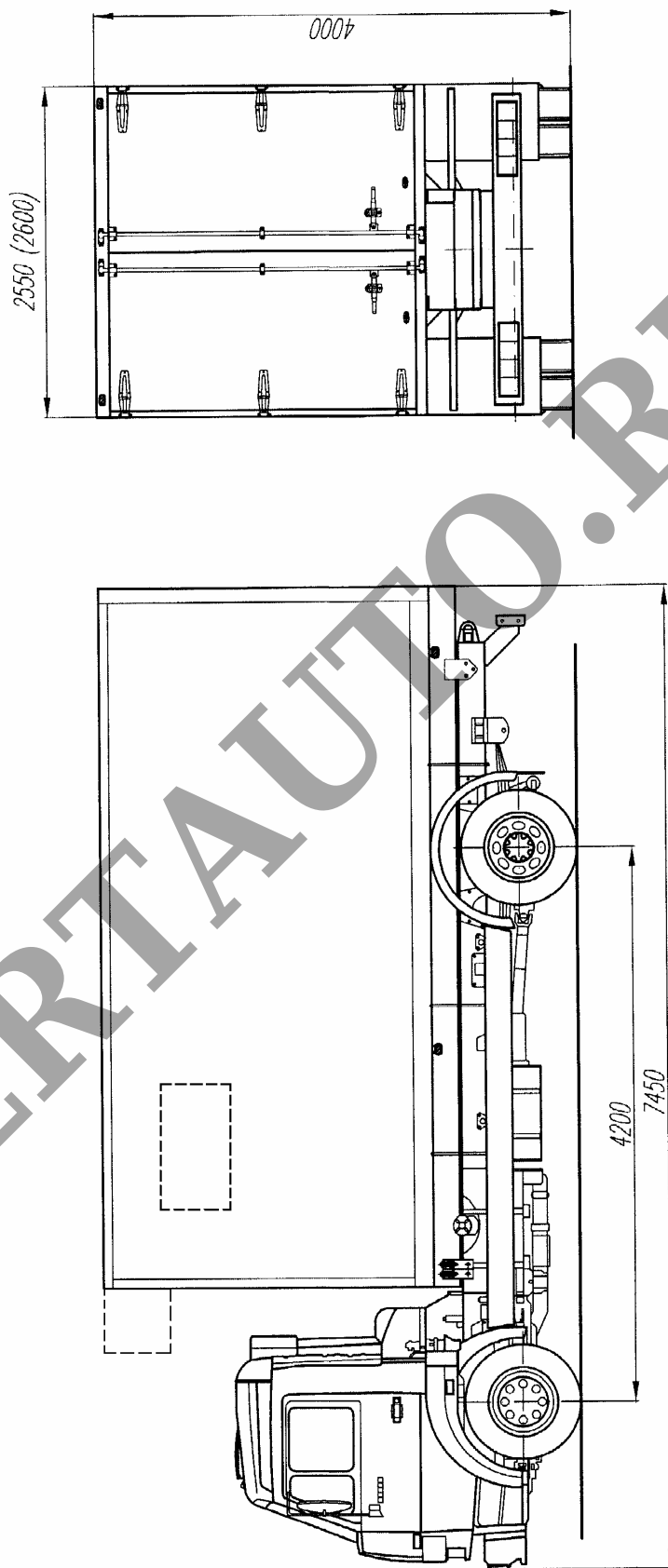

Рис.1. Автомобиль фургон моделей 47031F, 47031Т, автомобиль-мастерская модели 47031М.