

Орган по сертификации
“Фонд поддержки потребителей” -ОС “МАДИ-ФОНД”
РОСС RU.0001.11MT20 от 15.07.03 г.
125829,г.Москва, Ленинградский пр-т,д.64, т. 155-07-78, 155-08-03

РОСС RU.MT20.E01479

Марка транспортного средства	—
Тип транспортного средства	67122Т
Шасси транспортного средства	МАЗ-533602, МАЗ-533603
Категория транспортного средства	N3
Код ОКП	45 2110
Код VIN	с X0V67122Т?0000121 по X0V67122Т?0000130
Заявитель, изготовитель и его адрес:	ЗАО "Авто Иквипмент Плант" (ЗАО "АИП"), 115280, Москва, ул. Автозаводская, д.13/1, Российская Федерация
Сборочный завод и его адрес:	249030, Калужская обл., г. Обнинск, ул. Королева, д.6, Российская Федерация

ОБЩИЕ ХАРАКТЕРИСТИКИ ТРАНСПОРТНОГО СРЕДСТВА

Колесная формула/ведущие колеса	4x2 / задние
Схема компоновки транспортного средства	кабина над двигателем, расположение двигателя – переднее, продольное
Исполнение грузочного пространства (Тип кузова транспортного средства)	фургон изотермический, рефрижератор с двустворчатой задней дверью и (или) с боковыми дверями
Назначение транспортного средства	специальный медицинский авторефрижератор для перевозки медицинских препаратов

Кабина МАЗ – 54327, цельнометаллическая, двухдверная, двухместная, опрокидывающаяся вперёд, с одним или двумя спальными местами

Габаритные размеры, мм

- длина 8630
 - ширина 2600
 - высота 3750 - 3950

База, мм 4900

Колея передних/задних колес, мм 2032 / 1790

Масса снаряженного транспортного средства, кг (по ОСТ 37.001.408-85) 8050

Полная масса транспортного средства, кг 16500

- на переднюю ось 6500

- на заднюю ось 10000

Буксировка прицепа не предусмотрена

шасси	МАЗ 533602	МАЗ 533603
-------	------------	------------

Двигатель (марка, тип)

ЯМЗ-236НЕ2	ЯМЗ-236БЕ2
четырёхтактный дизель с турбонаддувом	

- количество и расположение цилиндров 6, V-образное

- рабочий объем, см³ 11150

- степень сжатия 16,5

- максимальная мощность, кВт(1/мин) 159 (2100) | 175,4 (2000)

- максимальный крутящий момент, Нм (1/мин) 864 (1300) | 1060 (1300)

Топливо дизельное

РОСС RU.MT20.E01479

шасси	МАЗ 533602	МАЗ 533603
двигатель	ЯМЗ-236НЕ2	ЯМЗ-236БЕ2
Система питания	непосредственный впрыск топлива	
ТНВД (марка, тип)	ЯЗТА, 133 или ЯЗДА, 324-10	ЯЗТА, 133-10 или ЯЗДА, 324
Форсунки (марка, тип)	ЯЗТА, 267 или ЯЗТА, 51	
Турбокомпрессор (марка, тип)	ТКР- 9, К-36, С-14, ТОЗ	
Воздушный фильтр (марка, тип)	ЯМЗ, 238Н – 1109010-20	
Система выпуска и нейтрализации отработавших газов	с одним глушителем, система нейтрализации отсутствует	
Глушитель (марка, тип)	МАЗ, 630300-1201010	
Трансмиссия	механическая	
Сцепление (марка, тип)	ЯМЗ - 182	
Коробка передач (марка, тип)	сухое, фрикционное, однодисковое ЯМЗ - 236П ЯМЗ - 238М	
	механическая, трехходовая, с синхронизаторами на всех передачах, кроме первой и заднего хода, с демультпликатором (ЯМЗ 238М)	
- число передач	5-вперед, 1-назад	8-вперед, 2-назад
- передаточные числа коробки передач	I 5,26 II 2,90 III 1,52 IV 1,00 V 0,66 VI - VII - VIII - 3.X.I 5,48 3.X.II -	7,30 4,86 3,50 2,48 2,09 1,39 1,00 0,71 10,46 2,99

Главная передача (марка, тип)	МАЗ, двойная, разнесенная, включает конический редуктор и колесные передачи
- передаточное число главной передачи	3,86; 4,20 или 5,49
Подвеска (марка, тип)	
- передняя	зависимая, на двух продольных полуэллиптических рессорах, с двумя гидравлическими телескопическими амортизаторами, со стабилизатором поперечной устойчивости или без него
- задняя	зависимая, рессорная, на двух основных и двух дополнительных рессорах или пневматическая, со стабилизатором поперечной устойчивости
Рулевое управление (марка, тип)	МАЗ, 64221-3400010, рулевой механизм «винт- гайка на циркулирующих шариках-рейка-сектор», рулевой привод с гидроусилителем
Тормозные системы	
- рабочая (марка, тип)	двухконтурная, с пневматическим приводом, с АБС, с разделением на контуры по осям, тормозные механизмы всех колес – барабанные
- запасная (марка, тип)	каждый контур рабочей тормозной системы или стояночная тормозная система
- стояночная (марка, тип)	тормозные механизмы задних колес с приводом от пружинных энергоаккумуляторов
- вспомогательная (марка, тип)	моторный тормоз-замедлитель

РОСС RU.MT20.E01479

Шины

- марка	-	-
- размер	11.00R20	12.00R20
- индекс несущей способности	148/145	150/146
- категория скорости	J	J

Дополнительное оборудование транспортного средства предпусковой подогреватель двигателя, холодильная установка фирмы «Карриер», отопитель фургона "Брано", по заказу- грузоподъемный борт

Действие данного «одобрения типа транспортного средства» распространяется на серию транспортных средств в количестве 10 (десять) шт. с номерами VIN: с X0V67122T?0000121 по X0V67122T?0000130

67122T

Описание маркировки транспортного средства приведено в приложении № 2
Общий вид транспортного средства на 1 стр. приведено в приложении № 3

Руководитель органа
по сертификации "МАДИ-Фонд"

..... А.М. Иванов
подпись

С.В. Пугачев

Действует с 29 сентября 2005 г.

РОСС RU.MT20.E01479

Приложение № 2 к Одобрению типа транспортного средства

ОПИСАНИЕ МАРКИРОВКИ ТРАНСПОРТНОГО СРЕДСТВА

1. Место расположения и форма знака соответствия: на наклейке, расположенной в проеме правой двери кабины. Знак соответствия выполнен по ГОСТ Р 50460-92 с указанием номера данного «Одобрения типа транспортного средства»
2. Место расположения таблички изготовителя: на правой боковине кабины в нижней части дверного проема
3. Место расположения идентификационного номера (VIN):
 - 3.1. На табличке изготовителя
 - 3.2. В проёме правой двери кабины
4. Структура и содержание идентификационного номера транспортного средства:

1	2	3	4	5	6	7	8	9	10	11	12	13	14	15	16	17
X	0	V	6	7	1	2	2	T	?	0	0	0	0	?	?	?

Поз. 1-3: международный идентификационный код изготовителя (X0V- для ЗАО "Авто Иквипмент Плант", Российская Федерация)

Поз. 4-9: 67122Т – описательная часть – тип транспортного средства (67122Т- для автомобиля фургона 67122Т)

Поз. 10: ? – год выпуска по ГОСТ Р 51980-2002

Поз. 11-17: ? – производственный номер транспортного средства (с 0000121 по 0000130)

Остальная маркировка автомобиля соответствует маркировке базового шасси и располагается в местах, указанных в руководстве по эксплуатации МАЗ - 533602, МАЗ - 533603

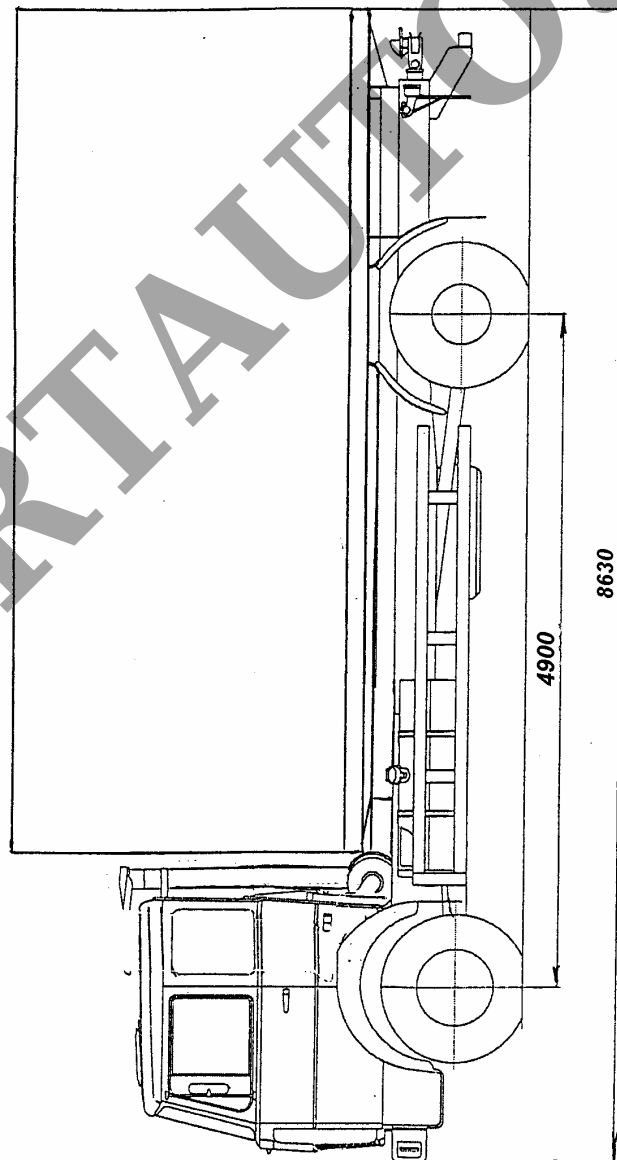
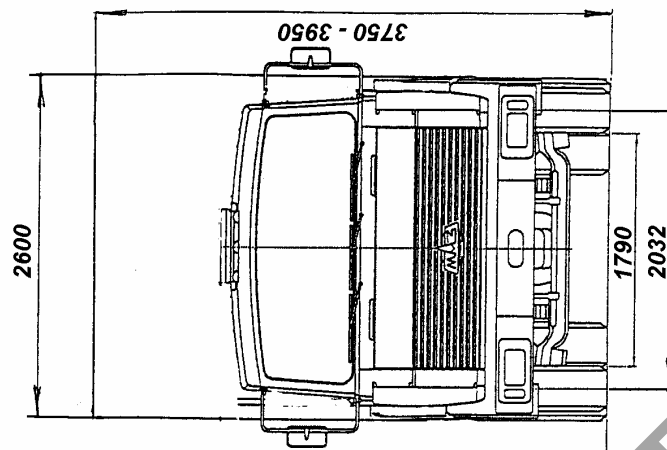

Рис.1. Автомобиль – фургон модели 67122Т (специальный медицинский авторефрижератор).