

ОРГАН ПО СЕРТИФИКАЦИИ
Межотраслевой фонд "Сертификация автотранспорта САТР" ("САТР-ФОНД")
№ РОСС RU.0001.11MT02 от 04.06.2009 г.
125480, г. Москва, ул. Героев Панфиловцев, 24 (тел. 454-42-27)

РОСС RU.MT02.E06552

31 декабря 9

Марка транспортного средства	AUDI
Тип транспортного средства	8R
Модификации	–
Коммерческое наименование	Q5
Категория транспортного средства	M₁G
Код ОКП	45 1481
Код VIN	XW8???8R?...
Экологический класс	3
Заявитель, изготовитель и его адрес	ООО "ФОЛЬКСВАГЕН Груп Рус", 248009, г. Калуга, ул. Заводская, д. 57, Российская Федерация
Поставщик комплектов для сборки и его адрес	AUDI AG, D-85045, Ingolstadt, Germany

ОБЩИЕ ХАРАКТЕРИСТИКИ ТРАНСПОРТНОГО СРЕДСТВА

Колесная формула / ведущие колеса	4 x 4 / все
Схема компоновки транспортного средства	полноприводная; расположение двигателя - переднее продольное
Тип кузова / количество дверей	цельнометаллический, несущий, универсал / 5
Количество мест спереди / сзади	2 / 2 или 3
Габаритные размеры, мм	
– длина	4629 (4743 – с установленным сцепным устройством)
– ширина	1898...1934
– высота	1643...1663
База, мм	2815
Колея передних / задних колес, мм	1622...1646 / 1621...1645

РОСС RU.MT02.E06552

Масса снаряженного транспортного средства, кг (по ГОСТ Р 52051-2003)	1865...2135
Полная масса транспортного средства, кг	2445...2490
Максимальная допустимая масса, приходящаяся	
– на переднюю ось, кг	1280
– на заднюю ось, кг	1320
Допустимая полная масса прицепа	
– прицеп без тормозов, кг	750
– прицеп с тормозами, кг	2000

Двигатель (марка, тип)	Audi, CCWA, четырехтактный дизель с турбонаддувом и промежуточным охлаждением воздуха
– обозначение на блоке двигателя	CCW
– количество и расположение цилиндров	6, V-образное
– рабочий объем, см ³	2967
– степень сжатия	16.8
Максимальная мощность, кВт (мин ⁻¹)	176 (4000...4400)
Максимальный крутящий момент, Нм (мин ⁻¹)	500 (1500...3000)
Топливо	дизельное
Система питания	непосредственный впрыск топлива
Блок управления впрыском топлива (марка, тип)	8R0 907 401 xx
ТНВД (марка, тип)	Bosch, 059 130 755
Форсунки (марка, тип)	Bosch, DLLA 158 P 40023, DLLA 158 P 40030
Турбокомпрессор (марка, тип)	3K – Warner, KK3, KKK, BWTS GTB 2260 VK
Воздушный фильтр (марка, тип)	8K0 183, с бумажным элементом
Система выпуска и нейтрализации отработавших газов	два глушителя; система нейтрализации отработавших газов
Передний глушитель (марка, тип)	8K0 118 D
Задний глушитель (марка, тип)	8R0 120 C?
Нейтрализаторы (марка, тип)	8K0 178 A?

РОСС RU.MT02.E06552

Трансмиссия		механическая		
Сцепление (марка, тип)		две многодисковые муфты, работающие в масле		
Коробка передач (марка, тип)		QD7B5016, автоматическая, с возможностью ручного управления		
– число передач вперед		7		
– число передач назад		1		
– передаточные числа				
I -		3.692		
II -		2.136		
III -		1.405		
IV -		0.977		
V -		0.745		
VI -		0.574		
VII -		0.462		
З.Х. -		2.944		
Главная передача (марка, тип)		AUDI, гипоидная		
– передаточное число		4.657		
Подвеска				
– передняя		независимая, рычажная, пружинная, с гидравлическими амортизаторами, со стабилизатором поперечной устойчивости, по заказу – с регулируемыми амортизаторами		
– задняя		независимая, рычажная, пружинная, с гидравлическими амортизаторами, со стабилизатором поперечной устойчивости, по заказу – с регулируемыми амортизаторами		
Рулевое управление (марка, тип)		Audi, рулевой механизм типа "шестерня-рейка", с гидроусилителем		
Тормозные системы				
– рабочая		гидравлический двухконтурный привод с диагональным разделением на контуры, с АБС, с электронным распределением тормозного усилия (EBV), с усилителем экстренного торможения; тормозные механизмы всех колес - дисковые		
– запасная		каждый контур рабочей тормозной системы		
– стояночная		электромеханический привод к тормозным механизмам задних колес		
Шины	Марка	Размер	Индекс несущей способности	Категория скорости
	–	235/55 R19	101	V, W
	–	235/60 R18	103	V, W
	–	235/65 R17 (M+S)	104	H
	–	235/65 R17	104	V, W
	–	255/45 R20	101	V, W

РОСС RU.MT02.E06552

Оборудование транспортного средства

Климат-контроль (хладагент R134a), холодильник, автономный отопитель с дистанционным управлением, обогрев передних и задних сидений, подстаканник с подогревом/охлаждением, система курсовой устойчивости (ESP), противобуксовочная система (ASR), система люков Open Sky, универсальная модульная система Multimedia Interface (MMI): бортовой компьютер, гибридный TV - тюнер (аналоговый/цифровой сигнал), CD-чейнджер, стереомагнитола, цифровой радиоприемник, CD/DVD-проигрыватель, "Audi music"- интерфейс для подключения iPod-аудиосистем (AMI), акустическая система парковки (APS), система автоматического поддержания дистанции ("Адаптивный круиз-контроль") (ACC), подготовка под установку мобильного телефона, навигационная система, система крепления детского сидения "ISOFIX", датчики освещенности и дождя, система дистанционного управления воротами гаража (HomeLink), система для крепления багажа на крыше и багажный контейнер, багажник для перевозки велосипедов, съемный чехол для лыж и сноубордов, система помощи при смене ряда движения (Side assist), система помощи для сохранения полосы движения, подушки безопасности, система дистанционной электронной идентификации ключей (Advanced Key), многофункциональное рулевое колесо с функцией ручного переключения передач для автоматической КПП, адаптивные фары, система "старт-стоп"

AUDI 8R

Описание маркировки транспортного средства приведено в приложении № 2.
Общий вид транспортного средства на одном листе приведен в приложении № 3.

Б.В. Кисуленко**С.В. Пугачев**

Действует с " 14 " декабря 2009 г.

РОСС RU.MT02.E06552

Приложение № 2 к "одобрению типа транспортного средства"

ОПИСАНИЕ МАРКИРОВКИ ТРАНСПОРТНОГО СРЕДСТВА

1. Место расположения и форма знака соответствия:

На наклейке, расположенной в багажном отделении в нише запасного колеса или рядом с табличкой изготовителя или на табличке изготовителя.

Знак соответствия выполнен по ГОСТ Р 50460-92 с указанием номера данного "одобрения типа транспортного средства".

2. Место расположения таблички изготовителя:

На перегородке, отделяющей салон от моторного отсека, с правой стороны.

3. Место расположения идентификационного номера (VIN):

3.1. На табличке изготовителя.

3.2. В подкапотном пространстве, над правым колесом.

4. Структура и содержание идентификационного номера (номеров) транспортных средств:

1	2	3	4	5	6	7	8	9	10	11	12	13	14	15	16	17
X	W	8	?	?	?	8	R	?	?	?	?	?	?	?	?	?

поз. 1 - 3: Международный код изготовителя (WMI):

XW8 – ООО "ФОЛЬКСВАГЕН Груп Рус", Российская Федерация.

поз. 4 - 6: Постоянная часть идентификационного номера **Z** или **X** или контрольное число **от 0 до 9**.

поз. 7 - 8: Тип транспортного средства: **8R**.

поз. 9: Постоянная часть идентификационного номера **Z** или **X** или контрольное число **от 0 до 9**.

поз. 10: Обозначение модельного года согласно ГОСТ Р 51980-2002.

поз. 11: Обозначение местонахождения завода-изготовителя:

G, E – Калуга, Российская Федерация.

поз. 12 - 17: Производственный номер транспортного средства.

AUDI 8R (Q5)

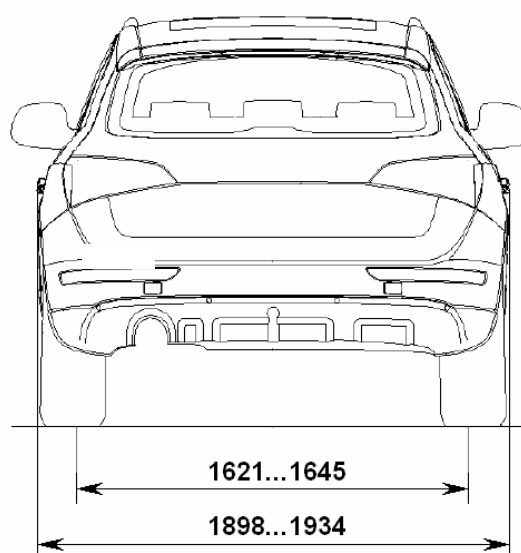
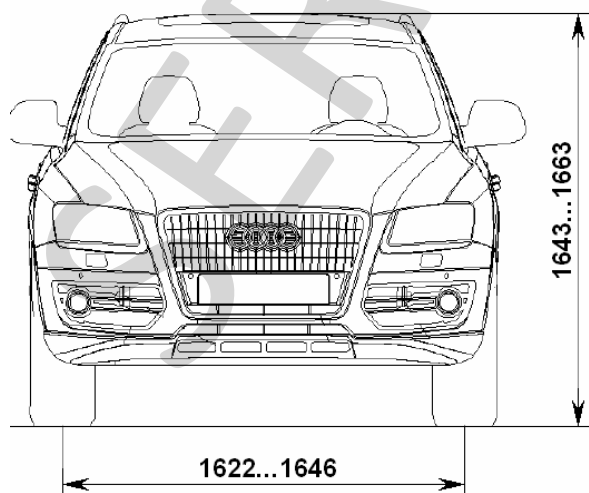
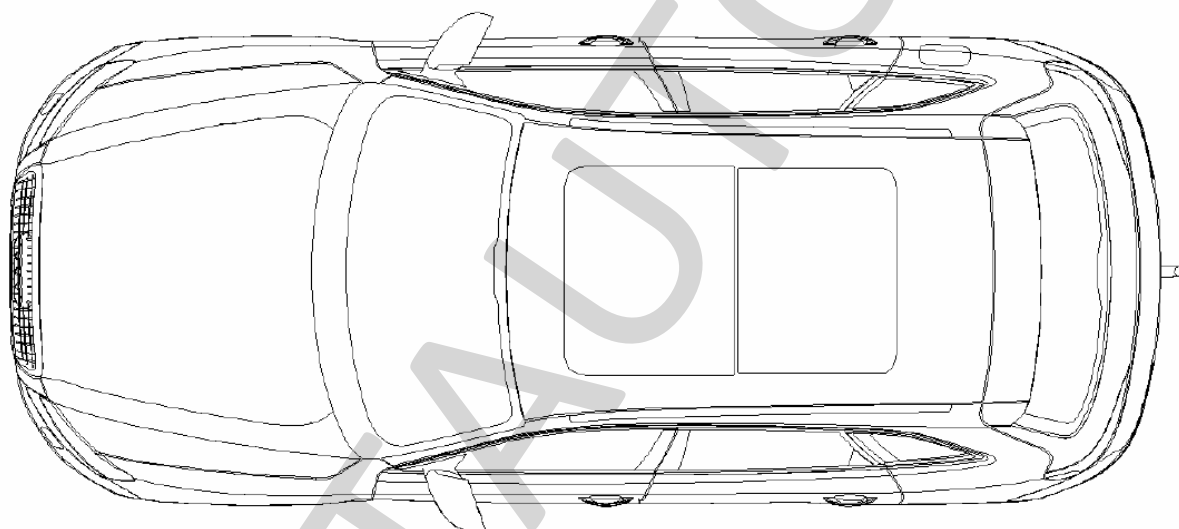
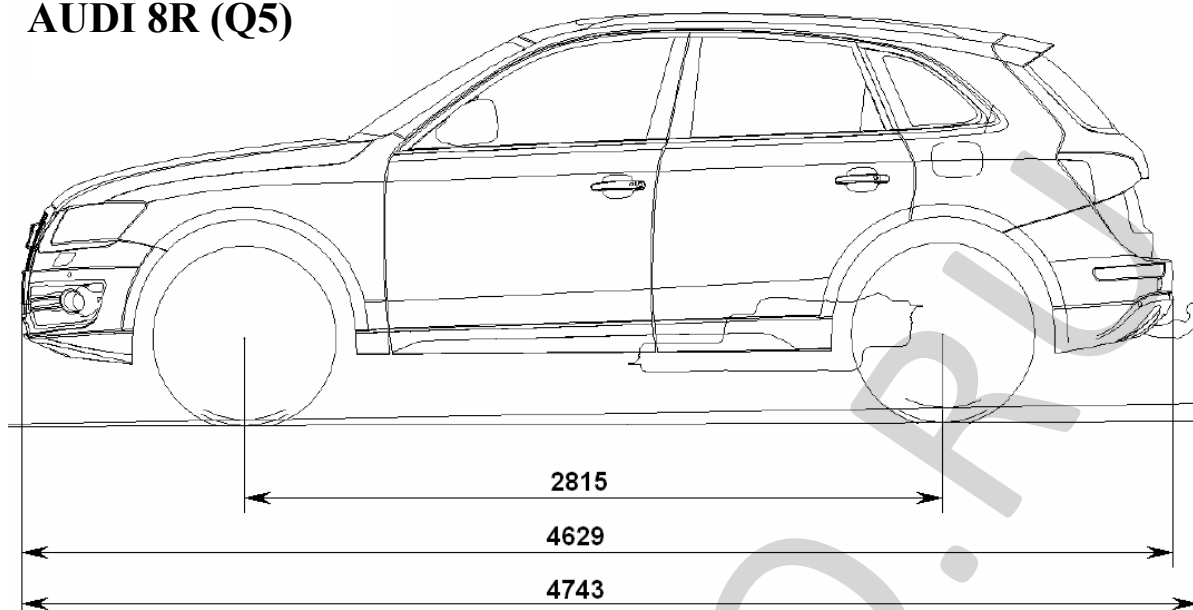

Страница для заполнения полей данных:

ОТТС № **РОСС RU.MT02.E06552**
Бланк № 0039355

SERTAUTO.RU