

Орган по сертификации
“Фонд поддержки потребителей” - ОС “МАДИ-ФОНД”
РОСС RU.0001.11MT20 от 15.07.03 г.
125829, г. Москва, Ленинградский пр-т, д. 64, т. 155-08-03, 155-07-78

РОСС BE.MT20.E02190

19 мая 2010

Марка транспортного средства ATLAS COPCO
Тип транспортного средства ??296, ??297 (XAS 37(Kd), XAS 47(Kd))
где ?? - 47 или 06 или 02
Категория транспортного средства O₁
Код ТН ВЭД 8716 40
Код VIN YA3??29?..
Заявитель и его адрес: ЗАО "Атлас Копко", 127015, г. Москва, ул. Вятская,
д. 27, стр. 13, Российская Федерация
Изготовитель и его адрес: Atlas Copco Airpower n.v. P.B. 106 Boomsesteenweg
957, B-2610 Wilrijk, Belgium
Сборочные заводы и их адреса: Atlas Copco Airpower n.v.Arpic Works, Wilrijk, Belgium
Atlas Copco Airpower n.v. Portable Air Division, Aartse-
laar, Belgium
Wuxi Atlas Copco Compressor Co. Ltd, Wuxi, PR China

РОСС ВЕ.МТ20.Е02190

ОБЩИЕ ХАРАКТЕРИСТИКИ ТРАНСПОРТНОГО СРЕДСТВА

Количество осей / колес	1 / 2
Исполнение грузочного пространства (тип кузова транспортного средства)	компрессорная станция
Назначение транспортного средства	снабжение сжатым воздухом

:	XAS 37 (Kd), XAS 47 (Kd)
---	--------------------------

Габаритные размеры, мм

- длина	3203 - 3373
- ширина	1305
- высота	1200
База, мм	2501-2671
Колея колес, мм,	1125-1131

Масса снаряженного транспортного средства, кг (по ОСТ 37.001.408-87)	680
--	-----

Полная масса транспортного средства, кг	680
- на ось	630
- на сцепное устройство	50

Подвеска	независимая, торсионная, резиножгутовая
-----------------	---

Тормозные системы

- рабочая (марка, тип)	инерционный механический тормоз наката, тормозные механизмы барабанного типа
- стояночная (марка, тип)	привод механический к тормозным механизмам колес

Шины

- марка	—		
- размер	165/80 R13	195/75 R14C	225/75 R16C
- индекс несущей способности	106		121
- категория скорости	J		N

РОСС ВЕ.МТ20.Е02190

Дополнительное оборудование транспортного средства

два противооткатных упора, по заказу - регулируемое по высоте дышло

ATLAS COPCO: ??296, ??297 (XAS 37(Kd), XAS 47(Kd)),
где ?? - 47 или 06 или 02

Описание маркировки транспортных средств приведено в приложении № 2
Общий вид транспортных средств на 1 стр. приведен в приложении № 3

"МАДИ-ФОНД"

А.М. Иванов

С.В. Пугачев

Действует с 20 мая 2007 г.

Приложение № 2 к "Одобрению типа
транспортного средства"

ОПИСАНИЕ МАРКИРОВКИ ТРАНСПОРТНОГО СРЕДСТВА

1. Место расположения и форма знака соответствия: на табличке изготовителя. Знак соответствия выполнен по ГОСТ Р 50460-92 с указанием номера данного "Одобрения типа транспортного средства".
2. Место расположения таблички изготовителя: на раме спереди, справа.
3. Место расположения идентификационного номера (VIN):
 - 3.1. На табличке изготовителя.
 - 3.2. Спереди или сзади прицепа, на раме внизу.
4. Структура и содержание идентификационного номера транспортного средства:

1	2	3	4	5	6	7	8	9	10	11	12	13	14	15	16	17
Y	A	3	?	?	2	9	?	?	?	?	?	?	?	?	?	?

Поз. 1-3: международный идентификационный код изготовителя (WMI) (YA3 – для Atlas Copco Airpower n.v. P.B. , Belgium).

Поз. 4-9: ??29?? – описательная часть – тип транспортного средства (??296?, ??297? - для прицепов XAS 37 (Kd), XAS 47 (Kd))

где поз. 4-5 -?? - код сборочного завода:

47 - для Atlas Copco Airpower n.v. Arpic Works, Wilrijk, Belgium;

06 - для Atlas Copco Airpower n.v. Portable Air Division, Aartselaar, Belgium;

02 - Wuxi Atlas Copco Compressor Co. Ltd, Wuxi, PR China

поз. 9 – инспекционный код (цифра от 0 до 9 или буква X).

Поз. 10: ? – год выпуска по ГОСТ Р 51980.

Поз. 11-17: ? - производственный номер транспортного средства.

Приложение № 3 к "Одобрению
типа транспортного средства"
№ РОСС BE.MT20.E02190

	XAS 37 (Kd), XAS 47 (Kd)
Д	3203 - 3373
Ш	1305
В	1200
Б	2501-2671
К	1125-1131

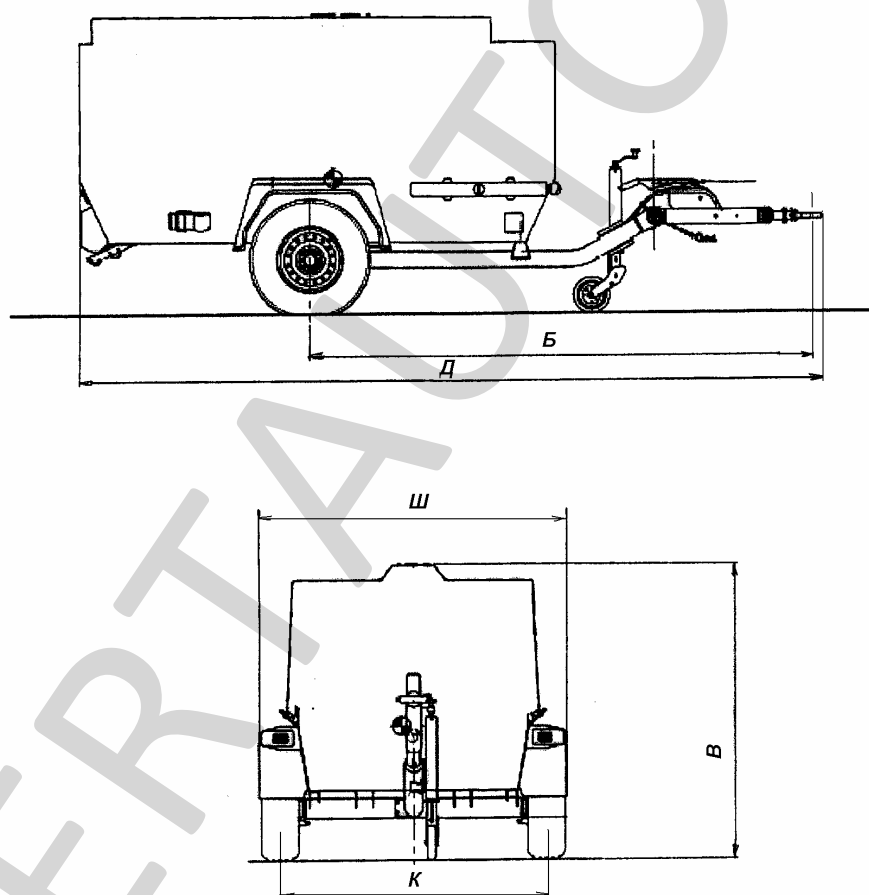

Рис. 1. Прицеп специальный ATLAS COPCO моделей, XAS 37 (Kd), XAS 47 (Kd)