

**ОРГАН ПО СЕСЕРТИФИКАЦИИ**  
**продукции машиностроения ВНИИНАМШ (ОС «ПРОММАШ»)**  
№ РОСС RU.0001.11АЯ04 от 20.03.2008 г.  
123007, г. Москва, ул. Шеногина, 4, тел: (499) 256-14-77, (499) 259-74-85

**РОСС DE.АЯ04.E01505**

**04**

**апреля**

**\_\_\_\_\_**  
**2010г.**

Марка транспортного средства	VOLKSWAGEN
Тип транспортного средства	13
Модификации	—
Коммерческое наименование	Scirocco
Категория транспортного средства	M <sub>1</sub>
Код ТН ВЭД	8703 22 (для мод. с дв. CAVD) 8703 23 (для мод. с дв. CAWB)
Код VIN	WVWZZZ13??V??...
Экологический класс	4
Заявитель, представитель изготовителя и его адрес	ООО «ФОЛЬКСВАГЕН Груп Рус», 248009, г. Калуга, ул. Заводская, д. 57, Российская Федерация
Изготовитель и его адрес	Volkswagen AG, D-38436, Wolfsburg, Germany
Сборочный завод и его адрес	Autoeuropa, P-2950 Palmela, Portugal

**ОБЩИЕ ХАРАКТЕРИСТИКИ ТРАНСПОРТНОГО СРЕДСТВА**

Колесная формула / ведущие колеса	4 x 2 / передние
Схема компоновки транспортного средства	переднеприводная, расположение двигателя – переднее поперечное
Тип кузова / количество дверей	цельнометаллический, несущий, хэтчбек / 3
Количество мест спереди / сзади	2 / 3

РОСС DE.АЯ04.E01505

**Габаритные размеры, мм**

- длина
- ширина
- высота

База, мм

Колея передних / задних колес, мм

	4256
	1810
	1400...1410
	2575
	1552...1569/1558...1575

для модификации с двигателем	масса снаряженного транспортного средства, кг (по ГОСТ Р 52051-2003)	Полная масса транспортного средства, кг	Максимальная допустимая масса, приходящаяся		Допустимая полная масса прицепа
			на переднюю ось, кг	на заднюю ось, кг	
CAVD	1346...1471	1720...1730	1000...1010	770	буксировка прицепа не предусмотрена
CAWB	1373...1499	1740...1760	1020...1040	770	

<b>Двигатель</b> (марка, тип)	<b>Volkswagen AG</b>	
	четырёхтактный, с принудительным зажиганием	
	<b>CAVD</b>	<b>CAWB</b>
– обозначение на блоке двигателя	CAV	CAW
– количество и расположение цилиндров	4, рядное	
– рабочий объем, см <sup>3</sup>	1390	1984
– степень сжатия	10.0	9.8
Максимальная мощность, кВт (мин <sup>-1</sup> )	118 (5800)	147 (5100...6000)
Максимальный крутящий момент, Нм (мин <sup>-1</sup> )	240 (1500...4500)	280 (1700...5000)
Топливо	бензин с октановым числом не менее 95	

<b>Система питания</b>	непосредственный впрыск топлива	
Система впрыска (марка, тип)	Bosch, MED 17	Bosch, MED 17
Блок управления (марка, тип)	03C 906 027 xx	06J 906 026 xx
Турбокомпрессор (марка, тип)	Eaton 03C 276, KKK, KK3, 3K – Warner, BWTS K032074DAB42-xx	INI, TW9P 13 NR5CW20 (06J 145 701 N)
Воздушный фильтр (марка, тип)	VW AG, с бумажным элементом	
	1K0 183B	1K0 183B

## РОСС DE.АЯ04.E01505

для двигателей:	CAVD	CAWB
<b>Система зажигания</b>	Volkswagen / AUDI, TSZ, микропроцессорная	
Катушки зажигания (марка, тип)	VW, RU4 или VW, S3 или другие типы, одобренные VW	
Свечи зажигания (марка, тип)	VW, R0, R1, R5, R6, Rx или другие типы, одобренные VW	
<b>Система выпуска и нейтрализации отработавших газов</b>	Volkswagen AG	
	два глушителя; один или два нейтрализатора отработавших газов	
Передний глушитель (марка, тип)	1K0 119 AC	1K0 119 BC
Задний глушитель (марка, тип)	1K0 120 AJ	1K0 120 AE
Нейтрализатор (марка, тип)	1K0 178 N?	1K0 166 D? + 1K0 178H ?
<b>Трансмиссия</b>	механическая	
Сцепление (марка, тип)	сухое, однодисковое, с механическим (тросовым) приводом	
Коробка передач (марка, тип)	FM62 Q011	FM62 S022
	механическая	
	вперед – 6, назад – 1	
– число передач		
– передаточные числа		
I -	3.357	3.778
II -	2.087	2.267
III -	1.469	1.524
IV -	1.098	1.185
V -	1.108	0.967
VI -	0.927	0.816
3.X -	3.990	3.600
<b>Главная передача (марка, тип)</b>	VW AG , цилиндрическая, косозубая	
– передаточное число при включенных передачах:		
– I, II, III и IV (FM62 Q011)		
– I, II, III, IV, V, VI и заднего хода (FM62 S022)	3.944	3.647
– V, VI и заднего хода	3.087	—

РОСС DE.АЯ04.E01505

<b>Трансмиссия</b>		механическая	
Сцепление (марка, тип)		две многодисковые муфты, работающие в масле	
Коробка передач (марка, тип)		FD62 E016	FD7A M006
		автоматическая, с возможностью ручного управления	
– число передач		вперед – 6, назад – 1	вперед – 7, назад – 1
– передаточные числа			
I -	3.462		3.765
II -	2.150		2.273
III -	1.464		1.531
IV -	1.079		1.122
V -	1.094		1.176
VI -	0.921		0.951
VII -	–		0.795
3.X -	3.989		4.170
<b>Главная передача</b> (марка, тип)		VW AG, цилиндрическая, косозубая	
– передаточное число при включенных передачах:			
- I, II, III и IV		4.059	4.438
- V, VI и заднего хода (FD62 E016)		3.136	3.227
- V, VI, VII (FD62 E016)			
– заднего хода		–	4.176
<b>Подвеска</b>		VW	
– передняя		независимая, пружинная, типа Макферсон, со стабилизатором поперечной устойчивости	
– задняя		независимая, пружинная, рычажная, с гидравлическими амортизаторами, со стабилизатором поперечной устойчивости	
<b>Рулевое управление</b> (марка, тип)		VW/Audi, рулевой механизм типа «шестерня – рейка» с электромеханическим усилителем	
<b>Тормозные системы</b>		VW/ Audi	
– рабочая		гидравлический двухконтурный привод с диагональным разделением на контуры, с АБС, с усилителем для экстренного торможения (НВА), с электронным распределением тормозного усилия (EBV); тормозные механизмы всех колес – дисковые	
– запасная		каждый контур рабочей тормозной системы	
– стояночная		механический (тросовый) привод тормозных механизмов задних колес	

## РОСС DE.АЯ04.E01505

<b>Шины</b>	размер	индекс несущей способности	категория скорости
	205/50 R17	89	V
	205/55 R16 (M+S)	91	H
	205/50 R17 (M+S)	89	H
	225/45 R17	91	H, V, W
	235/45 R17	93	H, V, W
	235/40 R18	91	H, V, W
	235/35 R19	91	Y

**Оборудование транспортного средства**

кондиционер (хладагент R134A), противобуксовочная система (ASR), электронная система обеспечения курсовой устойчивости (ESP), электронная блокировка дифференциала (EDS), акустическая система для парковки (APS), подготовка под установку телефона, бортовой компьютер, стереосистема, CD-проигрыватель, DVD-проигрыватель с откидным экраном, навигационная система, подъемно-сдвижной люк в крыше с электрическим приводом со встроенной солнечной батареей, задние сиденья со встроенными детскими сиденьями, система крепления детского сиденья «ISOFIX», противоугонное устройство, подушки безопасности, система дистанционного управления гаражными воротами

Соответствие автомобиля определенному экологическому классу определяется по коду производителя - Pr. Code, который указывается на наклейке в сервисной книжке автомобиля, копия наклейки расположена в багажном отсеке автомобиля в нише запасного колеса.

Экологический класс	Код производителя (Pr. Code)
4	0GG, 7MGG

VOLKSWAGEN 13

описание маркировки транспортных средств приведено в приложении 2.  
общие виды транспортного средства на 1 листе приведены в приложении 3.

Зам.

А.В. Куликов

С.В. Пугачев

Действует с «04» апреля 2009 г.

РОСС DE.АЯ04.E01505

Приложение № 2 к "одобрению типа транспортного средства"

**ОПИСАНИЕ МАРКИРОВКИ ТРАНСПОРТНОГО СРЕДСТВА**

1. Место расположения и форма знака соответствия:  
На табличке изготовителя или рядом с ней или в багажном отсеке в нише запасного колеса.  
Знак соответствия выполнен по ГОСТ Р 50460-92 с указанием номера данного "одобрения типа транспортного средства".
2. Место расположения таблички изготовителя:
  - 2.1 На левой средней стойке кузова.
3. Место расположения идентификационного номера (VIN):
  - 3.1. На табличке изготовителя.
  - 3.2. В подкапотном пространстве, на лонжероне над правым колесом.
  - 3.3. Под ветровым стеклом, в левом нижнем углу. (дополнительно)
4. Структура и содержание идентификационного номера (номеров) транспортных средств:

1	2	3	4	5	6	7	8	9	10	11	12	13	14	15	16	17
W	V	W	Z	Z	Z	1	3	?	?	V	?	?	?	?	?	?

- поз. 1 - 3: международный идентификационный код изготовителя (WMI): «WVW»- Volkswagen AG, Germany.
- поз. 4-6: постоянная часть идентификационного номера: «ZZZ».
- поз. 7 - 8: обозначение типа транспортного средства: «13»
- поз. 9: контрольная цифра от 0 до 9 или буква X.
- поз. 10: обозначение модельного года согласно ISO 3779-83.
- поз. 11: код сборочного завода  
«V» -Autoeuropa, P-2950 Palmela, Portugal
- поз. 12 - 17: производственный номер транспортного средства.

9  
РОСС DE.AЯ04.E01505  
Приложение № 3 к "одобрению типа  
транспортного средства"

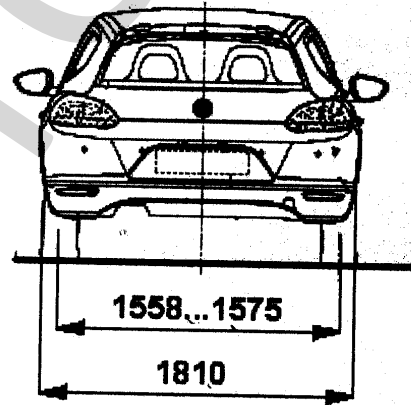
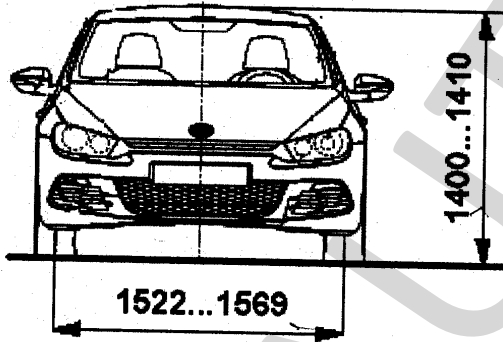
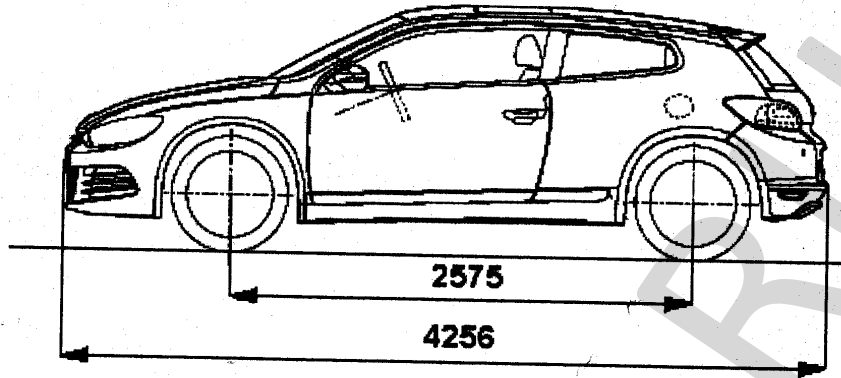

Внешний вид автомобиля категории M<sub>1</sub> Volkswagen 13 (Scirocco)

