

ОРГАН ПО СЕРТИФИКАЦИИ
продукции машиностроения ВНИИНМАШ (ОС «ПРОММАШ»)
№ РОСС RU.0001.11АЯ04 от 20.03.2008 г.
123007, г. Москва, ул. Шеногина, д. 4, тел. (499) 256-14-77, (499) 259-74-85

РОСС CN.АЯ04.E01540

29

апреля

2010

Марка транспортного средства	SHINERAY, ORION
Тип транспортного средства	XY50Q-2E
Модификации	—
Коммерческое наименование	ORION 50
Категория транспортного средства	L ₁
Код ТН ВЭД	8711 10
Код VIN	LXYXCBL0???...
Заявитель, и его адрес	ООО «Велотранс», Краснодарский край, Крыловской р-он., станция Крыловская, ул. Орджоникидзе, 161, Российская Федерация
Изготовитель и его адрес	Chongqing Shineray Motorcycle Co., Ltd., Shineray Road No.8, Hangu town, Jiulongpo District, Chongqing, 401329,P.R. China

ОБЩИЕ ХАРАКТЕРИСТИКИ ТРАНСПОРТНОГО СРЕДСТВА

Число и расположение колес	два, в ряд
Колесная формула / ведущие колеса	2 x 1 / заднее
Схема компоновки транспортного средства	двигатель в пределах базы
Количество мест спереди / сзади	1 / 1
Рама	стальная, трубчатая со штампованными элементами

РОСС СN.АЯ04.Е01540

Габаритные размеры, мм	
– длина	1830
– ширина	760
– высота	985
База, мм	1165
Масса снаряженного транспортного средства без водителя, кг (по ГОСТ Р 52051-2003)	78
Максимальная допустимая масса, кг	228
Максимальная допустимая масса, приходящая:	
– на переднюю ось, кг	73
– на заднюю ось, кг	155
<u>Двигатель</u> (марка, тип)	SHINERAY, ORION 1P39FMB
	четырехтактный, с принудительным зажиганием, воздушно-го охлаждения
– количество и расположение цилиндров	1, горизонтальное
– рабочий объем, см ³	49.0
– степень сжатия	9.0
Максимальная мощность, кВт (мин ⁻¹)	1.5 (6000)
Максимальный крутящий момент, Нм (мин ⁻¹)	2.3 (5000)
Топливо	бензин, с октановым числом не менее 92

РОСС СN.АЯ04.Е01540

Система питания	карбюраторная
Карбюратор	SHENGWEY, PZ14
Воздушный фильтр (марка, тип)	YIJU (YJ), e4-YJ с пенополиуретановым фильтрующим элементом
Система зажигания	электронная, бесконтактная (CDI)
Катушка зажигания (марка, тип)	D70-LH X52610
Свечи зажигания (марка, тип)	NGK: CR7HSA, BR7ES, R8HSA, или Champion: RL78C или Bosh: WR3AC или TORCH: E7RTC или LG: A7TC, A7RTC
Система выпуска и нейтрализации отработавших газов	один глушитель со встроенным нерегулируемым каталитическим нейтрализатором
Глушитель (марка, тип)	SHINERAY, e4-XY50Q-2E, резонаторного типа
Трансмиссия	механическая
Сцепление (марка, тип)	многодисковое в масляной ванне
Коробка передач (марка, тип)	механическая, с ножным переключением
- число передач	вперед - 4
- передаточные числа:	
I -	3.273
II -	1.938
III -	1.350
IV -	1.043
- передаточное число передачи к ведущему колесу	2.929
Главная передача (марка, тип)	Chongqing Shineray Motorcycle Co., Ltd, цепная
Подвеска	
- передняя	телескопическая пружинная вилка с гидравлическими, телескопическими амортизаторами
- задняя	маятникового типа, с пружинными телескопическими амортизаторами
Рулевое управление (марка, тип)	рулевая вилка мотоциклетного типа

РОСС СN.АЯ04.Е01540

Тормозные системы рабочая (марка, тип)	передние – барабанный тормозной механизм с ручным тросовым приводом; задние - барабанный с ножным тросовым приводом
Шины - размер (передние÷задние)	2.25-17 или 1.20x17÷2.50-17 или 1.40x17
- индекс несущей способности (передние÷задние)	38÷43
- категория скорости (передние÷задние)	P÷P

SHINERAY, ORION XY50Q-2E

Описание маркировки транспортного средства приведено в приложении 2.
Общий вид транспортного средства на 1 листе приведен в приложении 3.

Зам.

А.В. Куликов

С.В. Пугачев

Действует с "29" апреля 2009 г.

РОСС СN.АЯ04.Е01540

Приложение № 2 к "одобрению типа транспортного средства"

ОПИСАНИЕ МАРКИРОВКИ ТРАНСПОРТНОГО СРЕДСТВА

1. Место расположения и форма знака соответствия:
Рядом с табличкой изготовителя.
Знак соответствия выполняется по ГОСТ Р 50460-92 и включает номер «одобрения типа транспортного средства»
2. Место расположения таблички изготовителя:
В задней части рамы под сидением водителя.
3. Место расположения идентификационного номера (код VIN):
 - 3.1. На табличке изготовителя.
 - 3.2. На правой стороне трубы оси вилки руля.
4. Структура и содержание идентификационного номера (номеров) транспортных средств:

1	2	3	4	5	6	7	8	9	10	11	12	13	14	15	16	17
L	X	Y	X	C	B	L	0	?	?	?	?	?	?	?	?	?

- поз. 1 - 3: международный код изготовителя (WMI): «LXY» - Chongqing Shineray Motorcycle Co., Ltd., P.R. China
- поз. 4: обозначение вида транспортного средства: «X» - двухколесное
- поз. 5: обозначение типа двигателя транспортного средства: «C» - четырехтактный
- поз. 6: обозначение рабочего объема двигателя транспортного средства: «B» – для двигателя объемом до 50 см³
- поз. 7: обозначение типа трансмиссии транспортного средства: «L» - механическая
- поз. 8: код модели: «0» - для XY50Q-2E
- поз. 9: контрольный символ: цифры от 0 до 9, либо буква «X»
- поз. 10: код года выпуска по ISO 3779-83
- поз. 11: код сборочной площадки
- поз. 12 - 17: производственный номер транспортного средства

№ РОСС СN.АЯ04.Е01540

Приложение № 3 к "одобрению типа транспортного средства"

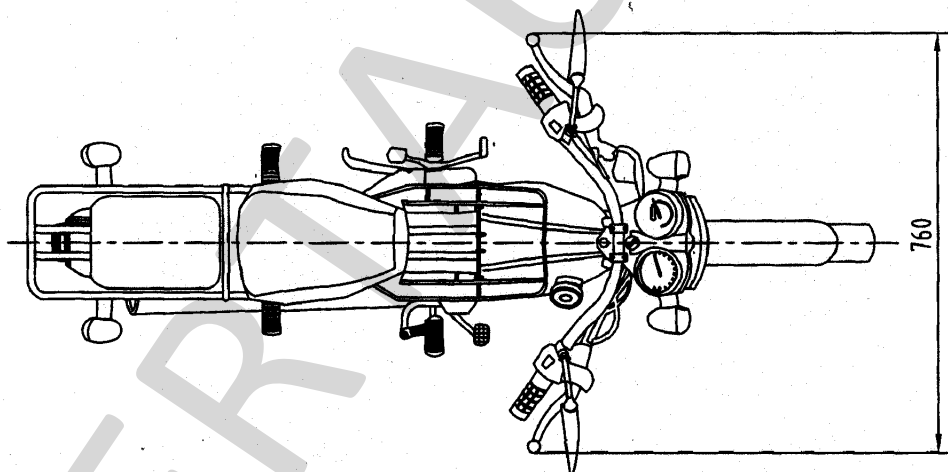
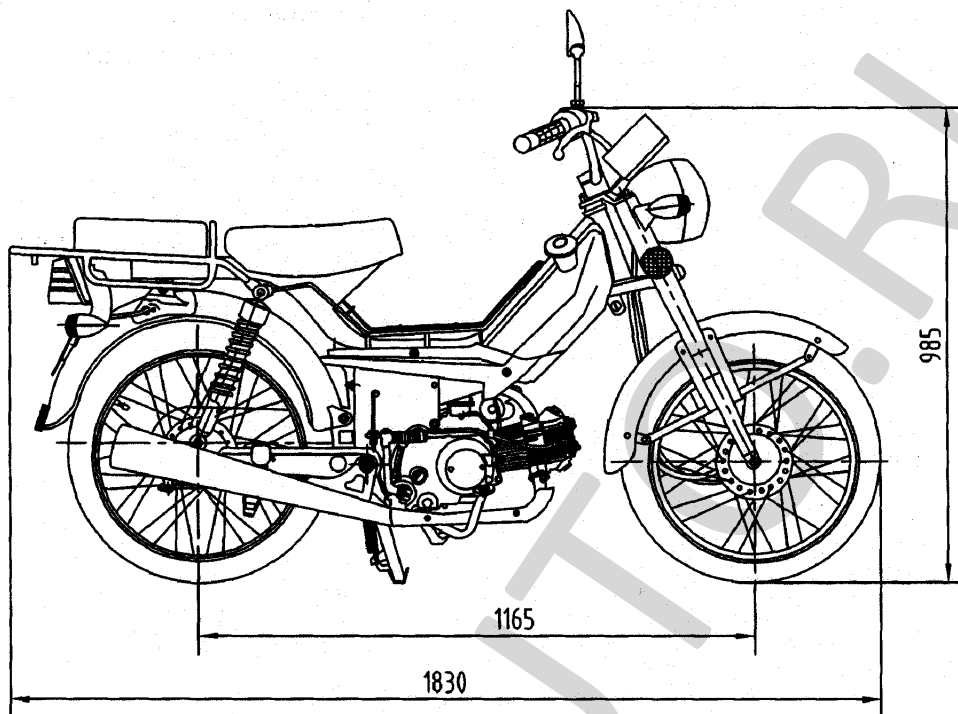

Мопед SHINERAY, ORION 50, типа XY50Q-2E

