

ОРГАН ПО СЕРТИФИКАЦИИ
Межотраслевой фонд "Сертификация автотранспорта САТР" ("САТР-ФОНД")
№ РОСС RU.0001.11MT02 от 06.06.2006 г.
125480, г. Москва, ул. Героев Панфиловцев, 24 (тел. 454-42-27)

РОСС JP.MT02.E03852П1

15 июня 2010

Марка транспортного средства	HONDA
Тип транспортного средства	CL7, CL9 (Accord Sedan) CM1, CM2 (Accord Tourer)
Категория транспортного средства	M₁
Код ТН ВЭД	8703 23
Код VIN	JHMCL7???..., JHMCL9???..., JHMCM1???..., JHMCM2???...
Экологический класс	4
Заявитель, представитель изготовителя и его адрес	ООО "Хонда Мотор РУС", 121614, г. Москва, ул. Крылатская, д.17, корп. 2, Российская Федерация
Изготовитель и его адрес	Honda Motor Co., Ltd., No. 1-1, 2 Chome, Minami-Aoyama, Minato-ku, Tokyo, Japan
Сборочный завод	Honda Motor Co., Ltd., Saitama Factory, 1-10-1, Shin-Sayama, Sayama-shi, Saitama-ken, Japan

ОБЩИЕ ХАРАКТЕРИСТИКИ ТРАНСПОРТНОГО СРЕДСТВА

Колесная формула / ведущие колеса	4 x 2 / передние
Схема компоновки транспортного средства	переднеприводная; расположение двигателя - переднее поперечное

РОСС JP.MT02.E03852П1

Для модификаций:	CL7	CL9	CM1	CM2
Тип кузова / количество дверей	несущий, седан / 4		несущий, универсал / 5	
Количество мест спереди / сзади	2 / 3			
Габаритные размеры, мм				
– длина	4665		4750	
– ширина	1760		1760	
– высота	1445		1470 или 1495	
База, мм	2680		2720	
Колея передних / задних колес, мм	1515 / 1525		1515 / 1530	
Масса снаряженного транспортного средства, кг (по ГОСТ Р 52051-2003)*	1421-1449 / 1433-1485	1468 / 1506-1563	1543 / 1573	1596 / 1642-1698
Полная масса транспортного средства, кг	1920	1930	2030	2060
Максимальная допустимая масса				
– на переднюю ось, кг	1040	1050	1050	1070
– на заднюю ось, кг	920	920	1020	1030
Допустимая полная масса прицепа, кг				
– прицеп без тормозов	500			
– прицеп с тормозами	1500			

* с механической трансмиссией / с автоматической трансмиссией

Для модификаций:	CL7	CM1	CL9	CM2
Двигатель (марка, тип)	K20A6 или K20Z2		K24A3	
– количество и расположение цилиндров	Honda, четырехтактный, бензиновый 4, рядное			
– рабочий объем, см ³	1998		2354	
– степень сжатия	9.8 (K20A6) или 9.6 (K20Z2)		10.5	
Максимальная мощность, кВт (мин ⁻¹)	114 (6000)		140 (6800)	
Максимальный крутящий момент, Нм (мин ⁻¹)	190 (4500)		223 (4500)	
Топливо	бензин с октановым числом не менее 95			
Система питания	Honda, PGM-FI, распределенный впрыск топлива с электронным управлением			
Блок управления впрыском (марка, тип)				
для мод. с механ. трансм. -	A6L, A69, AMZ, AEW, AK2, AEX	AXW, AA7, A8B, AC2	A7H, A3F	AZZ, AHT
для мод. с гидромех. трансм. -	A68, A7A, AXU, AEY, AXT, A93	AXX, AG3, ADY, AGM	A7J, A6D, A3L	AZ6, AJW, AJX
Воздушный фильтр (марка, тип)	Toyo Roki, ACE6			

РОСС JP.MT02.E03852П1

Для модификаций:	CL7	CM1	CL9	CM2	
Система зажигания	электронная, бесконтактная				
Блок управления зажиганием (марка, тип)	совмещен с блоком управления впрыском топлива				
Катушка зажигания (марка, тип)	Toyo Denso, TC-28A				
Свечи зажигания (марка, тип)	NGK, ZFR6K-11; Denso, KJ20DR-M11		NGK, IZFR6K-11; Denso, SKJ20DR-M11		
Система выпуска и нейтрализации отработавших газов	основной и один или два дополнительные глушители; нейтрализатор отработавших газов				
Основной глушитель (марка, тип)	Honda, 1053 Futaba	Honda, 1055 Futaba	Honda, SG-570 Sankei	Honda, SG-575 Sankei	
Дополнительный глушитель (марка, тип)	Honda, 2024 Futaba	Honda, 2026 и 2027 Futaba	Honda, 4099 и 4082 Sankei	Honda, 4102 и 4103 Sankei	
Нейтрализатор (марка, тип)	Honda, NV		Honda, NH		
Для модификаций:	CL7	CM1	CL9, CM2	CL7, CM1	CL9, CM2
Трансмиссия	механическая			гидромеханическая	
Сцепление (марка, тип)	сухое, однодисковое			—	
Коробка передач (марка, тип)	с ручным управлением			автоматическая	
– число передач вперед	5	5	6	5	
– число передач назад	1	1	1	1	
– передаточные числа					
I -	3.266	3.266	3.533	2.652	
II -	1.769	1.769	1.880	1.516	
III -	1.212	1.212	1.354	1.082	
IV -	0.972	0.921	1.027	0.773	
V -	0.780	0.738	0.825	0.566	
VI -	—	—	0.659	—	
3.X. -	3.583	3.583	3.583	2.000	
Главная передача (марка, тип)	Honda, цилиндрическая, косозубая				
– передаточное число	4.105 или 4.388	4.764	4.388	4.563	4.438

Подвеска

- передняя Honda, независимая, пружинная, рычажная
- задняя Honda, независимая, пружинная, рычажная

РОСС JP.MT02.E03852П1

Рулевое управление (марка, тип) рулевой механизм типа “шестерня - рейка”, рулевой привод с гидроусилителем или электроусилителем Showa

Тормозные системы

- рабочая (марка, тип) гидравлический двухконтурный привод с диагональным разделением на контуры, с вакуумным усилителем, с АБС; тормозные механизмы всех колес - дисковые
- запасная (марка, тип) каждый контур рабочей тормозной системы
- стояночная (марка, тип) механический привод к тормозным механизмам задних колес

Шины

Для модификаций:	CL7, CM1	CL7, CL9, CM1, CM2	CL7, CL9
– марка	—		
– размер	195/65 R15	205/55 R16	225/45 R17
– индекс несущей способности	91	91	91
– категория скорости	V	V	W

Дополнительное оборудование транспортного средства климат-контроль или кондиционер (хладагент R134A), сцепное устройство, противоугонное устройство

HONDA CL7, CL9 (Accord Sedan), CM1, CM2 (Accord Tourer)

Описание маркировки транспортного средства приведено в приложении № 2.
Общие виды транспортных средств на 2 листах приведены в приложении № 3.

Б.В. Кисуленко

С.В. Пугачев

Действует с "15" июня 2007 г.

РОСС JP.MT02.E03852П1

Приложение № 2 к "одобрению типа транспортного средства"

ОПИСАНИЕ МАРКИРОВКИ ТРАНСПОРТНОГО СРЕДСТВА

1. Место расположения и форма знака соответствия:

В подкапотном пространстве, на перегородке моторного отсека.

Знак соответствия выполнен по ГОСТ Р 50460-92 с указанием номера данного "одобрения типа транспортного средства".

2. Место расположения таблички изготовителя:

В подкапотном пространстве, на опоре левого амортизатора.

3. Место расположения идентификационного номера (VIN):

3.1. На табличке изготовителя.

3.2. В центральной части задней панели моторного отсека.

4. Структура и содержание идентификационного номера (номеров) транспортных средств:

1	2	3	4	5	6	7	8	9	10	11	12	13	14	15	16	17
J	H	M	C	?	?	?	?	?	?	C	?	?	?	?	?	?

поз. 1 - 3: **JHM** - WMI (международный код изготовителя) - Honda Motor Co., Ltd.

поз. 4 - 6: Обозначение типа транспортного средства:

CL7 - Accord 2.0I;

CL9 - Accord 2.4I;

CM1 - Accord Tourer 2.0I;

CM2 - Accord Tourer 2.4I.

поз. 7: Обозначение типа кузова и типа трансмиссии:

5 - четырехдверный седан с механической трансмиссией;

6 - четырехдверный седан с автоматической трансмиссией;

7 - пятидверный универсал с механической трансмиссией;

8 - пятидверный универсал с автоматической трансмиссией.

поз. 8: Код дополнительного оборудования.

поз. 9: Постоянный символ.

поз. 10: Модельный год согласно ISO 3779-83.

поз. 11: **C** - код сборочного завода - Saitama Factory (Япония).

поз. 12 - 17: Производственный номер транспортного средства.

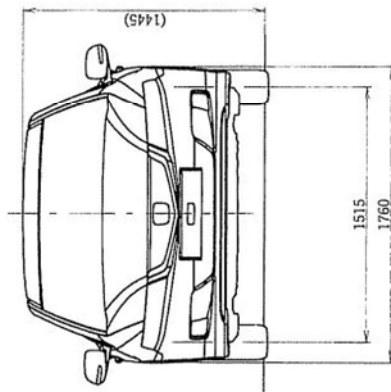
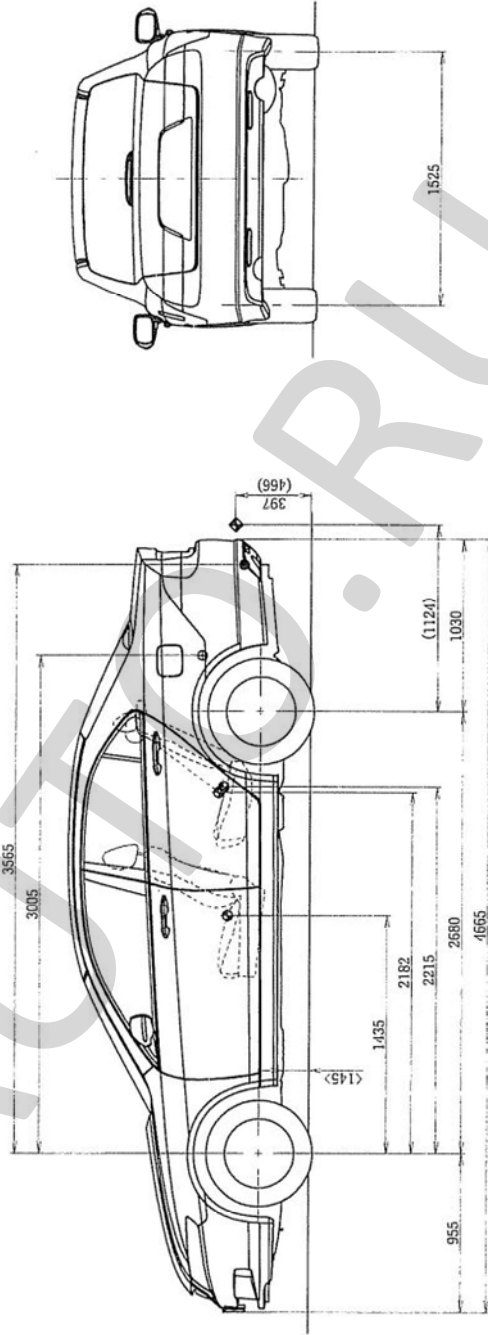
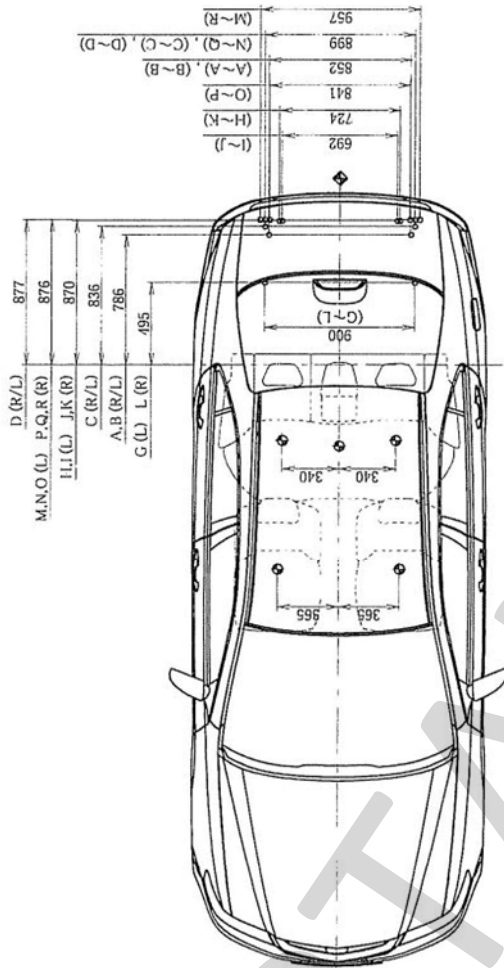

HONDA

DRAWING NO.

MD-SEA-002-6A

TITLE GENERAL VIEW

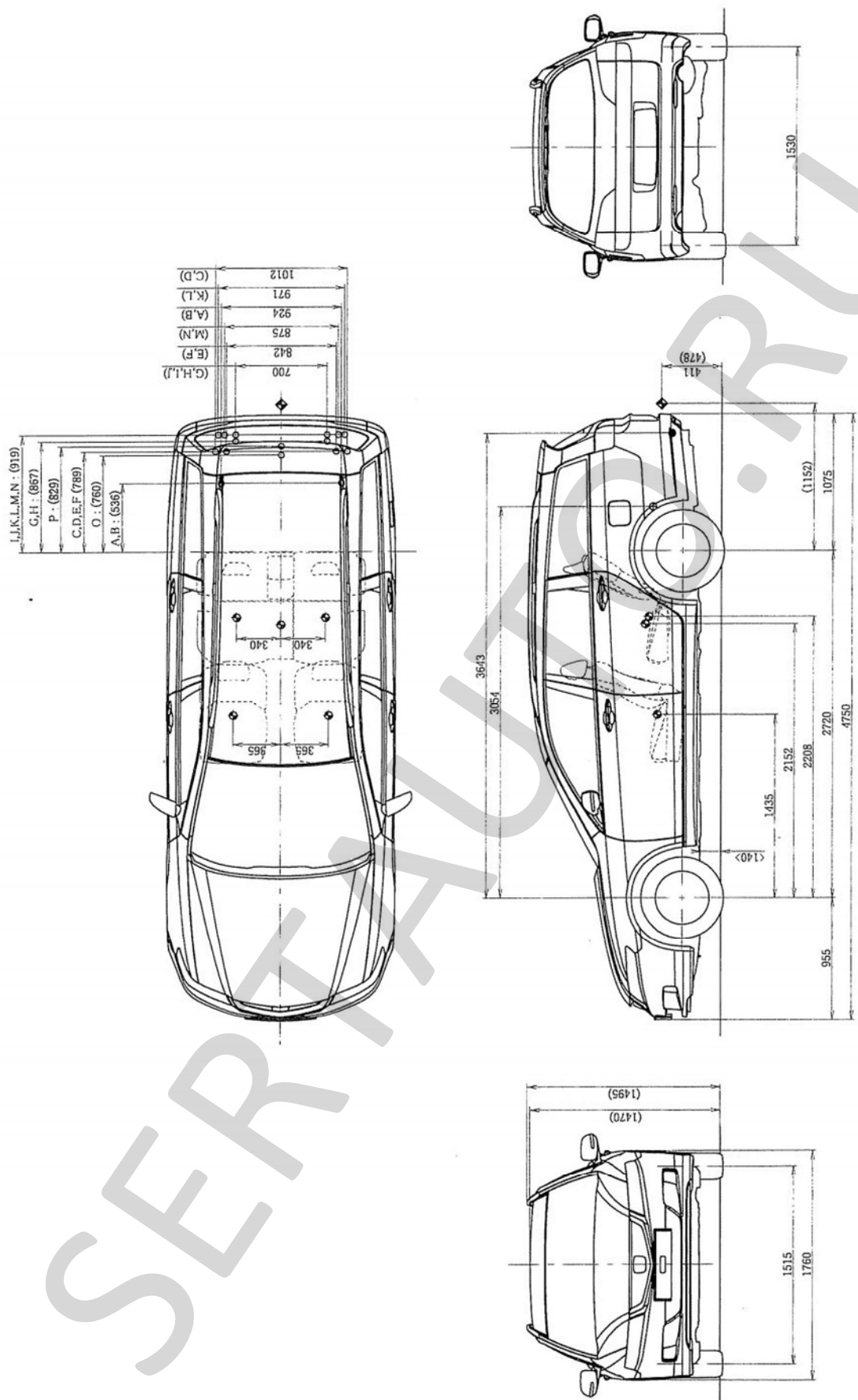

HONDA

DRAWING NO.

MD-SED-002-6A

TITLE GENERAL VIEW

Приложение № 3 к "одобрению типа транспортного средства" № РОСС JP.МТ02.Е03852П1
Страница для заполнения полей данных:

ОТТС № **РОСС JP.МТ02.Е03852П1**
Бланк № 0028329

SERTAUTO.RU