

ОРГАН ПО СЕРТИФИКАЦИИ
Межотраслевой фонд "Сертификация автотранспорта САТР" ("САТР-ФОНД")
№ РОСС RU.0001.11MT02 от 06.06.2006 г.
125480, г. Москва, ул. Героев Панфиловцев, 24 (тел. 454-42-27)

РОСС DE.MT02.E05301

08 июля 2010

Марка транспортного средства	BMW
Тип транспортного средства	663C (EН31 (630i Coupe), EK31 (630i Cabrio), EН11 (650i Coupe), EK11 (650i Cabrio))
Категория транспортного средства	M₁
Код ТН ВЭД	8703 23 (630i) 8703 24 (650i)
Код VIN	WBAE??1...
Экологический класс	4
Заявитель, изготовитель и его адрес	Bayerische Motoren Werke AG DE-80788, München, Petuelring 130, Germany
Сборочный завод и его адрес	Bayerische Motoren Werke AG, DE-84122, Dingolfing, Germany

ОБЩИЕ ХАРАКТЕРИСТИКИ ТРАНСПОРТНОГО СРЕДСТВА

Колесная формула / ведущие колеса	4 x 2 / задние
Схема компоновки транспортного средства	классическая; расположение двигателя - переднее продольное
Тип кузова / количество дверей	несущий, купе / 2 (для мод. EН31, EН11) или кабриолет / 2 (для мод. EK31, EK11)
Количество мест спереди / сзади	2 / 2
Габаритные размеры, мм	
– длина	4820
– ширина	1855
– высота	1373

РОСС DE.MT02.E05301

База, мм 2780
 Колея передних / задних колес, мм 1558 / 1584...1596

Для модификаций:	ЕНЗ1	ЕКЗ1	ЕН11	ЕК11
Масса снаряженного транспортного средства, кг (по ГОСТ Р 52051-2003)*	1575 / 1585	1785 / 1795	1715 / 1715	1925 / 1925
Полная масса транспортного средства, кг*	1950 / 1960	2110 / 2120	2090 / 2090	2250 / 2250
Максимальная допустимая масса, приходящаяся:				
– на переднюю ось, кг	980	1020	1060	1100
– на заднюю ось, кг	1130	1250	1170	1270
Допустимая полная масса прицепа, кг	буксировка прицепа не предусмотрена			

* с механической трансмиссией / с автоматической трансмиссией

Для модификаций:	ЕНЗ1, ЕКЗ1	ЕН11, ЕК11
Двигатель (марка, тип)	N52B30A?	N62B48B?
	BMW, четырехтактный, бензиновый	
– количество и расположение цилиндров	6, рядное	8, V-образное
– рабочий объем, см ³	2996	4799
– степень сжатия	10.7	10.5
Максимальная мощность, кВт (мин ⁻¹)	190 (6600)	270 (6300)
Максимальный крутящий момент, Нм (мин ⁻¹)	300 (2500...4000)	490 (3400)
Топливо	бензин с октановым числом не менее 92	
Система питания	распределенный впрыск топлива с электронным управлением	
Блок управления впрыском (марка, тип)	Siemens, MSV70 (DME)	Bosch, ME 9.2.2 (DME)
Воздушный фильтр (марка, тип)	7 521 033, 7 521 038	7 521 023
	BMW, с сухим бумажным элементом	
Система зажигания	электронная	
Блок управления зажиганием (марка, тип)	совмещен с блоком управления впрыском топлива	
Катушка зажигания (марка, тип)	Bosch, 0221141832, 0221504462, 0221504463, 0221504467, 0221504470; Bremi, 11933; Delphi, 19005293; ERA Powertrain, 12144	Bosch, 0221504100, 0221504467, 0221504470; Bremi, 11903; Delphi, 19005293; ERA Powertrain, 12144
Свечи зажигания (марка, тип)	Bosch, R6; NGK, R5	

РОСС DE.MT02.E05301

Для модификаций:	ЕН31, ЕК31	ЕН11, ЕК11
Система выпуска и нейтрализации отработавших газов	три глушителя; два нейтрализатора отработавших газов	пять глушителей; два нейтрализатора отработавших газов
Передний глушитель (марка, тип)	—	BMW, 7 545 062 (x2)
Средний глушитель (марка, тип)	BMW, 7 532 181	BMW, 7 542 653
Задний глушитель (марка, тип)	BMW, 7 532 193 и 7 532 194	BMW, 7 542 657 и 7 542 658, 7 544 289 и 7 544 290
Нейтрализаторы (марка, тип)	BMW, 7 506 083, 7 530 585, 7 530 587, 7 506 085, 7 550 560, 7 550 559	BMW, 7 505 784, 7 510 971, 7 512 532, 7 547 430, 7 547 431

Для модификации:	ЕН31, ЕК31	ЕН11	ЕК11	ЕН31, ЕК31	ЕН11, ЕК11
Трансмиссия	механическая			гидромеханическая	
Сцепление (марка, тип)	сухое, однодисковое			—	
Коробка передач (марка, тип)	ZF, H	ZF, G		ZF, 6 HP 19	ZF, 6 HP 26
	с ручным управлением			автоматическая	
– число передач	вперед - 6, назад - 1				
– передаточные числа					
I -	4.35	4.05		4.17	
II -	2.50	2.40		2.34	
III -	1.67	1.58		1.52	
IV -	1.23	1.19		1.14	
V -	1.00	1.00		0.87	
VI -	0.85	0.87		0.69	
З.Х. -	3.93	3.68		3.40	
Главная передача (марка, тип)	BMW, гипоидная				
– передаточное число	3.38	3.23	3.46	3.91	3.46

Подвеска

- передняя независимая, пружинная, рычажная, с газонаполненными амортизаторами, со стабилизатором поперечной устойчивости
- задняя независимая, пружинная, рычажная, с газонаполненными амортизаторами, со стабилизатором поперечной устойчивости

POCC DE.MT02.E05301

Рулевое управление (марка, тип) ZF, рулевой механизм типа “шестерня - рейка”, рулевой привод с гидроусилителем, с системой Servotronic

Тормозные системы

- рабочая (марка, тип) гидравлический двухконтурный привод с разделением на контуры по осям, с АБС, автоматическая система контроля устойчивости (ASC), система динамического контроля устойчивости (DSC), динамический контроль тормозной системы (DBC);
тормозные механизмы всех колес - дисковые
- запасная (марка, тип) каждый контур рабочей тормозной системы
- стояночная (марка, тип) механический привод к тормозным механизмам задних колес

Шины

Код шины	марка	размер	индекс несущей способности	категория скорости
A		245/35 R20	91	Y
B		275/30 R20	93	Y
C		245/40 R19	94	W
D		275/35 R19	96	W
E	—	245/45 R18	96	W
F		275/40 R18	99	W
G		245/50 R17	99	W
H		245/50 R17 M+S	99	H
Модификации		коды допускаемых к установке шин (передних / задних)		
ЕН31, ЕК31 -		A/B, C/D, E/F, E/E, G/G		
ЕН11, ЕК11 -		A/B, C/D, E/F, E/E, H/H		

РОСС DE.MT02.E05301

**Дополнительное
оборудование
транспортного
средства**

активный круиз-контроль (ACC), активная система стабилизации крена (ARS), подушки безопасности, система контроля давления в шинах (RDC) / индикатор повреждения шины (RPA), охранная сигнализация с пультом дистанционного управления, обогреваемые и неослепляющие зеркала заднего вида, комфортное солнцезащитное остекление, стеклянный люк в крыше с электроприводом, электрическая регулировка передних сидений с функцией "Память", обогрев сидений и климат-контроль сидений, обогрев рулевого колеса, регулировка рулевой колонки с электроприводом, активное рулевое управление (AFS), сигнализация аварийного сближения при парковке (PDC), система омывателей фар, противотуманные фары, датчик дождя и автоматическая активация фар, ксеноновые фары дальнего и ближнего света, автоматическая система кондиционирования с дополнительными функциями (хладагент R134a), автономная система отопления с пультом дистанционного управления, система навигации, виртуальный дисплей (Head-Up-Display), устройство для подключения мобильного телефона Bluetooth, автомобильный телефон, аудио и видео системы, проигрыватели CD/DVD/MD; CD, DVD-changers, наушники в задней части салона, система комфортного доступа, адаптивное освещение поворотов, система голосового управления, бортовой компьютер с монитором, встроенный универсальный пульт дистанционного управления, многофункциональное рулевое колесо, солнцезащитные шторки для заднего стекла и для задних пассажиров

BMW 663C

**(E931 (630i Coupe), EK31 (630i Cabrio),
E911 (650i Coupe), EK11 (650i Cabrio))**

Описание маркировки транспортного средства приведено в приложении № 2.
Общие виды транспортных средств на 2 листах приведены в приложении № 3.

Б.В. Кисуленко

С.В. Пугачев

Действует с "08" июля 2007 г.

РОСС DE.MT02.E05301

Приложение № 2 к "одобрению типа транспортного средства"

ОПИСАНИЕ МАРКИРОВКИ ТРАНСПОРТНОГО СРЕДСТВА

1. Место расположения и форма знака соответствия:

Рядом с табличкой изготовителя.

Знак соответствия выполнен по ГОСТ Р 50460-92 с указанием номера данного "одобрения типа транспортного средства".

2. Место расположения таблички изготовителя:

В передней правой или левой части моторного отсека.

3. Место расположения идентификационного номера (VIN):

3.1. На табличке изготовителя.

3.2. На опоре правой стойки передней подвески.

4. Структура и содержание идентификационного номера (номеров) транспортных средств:

1	2	3	4	5	6	7	8	9	10	11	12	13	14	15	16	17
W	B	A	E	?	?	1	?	?	?	?	?	?	?	?	?	?

поз. 1 - 3: **WBA** - WMI (международный код изготовителя) - BMW AG, Германия.

поз. 4 - 7: **EN31** или **EK31** или **EN11** или **EK11** - код типа транспортного средства и модификации.

поз. 8: Свободная позиция.

поз. 9: Контрольный символ.

поз. 10: Модельный год согласно ISO 3779-83 или цифра **0**.

поз. 11: **C** или **B** или **D** или **G** - Dingolfing, Германия.

поз. 12 - 17: Производственный номер транспортного средства.

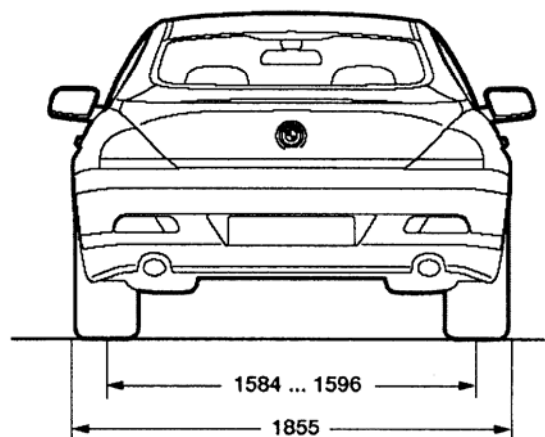
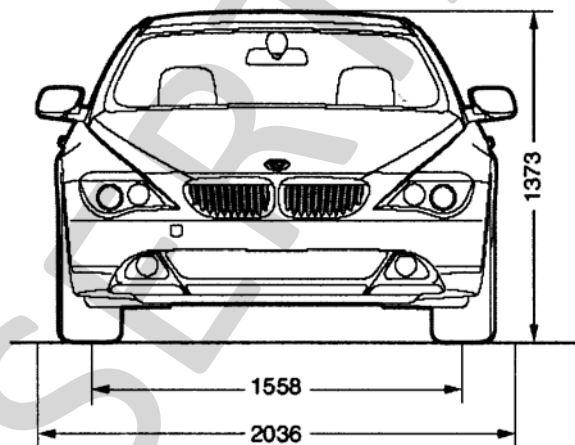
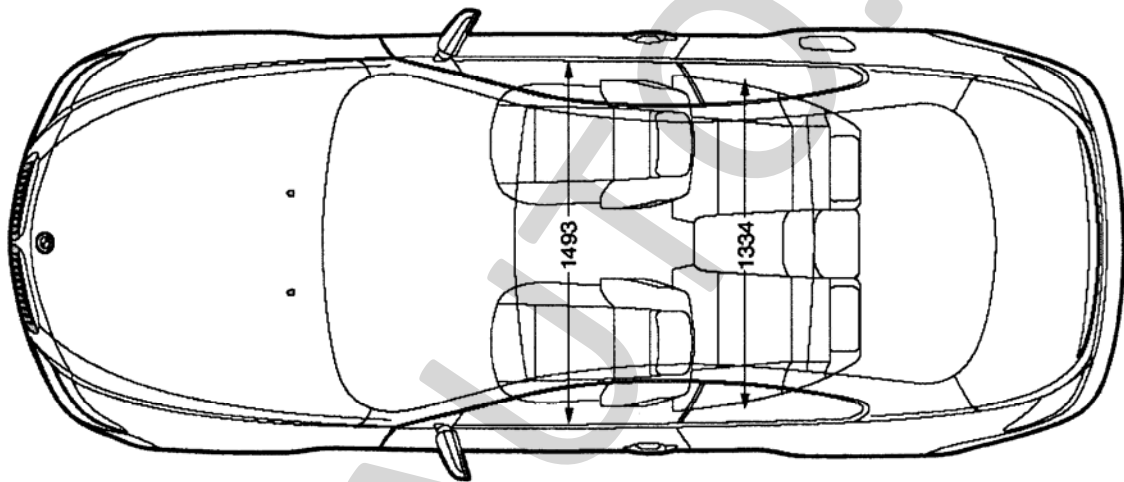
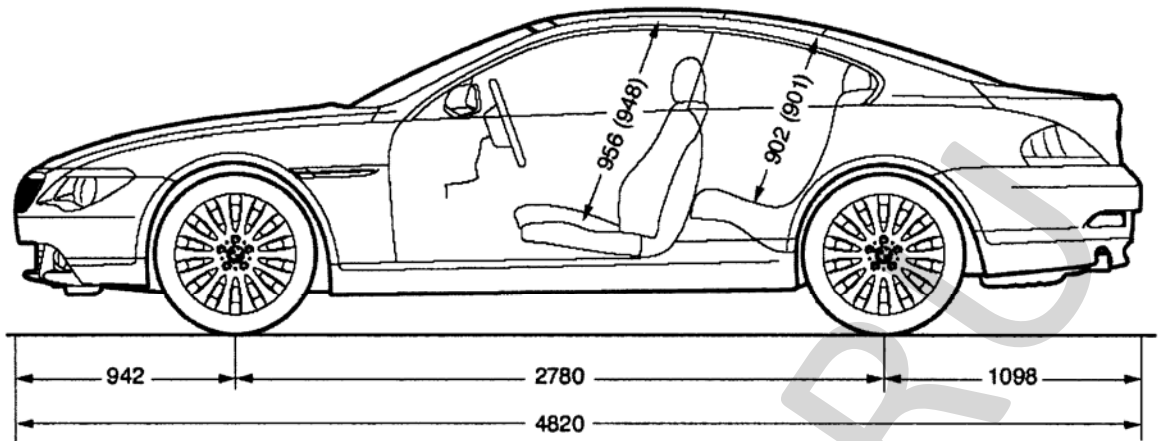

Общий вид автомобиля BMW 663C (Coupe)

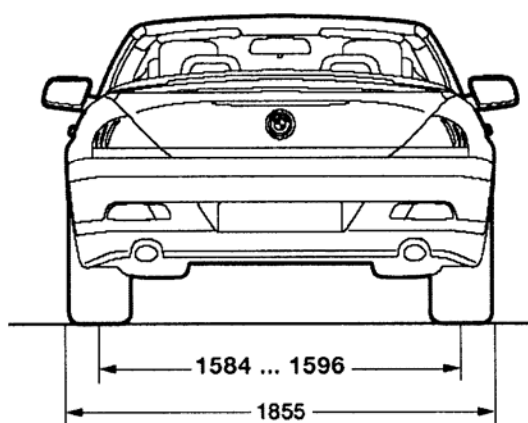
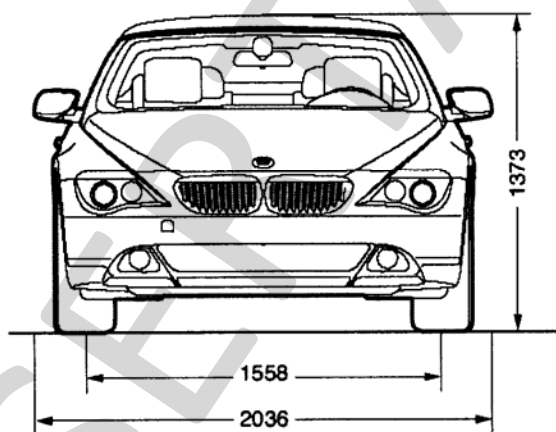
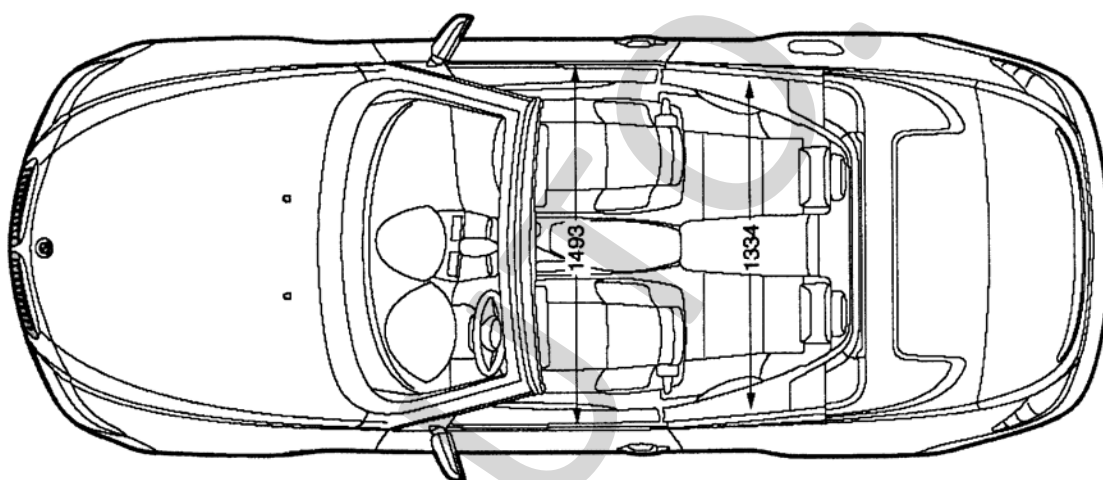
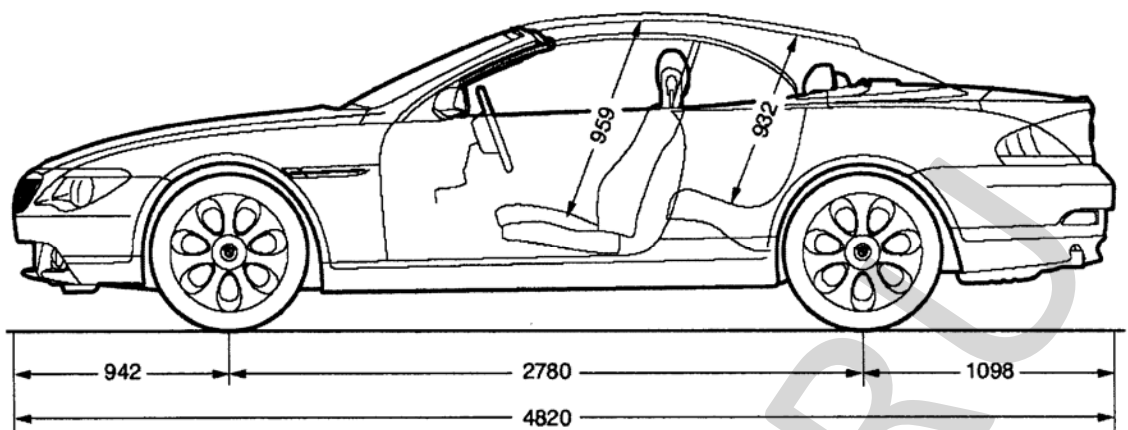

Общий вид автомобиля BMW 663C (Cabrio)

Страница для заполнения полей данных:

ОТТС № **РОСС DE.MT02.E05301**
Бланк № 0028426

SERTAUTO.RU