

ОРГАН ПО СЕРТИФИКАЦИИ
Межотраслевой фонд "Сертификация автотранспорта САТР" ("САТР-ФОНД")
 № РОСС RU.0001.11MT02 от 06.06.2006 г.
 125480, г. Москва, ул. Героев Панфиловцев, 24 (тел. 454-42-27)

РОСС DE.MT02.E05350P1

01 августа _____
 2010 г.

Марка транспортного средства **VOLKSWAGEN**
 Тип транспортного средства **3C (Passat)**
 Категория транспортного средства **M₁**

Для модификаций с моделями двигателей:	CAXA	BLF, BSE, BVX, BVY, BWA, BZB, CAWB	AXZ	BKP, BLS, BMA, BMP, BMR, BUZ, BXE
Код ТН ВЭД	8703 22	8703 23	8703 24	8703 32

Код VIN **WVW???3C?...**

Экологический класс **4**

Заявитель, представитель изготовителя и его адрес **ООО "ФОЛЬКСВАГЕН Груп Рус", 248009, г. Калуга, ул. Заводская, д. 57, Российская Федерация**

Изготовитель и его адрес **Volkswagen AG, D-38436, Wolfsburg, Germany**

Сборочные заводы и их адреса **Volkswagen AG, D-26703, Emden, Germany
 Volkswagen Sachsen GmbH, D-08058, Zwickau, Germany**

ОБЩИЕ ХАРАКТЕРИСТИКИ ТРАНСПОРТНОГО СРЕДСТВА

Колесная формула / ведущие колеса **4 x 2 (X0) / передние или 4 x 4 (X1) / все**

Схема компоновки транспортного средства **переднеприводная (для X0) или полноприводная (для X1);
 расположение двигателя - переднее поперечное**

Тип кузова / количество дверей **цельнометаллический, несущий,
 седан (AA) / 4 или универсал (AC) / 5**

Количество мест спереди / сзади **2 / 3**

РОСС DE.MT02.E05350P1

для модификаций:		AA	AC			
Габаритные размеры, мм		4765 (4910 – с установленным сцепным устройством)	4774 (4910 – с установленным сцепным устройством)			
– длина			1820			
– ширина			1447...1492	1456...1537		
– высота		2709				
База, мм		2709				
Колея передних / задних колес, мм		1542...1553 / 1541...1559				
Двигатель	Масса снаряженного транспортного средства (по ГОСТ Р 52051-2003), кг	Полная масса транспортного средства, кг	Максимальная масса, кг, приходящаяся		Допустимая масса прицепа, кг	
			на переднюю ось	на заднюю ось	без тормозов	с тормозами
Для модификаций AA, X0:						
ВКР	1529...1746	2060...2090	1100...1130	1010	750	1800
BLF	1423...1631	1960...1990	1000...1030	1010	710...730	1300
BLS	1497...1691	2030	1070	1010	740	1200...1500
BMA	1534...1746	2060...2090	1100...1130	1010	750	1800
BMP	1529...1746	2060...2090	1100...1130	1010	750	1800
BMR	1532...1746	2060...2090	1100...1130	1010	750	1800
BSE	1418...1590	1950	990	1010	700	1300
BUZ	1532...1746	2060...2090	1100...1130	1010	750	1800
BVY	1464...1688	2000...2030	1040...1070	1010	730...740	1500
BWA	1520...1718	2050...2070	1080...1100	1020	750	1600
BXE	1497...1691	2030	1070	1010	740	1500
BZB	1492...1734	2050...2070	1080...1100	1020	740...750	1500
CAWB	1520...1718	2050...2070	1080...1100	1020	750	1600
CAXA	1463...1660	2000	1050	1000	720	1400
Для модификаций AA, X1:						
AXZ	1735...1882	2270	1180	1140	750	2200
ВКР	1629...1823	2160	1130	1080	750	2000
BMP	1629...1823	2160	1130	1080	750	2000
BVX	1567...1761	2100	1070	1080	750	1600
Для модификаций AC, X0:						
ВКР	1585...1813	2140...2170	1100...1130	1090	750	1800
BLF	1478...1697	2040...2070	1000...1030	1090	730...750	1300
BLS	1552...1728	2100	1070	1080	750	1200...1500
BMA	1590...1813	2140...2170	1100...1130	1090	750	1800
BMP	1585...1813	2140...2170	1100...1130	1090	750	1800
BMR	1587...1812	2140...2170	1100...1130	1090	750	1800
BSE	1473...1655	2030	990	1040...1090	730	1300
BUZ	1587...1812	2140...2170	1100...1130	1090	750	1800
BVY	1520...1735	2080...2110	1040...1070	1090	750	1500
BWA	1575...1784	2130...2150	1080...1100	1100	750	1600
BXE	1552...1728	2110	1070	1080	750	1500
BZB	1534...1796	2130...2150	1080...1100	1100	750	1500
CAWB	1575...1784	2130...2150	1080...1100	1100	750	1600
CAXA	1504...1718	2080	1050	1080	750	1400

РОСС DE.MT02.E05350P1

Двигатель	Масса снаряженного транспортного средства (по ГОСТ Р 52051-2003), кг	Полная масса транспортного средства, кг	Максимальная масса, кг, приходящаяся		Допустимая масса прицепа, кг																																							
			на переднюю ось	на заднюю ось	без тормозов	с тормозами																																						
Для модификаций АС, Х1:																																												
АХЗ	1790...1948	2350	1180	1220	750	2200																																						
ВКР	1684...1889	2240	1130	1160	750	2000																																						
ВМР	1684...1889	2240	1130	1160	750	2000																																						
ВВХ	1622...1827	2180	1070	1160	750	1600																																						
Двигатель	<p style="text-align: center;">Volkswagen AG четырёхтактный, бензиновый</p> <table border="1" style="width: 100%; border-collapse: collapse;"> <thead> <tr> <th style="width: 15%;">BSE</th> <th style="width: 15%;">BLF</th> <th style="width: 15%;">BVX</th> <th style="width: 15%;">BVY</th> <th style="width: 15%;">BWA</th> <th style="width: 15%;">АХЗ</th> </tr> </thead> <tbody> <tr> <td colspan="5" style="text-align: center;">4, рядное</td> <td style="text-align: center;">6, V-образное</td> </tr> <tr> <td style="text-align: center;">1595</td> <td style="text-align: center;">1598</td> <td colspan="3" style="text-align: center;">1984</td> <td style="text-align: center;">3168</td> </tr> <tr> <td style="text-align: center;">10.5</td> <td style="text-align: center;">12.0</td> <td colspan="2" style="text-align: center;">11.5</td> <td style="text-align: center;">10.3</td> <td style="text-align: center;">12.0</td> </tr> <tr> <td style="text-align: center;">75 (5600)</td> <td style="text-align: center;">85 (6000)</td> <td colspan="2" style="text-align: center;">110 (6000)</td> <td style="text-align: center;">147 (5100...6000)</td> <td style="text-align: center;">184 (6250)</td> </tr> <tr> <td style="text-align: center;">148 (3800)</td> <td style="text-align: center;">155 (4000)</td> <td colspan="2" style="text-align: center;">200 (3500)</td> <td style="text-align: center;">280 (1800...5000)</td> <td style="text-align: center;">330 (2750...3750)</td> </tr> </tbody> </table> <p style="text-align: center;">Топливо бензин с октановым числом не менее</p> <table border="1" style="width: 100%; border-collapse: collapse;"> <tr> <td style="width: 50%; text-align: center;">95</td> <td style="width: 50%; text-align: center;">98</td> </tr> </table>						BSE	BLF	BVX	BVY	BWA	АХЗ	4, рядное					6, V-образное	1595	1598	1984			3168	10.5	12.0	11.5		10.3	12.0	75 (5600)	85 (6000)	110 (6000)		147 (5100...6000)	184 (6250)	148 (3800)	155 (4000)	200 (3500)		280 (1800...5000)	330 (2750...3750)	95	98
BSE	BLF	BVX	BVY	BWA	АХЗ																																							
4, рядное					6, V-образное																																							
1595	1598	1984			3168																																							
10.5	12.0	11.5		10.3	12.0																																							
75 (5600)	85 (6000)	110 (6000)		147 (5100...6000)	184 (6250)																																							
148 (3800)	155 (4000)	200 (3500)		280 (1800...5000)	330 (2750...3750)																																							
95	98																																											
Система питания	впрыск топлива с электронным управлением																																											
Система впрыска (марка, тип)	Siemens, Simos	Bosch, MED 9.5	Bosch, Motronic																																									
Блок управления (марка, тип)	06A 906 033 AT	03C 906 056 AA/DC/ EF/EE	06F 906 056 GC/GQ	06F 906 056 FC/FB/ GP/GN	3C0 907 115, 3C0 907 115 A/J/H	03H 906 032, 03H 906 032 AB																																						
Турбокомпрессор (марка, тип)	—				KKK, KK3 3K-Warner, K03	—																																						
Воздушный фильтр (марка, тип)	1K0 183	03C 183	1K0 183		06F 183	1K0 183A																																						
	с сухим бумажным элементом																																											
Система зажигания	VW/Audi, TSZ, электронная																																											
Катушка зажигания (марка, тип)	RU4 (x4)	S3 (x4)																																										
Свечи зажигания (марка, тип)	VW, R0, R1, R5 или аналогичные, производства Bosch, NGK, Champion, Beru																																											

¹ Здесь и далее под моделью двигателя, подразумевается совокупность конструктивных признаков двигателя и его блока управления.

РОСС DE.MT02.E05350P1

для двигателей:	BSE	BLF	BVX	BVY	BWA	AXZ
Система выпуска и нейтрализации отработавших газов	два или три глушителя и система нейтрализации отработавших газов					
Первый глушитель (марка, тип)	—					VW, 3C0 118 B
Второй глушитель (марка, тип)	VW, 3C0 119 E	VW, 3C0 119	VW, 3C0 119 G	VW, 3C0 119 A	VW, 3C0 119 C	VW, 3C0 119 N
Третий глушитель (марка, тип)	VW, 3C0 120 G	VW, 3C0 120 B	VW, 3C0 120 H / M	VW, 3C0 120 C	VW, 3C0 120 F	VW, 3C0 120 H / M / T / AA
Нейтрализаторы (марка, тип)	VW, 1K0 178 M	VW, 1K0 166 C + 6Q0 178 G	VW, 06F 166 A + 1K1 178 A	VW, 06F 166 A + 1K0 178 C	VW, 1K0 166 D + 1K0 178 H	VW, 3C0 178 A

Двигатель	Volkswagen AG		
— марка	Volkswagen AG		
— тип	четырёхтактный, бензиновый, с турбонаддувом		
— модель	CAXA	BZB	CAWB
— первые 3 позиции в номере двигателя	CAX	BZB	CAW
— количество и расположение цилиндров	4, рядное		
— рабочий объем, см ³	1390	1798	1984
— степень сжатия	10.0	9.8	9.8
Максимальная мощность, кВт (мин ⁻¹)	90 (5000)	118 (5000...6200)	147 (5100...6000)
Максимальный крутящий момент, Нм (мин ⁻¹)	200 (1500...4000)	250 (1500...4200)	280 (1700...5000)
Топливо	бензин с октановым числом не менее		
	95	95	95
Система питания	непосредственный впрыск топлива		
Система впрыска (марка, тип)	Bosch, MED	Bosch, Motronic	Bosch, MED 17
Блок управления впрыском (марка, тип)	03C 906 022xx	06J 906 026xx	06J 906 026xx
Турбокомпрессор (марка, тип)	MHI, TD025M2-07T-23	BWTS, KKK, KK3 3K – Warner,	IHI, TW9P 13 NR5CW20
Воздушный фильтр (марка, тип)	1K0 183	1K0 183 B	1K0 183 B
	с бумажным элементом		

РОСС DE.MT02.E05350P1

для двигателей:	CAHA	BZB	CAWB
Система зажигания	VW/Audi, TCI, микропроцессорная		
Катушки зажигания (марка, тип)	S3 x 4		
Свечи зажигания (марка, тип)	VW, R0, R1, R5 или аналогичные, производства Bosch, NGK, Champion, Beru		
Система выпуска и нейтрализации отработавших газов	два глушителя, система нейтрализации отработавших газов		
Передний глушитель (марка, тип)	VW, 3C0 119	VW, 3C0 119 A	VW, 3C0 119 C
Задний глушитель (марка, тип)	VW, 3C0 120 G	VW, 3C0 120 C	VW, 3C0 120 F
Нейтрализаторы (марка, тип)	VW, 1K0 178 P	VW, 1K0 166D+ 1K0 178H	VW, 1K0 166D + 1K0 178 H

Двигатель	Volkswagen AG						
- марка	четырёхтактный дизель с турбонаддувом						
- тип	BLS	BXE	BMA	BKP	BMP	BUZ	BMR
- модель	4, рядное						
- количество и расположение цилиндров	1896			1968			
- рабочий объем, см ³	18.5						
- степень сжатия	18.5						
- максимальная мощность, кВт (мин ⁻¹)	77 (4000)	100 (4000)	103 (4000)		120 (4200)	125 (4200)	
- максимальный крутящий момент, Нм (мин ⁻¹)	250 (1900)	320 (1800..2500)	320 (1750..2500)	320 (1800..2500)	320 (1750...2500)		
Топливо	дизельное						
Система питания	впрыск топлива под давлением						
Насос-форсунки (марка, тип)	Bosch, PDB 043	Bosch, PDB 016	Siemens, PPD 002		Bosch, PDB 042	Siemens, PPD 003	
Турбокомпрессор (марка, тип)	KKK, 3K- Warner, BV 39	Garrett, GT 1646 V	Garrett, GT 1749 VA		Garrett, GT 1646 V	Garrett, GT 1749 VC	
Воздушный фильтр (марка, тип)	VW, 1K0 183 B, с сухим бумажным элементом						

РОСС DE.MT02.E05350P1

для двигателей:	BLS	BXE	BMA	BKP	BMP	BUZ	BMR		
Система выпуска и нейтрализации отработавших газов	два глушителя и нейтрализатор отработавших газов или фильтр твердых частиц								
Первый глушитель (марка, тип)	VW, 3C0 118 D / E		VW, 3C0 118D/E (мод. X0) или 3C0 119H/M (мод. X1)		VW, 3C0 118 D/E (мод. X0) или 3C0 119H (мод. X1)		VW, 3C0 118 C		
Второй глушитель (марка, тип)	VW, 3C0 120		VW, 3C0 120 A / Q	VW, 3C0 120A/Q (мод. X0) или 3C0 120 J (мод. X1)	VW, 3C0 120A/S (мод. X0) или 3C0 120AB/J (мод. X1)		VW, 3C0 120 D / S		
Нейтрализаторы (марка, тип)	VW, 1K0 178 LA	VW, 1K0 178 D		VW, 1K0 178 D (мод. X0) 1K0 178 J (мод. X1)		—			
Фильтр твердых частиц (марка, тип)	—				VW, 3C0 181 A (мод. X0) 3C0 181 C/D/E (мод. X1)	VW, 3C0 181 A / C	VW, 3C0 181 A/C/D/E		
Трансмиссия	механическая								
Сцепление (марка, тип)	сухое, однодисковое, с тросовым приводом								
Коробка передач (марка, тип)	FM 5A4032	FM 5AH008	FM 62S016	FM 62Q009	FM 62Q017	AM 62Q007	AM 62S018	AM 62S020	AD 62E052
	с ручным управлением								
- число передач	вперед – 5, назад – 1			вперед – 6, назад – 1					
- передаточные числа									
I -	3.778	3.455	3.778	3.769	3.769	3.769	3.778	3.778	2.993
II -	2.063	1.955	2.267	2.087	2.087	2.087	2.267	2.267	1.792
III -	1.304	1.281	1.650	1.324	1.324	1.324	1.524	1.524	1.194
IV -	0.903	0.927	1.269	0.977	0.919	0.911	1.185	1.185	0.837
V -	0.700	0.706	1.034	0.975	0.902	0.902	0.967	0.967	0.838
VI -	—	—	0.865	0.814	0.757	0.756	0.816	0.815	0.698
3.X. -	3.600	3.182	3.600	4.549	4.549	4.549	3.600	3.600	3.352
Главная передача (марка, тип)	цилиндрическая, косозубая (передняя) + гипоидная (задняя, для модификаций X1)								
- передаточное число	3.647	5.067	3.938	3.450*, 2.760**	3.684*, 2.917**	3.875*, 3.100**	4.267		4.800*, 3.600**

* - при включении 1-ой – 4-ой передач.

** - при включении 5-ой, 6-ой передач и передачи заднего хода.

РОСС DE.MT02.E05350P1

Трансмиссия		гидромеханическая				
Коробка передач (марка, тип)		FA62E018	FA69G076	FA69G082, FA69G098	FA69G026	FA69G100
		автоматическая				
		вперед – 6, назад – 1				
- число передач						
- передаточные числа						
	I -	3.462	4.148	4.044	4.148	4.044
	II -	2.050	2.370	2.371	2.370	2.371
	III -	1.300	1.556	1.556	1.556	1.556
	IV -	0.902	1.155	1.159	1.155	1.159
	V -	0.914	0.859	0.852	0.859	0.852
	VI -	0.756	0.686	0.672	0.686	0.672
	3.X -	3.989	3.394	3.193	3.394	3.193
Главное передача (марка, тип)		Volkswagen AG, цилиндрическая, косозубая				
- передаточное число		4.118*, 3.043**	4.103	3.502	4.136	3.683

* - при включении 1-ой – 4-ой передач.

** - при включении 5-ой, 6-ой передач и передачи заднего хода.

Трансмиссия		механическая			
Сцепление (марка, тип)		сухое, однодисковое, с тросовым приводом			
Коробка передач (марка, тип)		FM 6AJ006	FM 6AJ007	FM62S002	FM62Q011
		с ручным управлением			
		вперед – 6, назад – 1			
- число передач					
- передаточные числа					
	I -	3.455	3.615	3.778	3.357
	II -	2.095	1.955	2.063	2.087
	III -	1.433	1.281	1.455	1.469
	IV -	1.079	0.973	1.107	1.098
	V -	0.851	0.778	0.875	1.108
	VI -	0.706	0.646	0.725	0.927
	3.X -	3.182	3.182	3.600	3.990
Главное передача (марка, тип)		Volkswagen AG, цилиндрическая, косозубая			
- передаточное число		5.067	4.353	3.647	3.944*, 3.087**

* - при включении 1-ой – 4-ой передач.

** - при включении 5-ой, 6-ой передач и передачи заднего хода.

<u>Подвеска</u>	VW
– передняя	независимая, на поперечных рычагах, пружинная, с гидравлическими телескопическими амортизаторами, со стабилизатором поперечной устойчивости
– задняя	независимая, пружинная, на поперечных рычагах, с гидравлическими телескопическими амортизаторами, со стабилизатором поперечной устойчивости
<u>Рулевое управление</u> (марка, тип)	VW, рулевой механизм “шестерня - рейка”, рулевой привод с электроусилителем
<u>Тормозные системы</u>	VW
– рабочая (марка, тип)	гидравлическая, двухконтурная, с диагональным разделением на контуры, с усилителем; с АБС, с электронным распределением тормозного усилия (EBV), тормозные механизмы всех колес дисковые
– запасная (марка, тип)	каждый контур рабочей тормозной системы
– стояночная (марка, тип)	механический (тросовый) привод к тормозным механизмам задних колес

Шины

Марка	Размер	Индекс несущей способности	Категория скорости
—	205/50 R17 M+S	93	H
—	205/55 R16	94	V
—	205/55 R16	91	H
—	215/55 R16	93	H
—	235/45 R17	94	V
—	235/45 R17	94	H
—	235/40 R18	95	Y
—	215/55 R16	93	V
—	205/55 R16	91	V
—	205/55 R16	91	W
—	215/55 R16	93	W
—	235/45 R17	94	W

РОСС DE.MT02.E05350P1

Дополнительное оборудование
транспортного средства

кондиционер (хладагент R134a), холодильник (хладагент R134a), навигационная система, подготовка под установку телефона, бортовой компьютер, акустическая система для парковки (APS), система курсовой устойчивости (ESP), противобуксовочная система (ASR), стереосистема, CD-проигрыватель, подъемно-сдвижной люк с электрическим приводом со встроенной солнечной батареей, стереосистема, система крепления детского сиденья "ISOFIX", электронное противоугонное устройство, съемное тягово-сцепное устройство, устройство дистанционного управления воротами гаража, подушки безопасности, багажник на крыше, крепление для перевозки велосипедов

VOLKSWAGEN 3C (Passat)

Описание маркировки транспортного средства приведено в приложении № 2.
Общие виды транспортных средств на 2 листах приведены в приложении № 3.

Б.В. Кисуленко**С.В. Пугачев**

Действует с " 30 " ноября 2007 г.

РОСС DE.MT02.E05350P1

Приложение № 2 к "одобрению типа транспортного средства"

ОПИСАНИЕ МАРКИРОВКИ ТРАНСПОРТНОГО СРЕДСТВА

1. Место расположения и форма знака соответствия:

На наклейке, расположенной рядом с табличкой изготовителя или на табличке изготовителя или в багажном отделении, в нише запасного колеса или на задней стойке двери водителя.

Знак соответствия выполнен по ГОСТ Р 50460-92 с указанием номера "одобрения типа транспортного средства".

2. Место расположения таблички изготовителя:

В основании средней левой стойки кузова.

3. Место расположения идентификационного номера (VIN):

3.1. На табличке изготовителя.

3.2. В подкапотном пространстве, на горизонтальной поверхности брызговика правого переднего колеса, в зоне петли капота.

3.3. Под ветровым стеклом в нижнем левом углу.

4. Структура и содержание идентификационного номера (номеров) транспортных средств:

1	2	3	4	5	6	7	8	9	10	11	12	13	14	15	16	17
W	V	W	?	?	?	3	C	?	?	?	?	?	?	?	?	?

поз. 1 - 3: Международный идентификационный код изготовителя:
WVW – Volkswagen AG, Германия.

поз. 4 - 6: Постоянная часть идентификационного номера:
Z или контрольное число **от 0 до 9** или **X**.

поз. 7 - 8: Обозначение типа транспортного средства: **3C** – 3C (Passat).

поз. 9: Постоянная часть идентификационного номера:
Z или контрольное число **от 0 до 9** или **X**.

поз. 10: Обозначение модельного года согласно ISO 3779.

поз. 11: Обозначение сборочного завода:
E - Emden,
P - Zwickau.

поз. 12 - 17: Производственный номер транспортного средства.

VOLKSWAGEN 3C (Passat) – седан

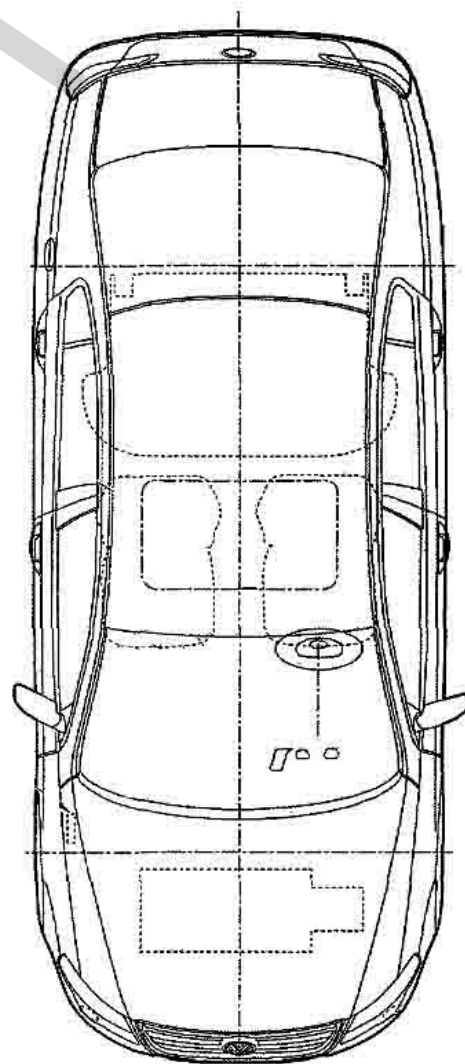
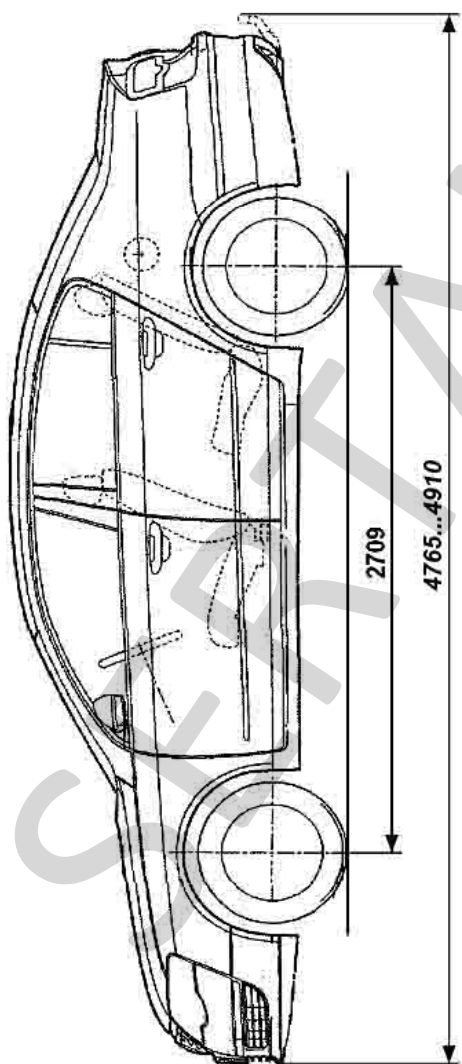
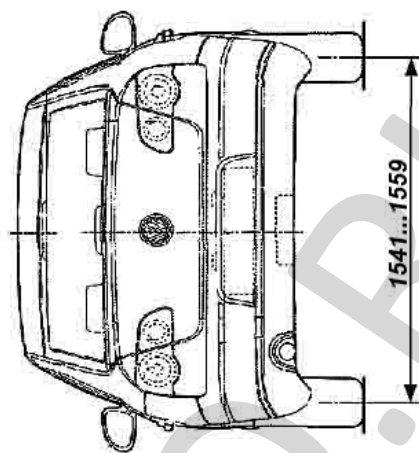
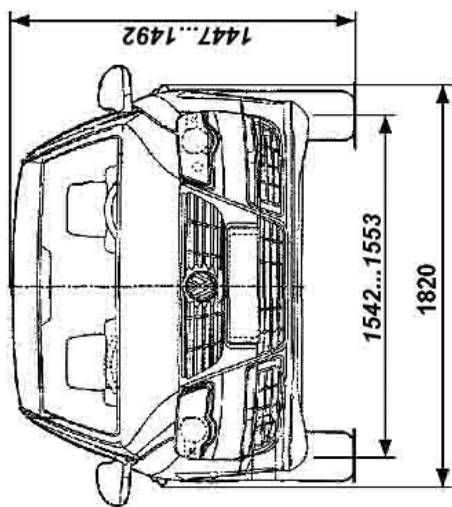

VOLKSWAGEN 3C (Passat) – универсал

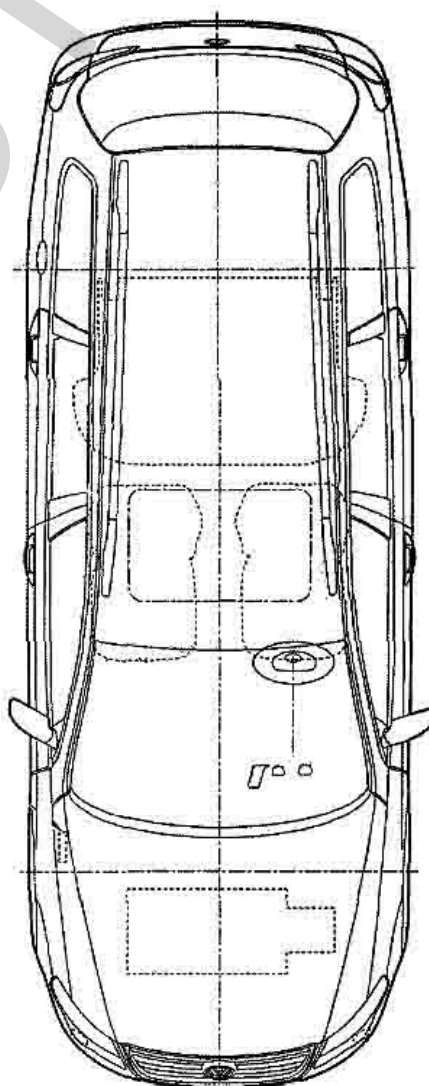
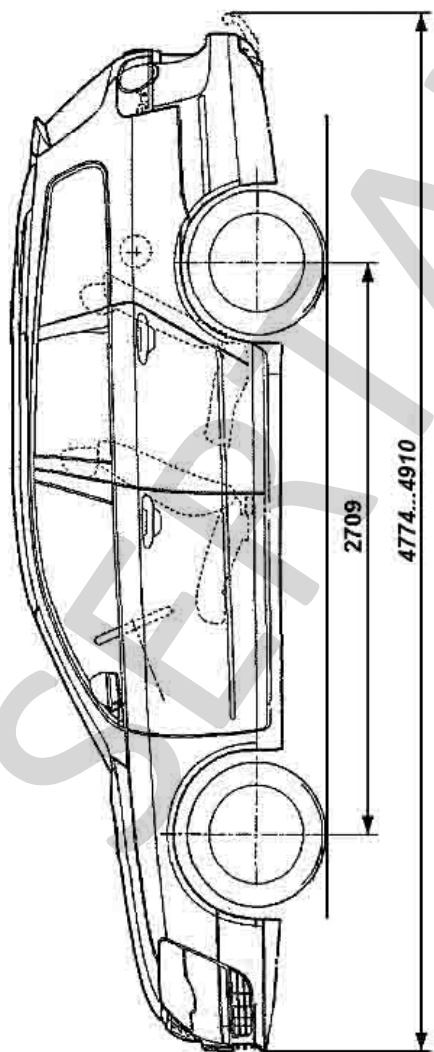
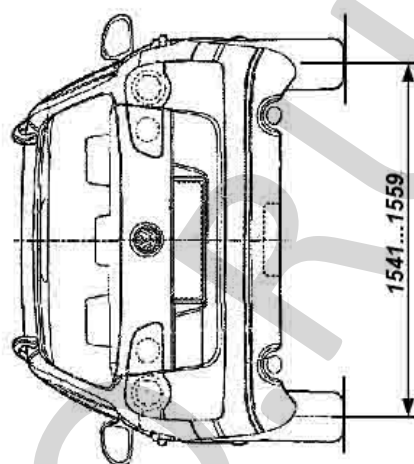
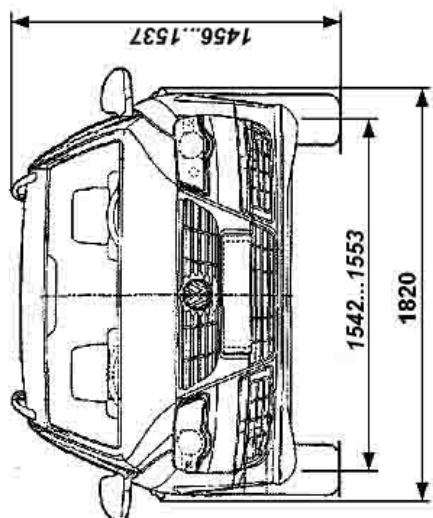

Страница для заполнения полей данных:

ОТТС № **РОСС DE.MT02.E05350P1**
Бланк № 0028874

SERTAUTO.RU