

ОРГАН ПО СЕРТИФИКАЦИИ
Межотраслевой фонд "Сертификация автотранспорта САТР" ("САТР-ФОНД")
№ РОСС RU.0001.11MT02 от 06.06.2006 г.
125480, г. Москва, ул. Героев Панфиловцев, 24 (тел. 454-42-27)

РОСС KR.MT02.E05399P2

13 сентября 2010
—

Марка транспортного средства	Chevrolet
Тип транспортного средства	KLAS
Модификации	KL1SF697J, KL1SA697J, KL1SF69TJ, KL1SF69DJ, KL1SF48DJ, KL1SF08DJ, KL1SF69WJ, KL1SF48WJ, KL1SF08WJ, KL1SA69WJ, KL1SA48WJ, KL1SA08WJ, KL1SF48TJ, KL1SF487J, KL1SF087J, KL1SF08TJ, KL1SA487J, KL1SA087J
Коммерческое наименование	Chevrolet Aveo
Категория транспортного средства	M₁
Код ТН ВЭД	8703 22
Код VIN	KL1S????J...
Экологический класс	4
Заявитель, представитель изготовителя и его адрес	ООО "Дженерал Моторз Дэу Авто энд Технолоджи СНГ", 119019, Москва, Гоголевский бульвар, д. 11, Российская Федерация
Изготовитель и его адрес	GM Daewoo Auto & Technology Company, 199-1 Cheongcheon 2-dong, Buryung-gu, Incheon, Korea
Сборочные заводы и их адреса	199-1 Cheongcheon 2-dong, Buryung-gu, Incheon, Korea; 23 Sungju-Dong, Changwon, Kyongsangnam-Do, Korea; Kunsan National Industrial Complex, Block 24, Soryong-Dong, Kunsan, Chollabuk-Do, Korea

ОБЩИЕ ХАРАКТЕРИСТИКИ ТРАНСПОРТНОГО СРЕДСТВА

Колесная формула / ведущие колеса	4 × 2 / передние
Схема компоновки транспортного средства	переднеприводная, расположение двигателя - переднее поперечное
Тип кузова / количество дверей	цельнометаллический, сварной, несущего типа, хэтчбек / 5 (KL1S?48?J...); седан / 4 (KL1S?69?J...); хэтчбек / 3 (KL1S?08?J...)
Количество мест спереди / сзади	2 / 3

РОСС KR.MT02.E05399P2

Габаритные размеры, мм

- длина 3920 (KL1S?48?J, KL1S?08?J)
4310 (KL1S?69?J)
4325 (KL1S?69?J с дополнительным оборудованием)
- ширина 1680 (KL1S?48?J, KL1S?08?J)
1710 (KL1S?69?J)
- высота 1505
1615 (с багажником)

База, мм

2480

Колея передних / задних колес, мм

1450/1410 (KL1S?48?J, KL1S?08?J)

1450/1430 (KL1S?69?J с дополнительным оборудованием)

Модификация	Масса снаряженного транспортного средства (по ГОСТ Р 52051-2003), кг	Полная масса транспортного средства, кг	Распределение полной массы		Допустимая полная масса прицепа	
			на переднюю ось, кг	на заднюю ось, кг	прицеп без тормозов, кг	прицеп с тормозами, кг
KL1SF69TJ	1072-1160	1490	723	767	500	1000
KL1SF697J	1122-1210	1540	780	760	500	1100
KL1SA697J	1127-1215	1545	783	762	400	1000
KL1SF69DJ	1115-1178	1533	754	779	400	1000
KL1SF48DJ	1105-1168	1503	774	729	400	1000
KL1SF08DJ	1105-1168	1503	774	729	400	1000
KL1SF69WJ	1155-1218	1573	793	780	500	1100
KL1SF48WJ	1145-1208	1543	834	709	500	1100
KL1SF08WJ	1145-1208	1543	834	709	500	1100
KL1SA69WJ	1160-1223	1578	804	774	500	1100
KL1SA48WJ	1150-1213	1548	840	708	500	1100
KL1SA08WJ	1150-1213	1548	840	708	500	1100
KL1SF48TJ	1065-1120	1455	771	684	500	1100
KL1SF08TJ	1065-1120	1455	771	684	500	1100
KL1SF487J	1135-1190	1535	814	721	500	1100
KL1SF087J	1135-1190	1535	814	721	500	1100
KL1SA487J	1140-1195	1540	816	724	400	1100
KL1SA087J	1140-1195	1540	816	724	400	1100

РОСС KR.MT02.E05399P2

для модификаций:	KL1S??TJ	KL1S??7J	KL1SF??DJ	KL1S??WJ
Двигатель (марка, тип)	GM Daewoo			
	B12S1	F14D3	B12D1	F14D4
	четырёхтактный, бензиновый			
	4, рядное			
- количество и расположение цилиндров				
- рабочий объем, см ³	1150	1399	1206	1399
- степень сжатия	9.3	9.5	10.5	10.5
Максимальная мощность, кВт (мин ⁻¹)	53 (5400)	69 (6200)	62 (6000)	74 (6400)
Максимальный крутящий момент, Нм (мин ⁻¹)	104 (4400)	130 (3400)	114 (3800...4400)	131 (4200)
Топливо	бензин с октановым числом не менее 91			
Система питания	многоточечное впрыскивание топлива с электронным управлением			
Система впрыскивания (марка, тип)	Delphi		Siemens	Delphi
Блок управления впрыскиванием топлива (марка, тип)	96435559 (с АБС и иммобилайзером); 96435560 (с АБС, без иммобилайзера); 96435561 (без АБС, с иммобилайзером); 96435562 (без АБС, без иммобилайзера)	96436779 (MT) 96436780 (AT)	96469978 (с АБС и иммобилайзером); 96469977 (с АБС, без иммобилайзера); 96469976 (без АБС, с иммобилайзером); 96469975 (без АБС, без иммобилайзера)	96802693 (MT) 96802694 (AT)
Воздушный фильтр (марка, тип)	GM Daewoo 96536694 или 96814238		GM Daewoo 96808164	
	с сухим бумажным элементом GM Daewoo 96536696			
Система зажигания	KDAC, 96253555 электронная, бесконтактная			
Катушка зажигания (марка, тип)	KDAC, 96253555			
Свечи зажигания (марка, тип)	Woojin, BPR5EY-11	NGK, BKR6E-11	Selim, RA7YC	Woojin, XFR6U-11
Система выпуска и нейтрализации отработавших газов	два глушителя и нейтрализатор отработавших газов			
Передний глушитель (марка, тип)	Daewoo или Dongwon, JC или JD		Dongwon, JC или JD	Dongwon, RA или RB
Задний глушитель (марка, тип)	Daewoo или Dongwon			
	DC или DD или DS или DT (KL1S?69?J); NC или ND (KL1SF69DJ); NA или NB (KL1SF48DJ, KL1SF08DJ); QD или QF (KL1S?69WJ); QB или QE (KL1S?48WJ, KL1S?08W)			
Нейтрализатор (марка, тип)	KDAC, 96418349	KDAC, 96418351	KDAC, 96467389	KDAC, 96476045

РОСС KR.MT02.E05399P2

<u>для модификаций:</u>	KL1SF??TJ	KL1SF??7J, KL1SF??WJ	KL1SF??DJ	KL1SA??7J	KL1SA??WJ
Трансмиссия	механическая		гидромеханическая		
Сцепление (марка, тип)	сухое, однодисковое (при механической трансмиссии) или отсутствует (при гидромеханической трансмиссии)				
Коробка передач (марка, тип)	с ручным управлением, с синхронизаторами всех передач переднего хода		автоматическая		
	5MT		4AT		
- число передач	вперед-5, назад-1		вперед-4, назад-1		
- передаточные числа					
I-	3.416	3.545	3.538	2.875	
II-	1.950	1.952	1.952	1.568	
III-	1.280	1.276	1.323	1.000	
IV-	0.971	0.971	0.974	0.697	
V-	0.757	0.763	0.780	-	
З.Х.-	3.272	3.333	3.385	2.300	
Главная передача (марка, тип)	цилиндрическая, косозубая				
- передаточное число	4.105	3.944	4.048	4.052	4.145

Подвеска

- передняя независимая, пружинная, типа Макферсон, со стабилизатором поперечной устойчивости
- задняя полузависимая, с цилиндрическими пружинами и телескопическими амортизаторами

Рулевое управление (марка, тип)

KDAC, рулевой привод с гидроусилителем или без него; рулевой механизм типа “шестерня - рейка”

Тормозные системы

- рабочая (марка, тип) гидравлическая, двухконтурная, с диагональным разделением на контуры, с вакуумным усилителем, с АБС (Delphi или Man-do) или без нее ; тормозные механизмы передних колес- дисковые, задних – барабанные
- запасная (марка, тип) каждый контур рабочей тормозной системы
- стояночная (марка, тип) механический привод к тормозным механизмам задних колес

Шины

- марка	-				
- размер	155/80R13	195/45R16	175/70R13	185/60R14	185/55R15
- индекс несущей способности	79	80	82	82	82
- категория скорости	T	V	T	H	V

Оборудование транспортного средства

кондиционер или система климат-контроля (хладагент R-134A), фронтальные и боковые подушки безопасности, противоугонное устройство, отопитель салона

Chevrolet KLAS

Описание маркировки транспортного средства приведено в приложении № 2.
Общие виды транспортных средств на 4 листах приведены в приложении № 3.

Б.В. Кисуленко

С.В. Пугачев

Действует с “ 16 “ июня 2008 г.

РОСС KR.MT02.E05399P2

Приложение № 2 к "одобрению типа транспортного средства"

ОПИСАНИЕ МАРКИРОВКИ ТРАНСПОРТНОГО СРЕДСТВА

1. Место расположения и форма знака соответствия:
В моторном отсеке, на верхней поперечине передка
Знак соответствия выполнен по ГОСТ Р 50460-92 с указанием номера данного "одобрения типа транспортного средства".
2. Место расположения таблички изготовителя:
В моторном отсеке, на верхней поперечине передка
3. Место расположения идентификационного номера (VIN):
 - 3.1. На табличке изготовителя.
 - 3.2. На щите моторного отсека, с правой стороны.
4. Структура и содержание идентификационного номера (номеров) транспортных средств:

1	2	3	4	5	6	7	8	9	10	11	12	13	14	15	16	17
K	L	1	S	?	?	?	?	J	?	?	?	?	?	?	?	?

- поз. 1 - 3: WMI (международный код изготовителя):
KL1 - GM Daewoo Auto & Technology Company/ Торговая марка Chevrolet
- поз. 4: Модель транспортного средства:
S – Chevrolet Aveo
- поз. 5: Коробка передач и тип привода:
F - передний привод, механическая коробка передач;
A - передний привод, автоматическая коробка передач
- поз. 6 - 7: Обозначение типа кузова:
48 – 5-дверный хэтчбек;
69 – 4-дверный седан;
08 – 3-дверный хэтчбек
- поз. 8 : Обозначение типа двигателя:
T – с рабочим объемом 1150 см³ (B12S1);
7 – с рабочим объемом 1399 см³ (F14D3);
D – с рабочим объемом 1206 см³ (B12D1);
W – с рабочим объемом 1399 см³ (F14D4)
- поз. 9: Соответствие требованиям по выбросу загрязняющих веществ:
J – ЕВРО-4
- поз. 10: Модельный год согласно ISO 3779-83:
8 – 2008 г.;
9 – 2009 г. и т.д.
- поз. 11: Код сборочного завода:
B – Vuryung (Korea);
K – Kunsan (Korea);
C – Changwon (Korea)
- поз. 12 - 17: Производственный номер транспортного средства.

Чертежи общего вида транспортного средства
4-дверный седан (KL1S?69? с дополнительным оборудованием)

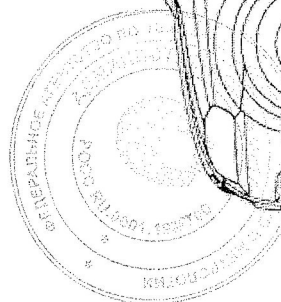
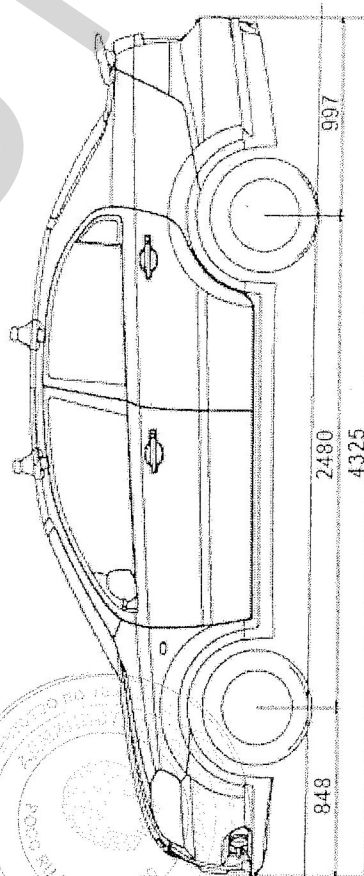
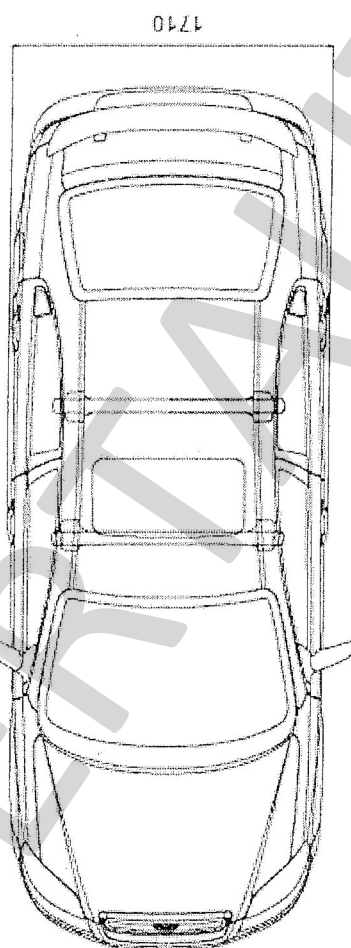
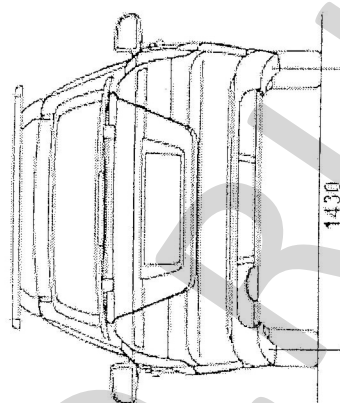
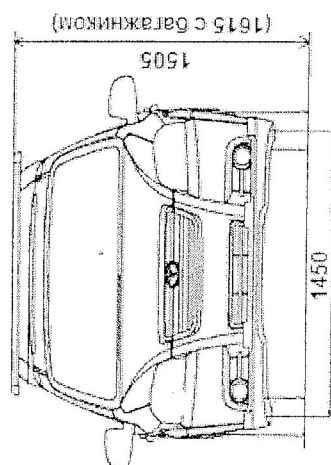

Чертежи общего вида транспортного средства
4-дверный седан (KL1S?69?)

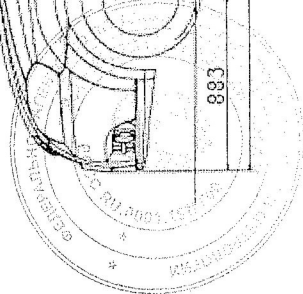
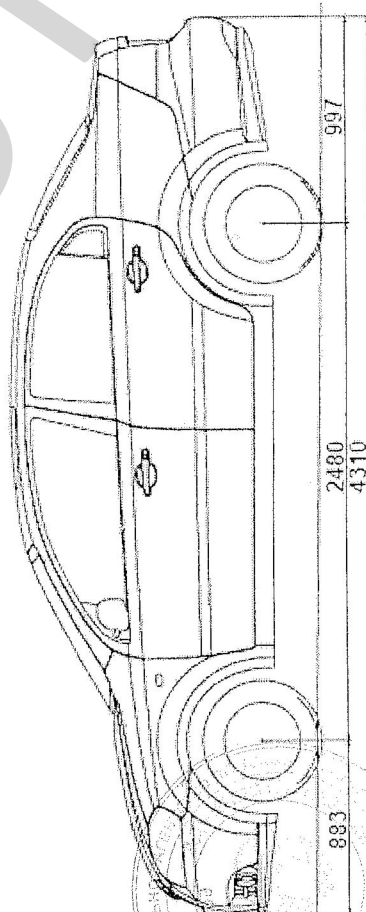
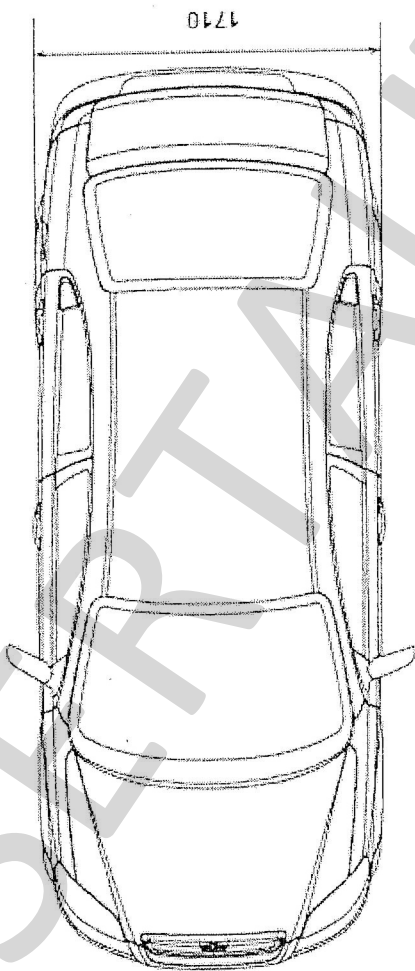
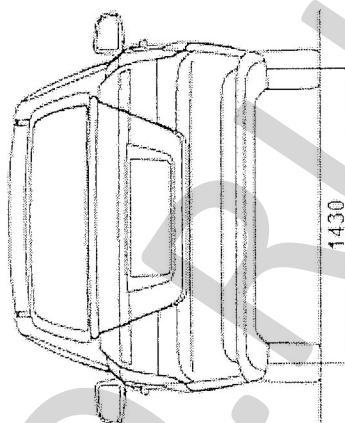
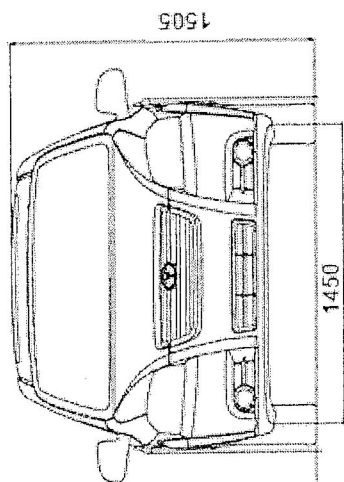

Чертежи общего вида транспортного средства
3-дверный хэтчбек (KL1S?08?)

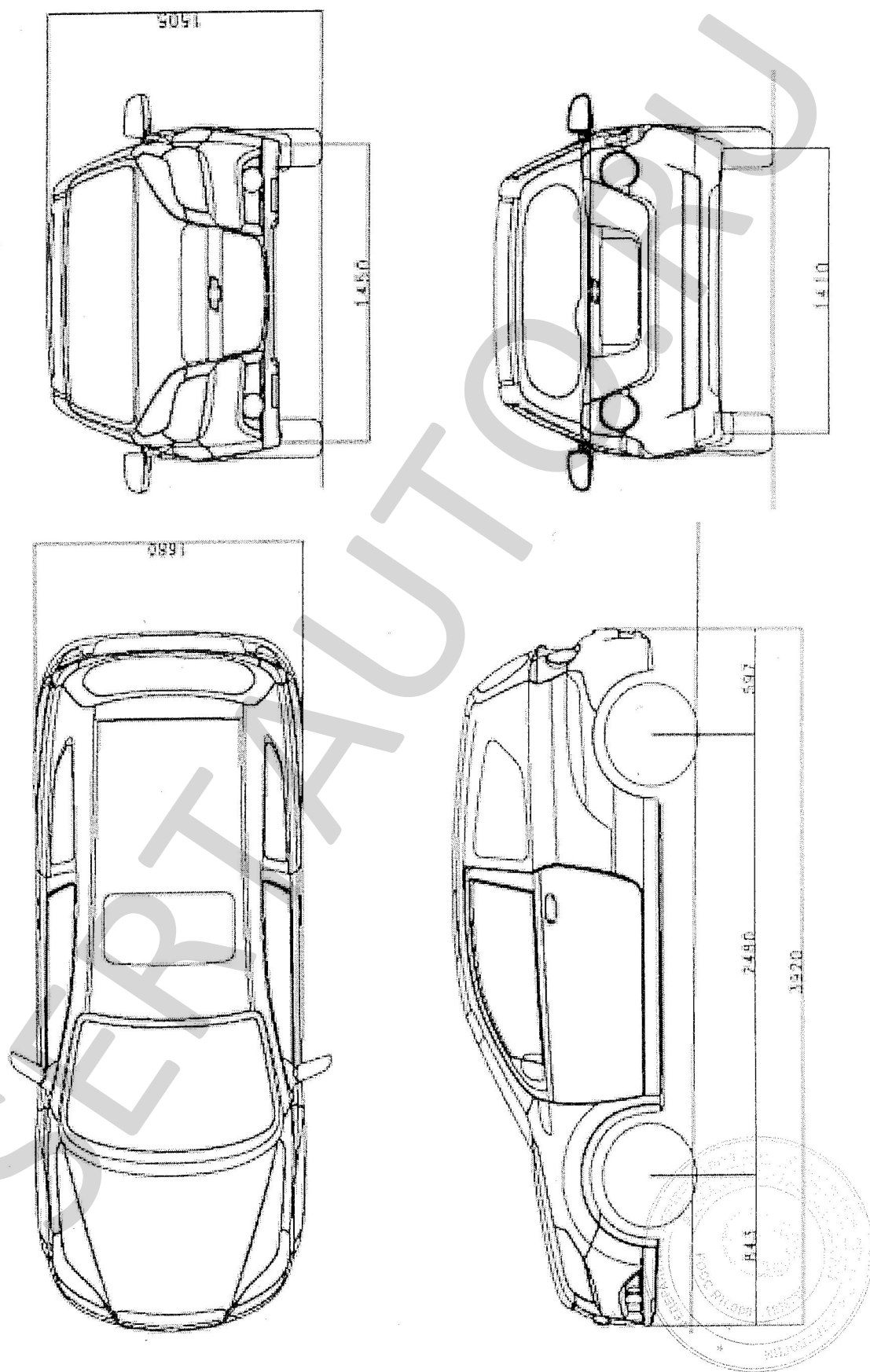

Чертежи общего вида транспортного средства
5-дверный хэтчбек (KL1S?48?)

