

ОРГАН ПО СЕРТИФИКАЦИИ
Межотраслевой фонд "Сертификация автотранспорта САТР" ("САТР-ФОНД")
№ РОСС RU.0001.11MT02 от 06.06.2006 г.
125480, г. Москва, ул. Героев Панфиловцев, 24 (тел. 454-42-27)

РОСС RU.MT02.E01948ПЗР1

19 сентября 2010

Марка транспортного средства	—
Тип транспортного средства	8285-0000012
Модификации	—
Коммерческое наименование	—
Категория транспортного средства	O ₁
Код ОКП	45 2510
Код VIN	X8W828512?000????
Заявитель, изготовитель и его адрес	ОАО «МордовАгроМаш», 430911, г. Саранск, р/п Луховка -1, ул. Рабочая, 15а, Российская Федерация

ОБЩИЕ ХАРАКТЕРИСТИКИ ТРАНСПОРТНОГО СРЕДСТВА

Количество осей / колес	1 / 2
Исполнение грузочного пространства (Тип кузова транспортного средства)	металлическая, сварная бортовая платформа, со съемным задним бортом, оборудованная дугами и тентом
Габаритные размеры, мм	
- длина	2650
- ширина	1570
- высота	1220
База, мм	1740
Колея колес, мм	1320

SERTAUTO.RU

РОСС RU.MT02. E01948ПЗР1

Масса снаряженного транспортного средства, кг (по ОСТ 37.001.408-85)	180
Полная масса транспортного средства, кг	500
Распределение полной массы, кг:	
- на ось	475
- на сцепное устройство	25

Подвеска	зависимая, рессорная, с гидравлическими амортизаторами
-----------------	--

Шины	
- марка	И-151
- размер	155-13/6,15-13
- индекс несущей способности	75
- категория скорости	P

8285-0000012

Описание маркировки транспортного средства приведено в приложении № 2.
Общий вид транспортного средства на одном листе приведен в приложении № 3.

Б.В. Кисуленко**С.В. Пугачев**

Действует с " 26 " мая 2008 г.

РОСС RU.MT02.E01948ПЗР1

Приложение № 2 к "одобрению типа транспортного средства"

ОПИСАНИЕ МАРКИРОВКИ ТРАНСПОРТНОГО СРЕДСТВА

1. Место расположения и форма знака соответствия:

На табличке изготовителя.

Знак соответствия выполнен по ГОСТ Р 50460-92 с указанием номера данного "одобрения типа транспортного средства".

2. Место расположения таблички изготовителя:

На переднем борту прицепа справа.

3. Место расположения идентификационного номера (VIN):

3.1. На табличке изготовителя.

3.2. На передней поперечине кузова справа.

4. Структура и содержание идентификационного номера (номеров) транспортных средств:

1	2	3	4	5	6	7	8	9	10	11	12	13	14	15	16	17
X	8	W	8	2	8	5	1	2	?	0	0	0	?	?	?	?

поз. 1 - 3: международный идентификационный код изготовителя (WMI):
X8W - **ОАО «МордовАгроМаш»**, г. Саранск, Российская Федерация.

поз. 4 - 9: 828512 - обозначение типа транспортного средства 8285-0000012.

поз. 10: год выпуска согласно ОСТ 37.001.269-96.

поз. 11 - 13: 0 – постоянный символ.

поз. 14 - 17: производственный номер транспортного средства.

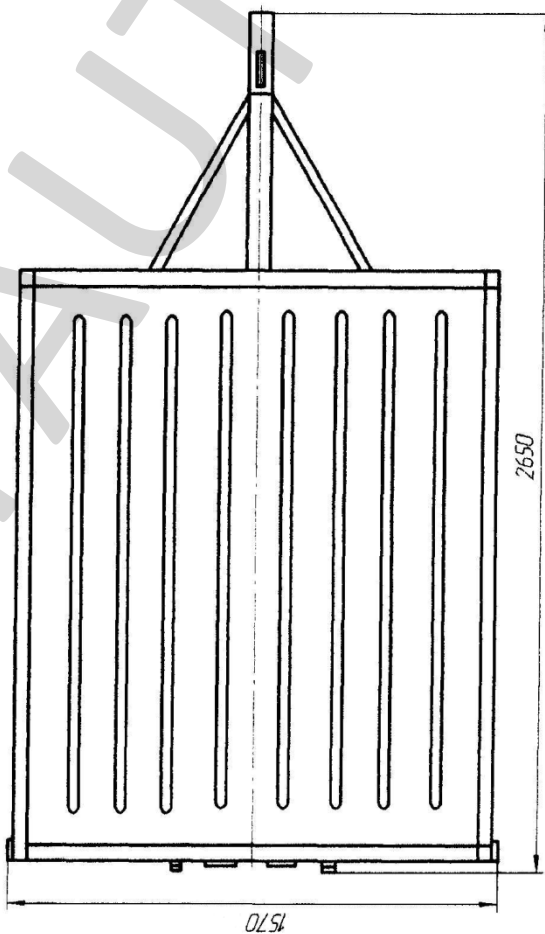
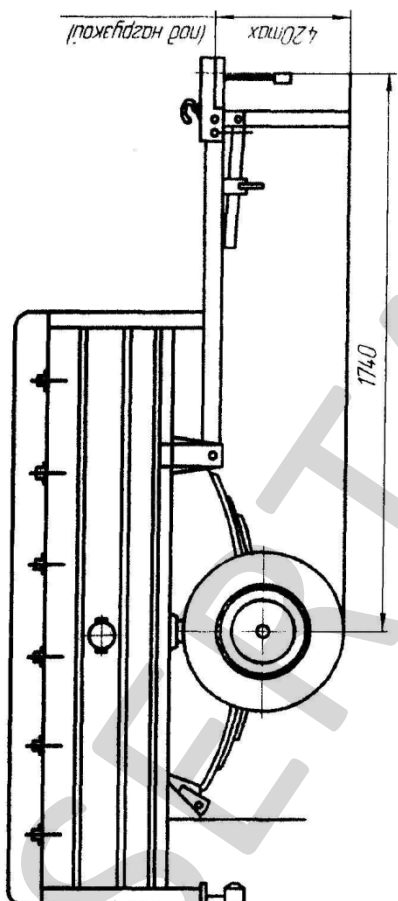
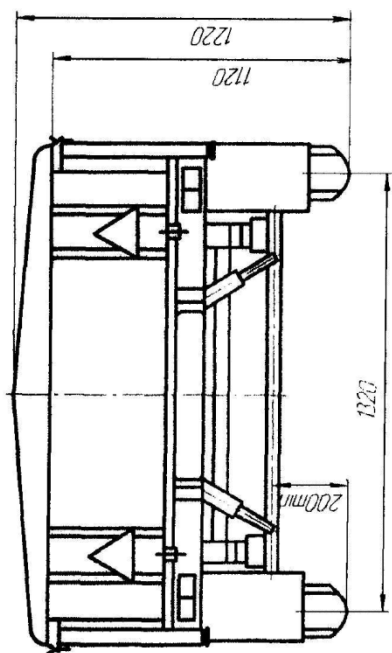

Прицеп 8285-0000012