

ОРГАН ПО СЕРТИФИКАЦИИ
Межотраслевой фонд “Сертификация автотранспорта САТР” (“САТР-ФОНД”)
 № РОСС RU.0001.11MT02 от 06.06.2006 г.
 125480, г. Москва, ул. Героев Панфиловцев, 24 (тел. 454-42-27)

РОСС DE.MT02.E05285P2

30 июня -----
 2010 г.

Марка транспортного средства	Porsche				
Тип транспортного средства	9PA				
Модификации	EC, FC, EK, FK	EA, FA, EL, FL	EB, ED, FB, FD, EM, EN, FM, FN	EE, FE, ER, FR	EP, FP
Коммерческое наименование	Cayenne	Cayenne S	Cayenne Turbo	Cayenne Turbo S	Cayenne GTS
Категория транспортного средства	M₁ (только для EP, FP), M₁G (для всех модификаций)				
Код ТН ВЭД	8703 24				
Код VIN	WP1ZZZ9PZ?LA...				
Экологический класс	4				
Заявитель, представитель изготовителя и его адрес	ООО “ПОРШЕ РУССЛАНД”, 125445, г. Москва, Ленинградское шоссе, д. 71А, стр. 10, Российская Федерация				
Изготовитель и его адрес	Dr. Ing. h.c. F. Porsche AG, Stuttgart-Zuffenhausen, Porscheplatz, 1, D-70435, Stuttgart, Germany				
Сборочный завод и его адрес	Porsche Leipzig GmbH, Porschestraße 1, D-04158, Leipzig, Germany				

ОБЩИЕ ХАРАКТЕРИСТИКИ ТРАНСПОРТНОГО СРЕДСТВА

Колесная формула / ведущие колеса	4 x 4 / все
Схема компоновки транспортного средства	полноприводная; расположение двигателя – переднее продольное
Тип кузова / количество дверей	цельнометаллический, несущий, универсал / 5
Количество мест спереди / сзади	2 / 3

POCC DE.MT02.E05285P2

	EC, FC, EK, FK, EA, FA, EL, FL	EB, ED, FB, FD, EM, EN, FM, FN, EE, FE, ER, FR	EP, FP	
для модификаций:				
Габаритные размеры, мм				
– длина	4798...5029		4795...5026	
– ширина		1928...1957	1957	
– высота	1699...1789	1694...1784	1675...1765 (кат. M ₁) 1675...1792 (кат. M ₁ G)	
База, мм		2855...2865		
Колея передних / задних колес, мм		1641...1661 / 1656...1704		
для модификаций:	EC, FC, EK, FK	EA, FA, EL, FL, EP, FP	EB, ED, FB, FD, EM, EN, FM, FN, EE, FE, ER, FR	
Масса снаряженного транспортного средства, кг (по ГОСТ Р 52051-2003)	2235...2605	2300...2695	2430...2740	
Полная масса транспортного средства, кг	2945	3080	3080	
Распределение полной массы:				
– на переднюю ось, кг	1355	1455	1470	
– на заднюю ось, кг	1590	1625	1610	
Допустимая полная масса прицепа:		750		
– прицеп без тормозов, кг		3500 (3080 для EP, FP кат. M ₁)		
– прицеп с тормозами, кг				
для модификаций:	EC, FC	EA, FA	EB, FB	ED, FD
Двигатель (марка, тип)		Porsche		
	BFD	M 48/00	M 48/50	M 48/50S
	четырёхтактный, бензиновый			
			с турбонаддувом	
– количество и расположение цилиндров	6, V-образное	8, V-образное		
– рабочий объем, см ³	3189	4511	4511	
– степень сжатия	11.5	11.5	9.5	
Максимальная мощность, кВт (мин ⁻¹)	184 (6000)	250 (6000)	331 (6000)	368 (6000)
Максимальный крутящий момент, Нм (мин ⁻¹)	310 (2500...5500)	420 (2500...5500)	620 (2250... 4750)	700 (2250... 4750)
Топливо	бензин с октановым числом не менее 98			
Система питания	распределенный впрыск топлива с электронным управлением			
Система впрыска топлива (марка, тип)	BOSCH, Motronic, ME 7.1.1	BOSCH, Motronic, ME 7.11		
Турбокомпрессор (марка, тип)	-		IH1, VVQ1+VVQ2	
Воздушный фильтр (марка, тип)	Knecht, LX 792, с сухим бумажным элементом			

POCC DE.MT02.E05285P2

для двигателя:	BFD	M 48/00	M 48/50	M 48/50S
Система зажигания	микропроцессорная			
Блок управления (марка, тип)	BOSCH			
	CA6SEU400	CA8SEU300	CA8TEU 300	C8KTEU 400
Катушка зажигания (марка, тип)	BERU, 022 905 100 E	BERU, 0 040 102 002	BERU, 0 040 102 002	
Свечи зажигания (марка, тип)	NGK, IZK R7B	BOSCH, FGR6 KQE	BERU, 14F6 DPUR 021	
Система выпуска и нейтрализации отработавших газов	один глушитель, система нейтрализации отработавших газов			
Глушитель (марка, тип)	Gillet или Boysen			
	948/15 или 948/24	948/16	948/17	
Нейтрализаторы (марка, тип)	Gillet или Boysen, два предварительных и один или два основных			
	948/07, 948/19, 948/24, 948/11	948/03, 948/04, 948/08, 948/09, 948/21, 948/20, 948/22, 948/23	948/05, 948/06, 948/10, 948/11	
для модификаций:	EE, FE	ER, FR	EP, FP	
Двигатель (марка, тип)	Porsche			
	M 48/50T	M 48/51T или M 4851T	M48/01G или M4801G	
	четырёхтактный, бензиновый			
	с турбонаддувом			
– количество и расположение цилиндров	8, V-образное	8, V-образное	8, V-образное	
– рабочий объем, см ³	4511	4806	4806	
– степень сжатия	9,5	10,5	12,5	
Максимальная мощность, кВт (мин ⁻¹)	383 (5500)	404 (6000)	298 (6500)	
Максимальный крутящий момент, Нм (мин ⁻¹)	720 (2750...3750)	750 (2250...4500)	500 (3500)	
Топливо	бензин с октановым числом не менее 98			
Система питания	распределенный впрыск топлива с электронным управлением			
Система впрыска топлива (марка, тип)	BOSCH, Motronic, ME 7.11	SIEMENS, SDI 4.1	SIEMENS, SDI 4.1	
Турбокомпрессор (марка, тип)	IHI, VVQ1+VVQ2	MHI TD 04 HL- 18T-11	–	
Воздушный фильтр (марка, тип)	Knecht, LX 792	Mahle, LX 792 / LX 793	Mahle, LX 792 / LX 793	
	с сухим бумажным элементом			
Система зажигания	микропроцессорная			
Блок управления (марка, тип)	BOSCH, C8TSEU400	BOSCH, C8STEU403	BOSCH, C8GSEU403	
Катушка зажигания (марка, тип)	BERU, 0 040 102 002	BERU, 0 040 102 004	BERU, 0 040 102 004	
Свечи зажигания (марка, тип)	BERU, 14F6 DPUR 021	BERU, 14F5MPUR03	BOSCH, FGR5NQE0	
Система выпуска и нейтрализации отработавших газов	один или два глушителя, система нейтрализации отработавших газов			
Глушитель (марка, тип)	948/17	948/42	948/38, 948/40	
Нейтрализаторы (марка, тип)	два предварительных и два основных			
	948/05, 948/06, 948/10, 948/11	948/34, 948/35, 948/36, 948/37	948/30, 948/31, 948/32, 948/33	

POCC DE.MT02.E05285P2

для модификаций:	ЕК, FK	EL, FL	EM, FM	EN, FN
Двигатель (марка, тип)	Porsche			
	M55/01 или M5501	M48/01 или M4801	M48/51 или M4851	M48/51S или M4851S
	четырёхтактный, бензиновый			
	с турбонаддувом			
– количество и расположение цилиндров	6, V-образное	8, V-образное		
– рабочий объем, см ³	3598	4806	4806	
– степень сжатия	12.25	12.5	10.5	
Максимальная мощность, кВт (мин ⁻¹)	213 (6200)	283 (6200)	368 (6000)	397 (6000)
Максимальный крутящий момент, Нм (мин ⁻¹)	385 (3000)	500 (3500)	700 (2250...4500)	750 (2250...4500)
Топливо	бензин с октановым числом не менее 98			
Система питания	распределенный впрыск топлива с электронным управлением			
Система впрыска топлива (марка, тип)	BOSCH, MED 9.1	SIEMENS, SDI 4.1		
Турбокомпрессор (марка, тип)	-		MHI, TD 04 HL - 18T - 11	
Воздушный фильтр (марка, тип)	Mahle, LX 792		Mahle, LX 792 / LX 793	
	с сухим бумажным элементом			
Система зажигания	микропроцессорная			
Блок управления (марка, тип)	BOSCH			
	CA6SEU403	CA8SEU403	CA8TEU403	C8KTEU403
Катушка зажигания (марка, тип)	BREMI, 022 905 100S	BERU, 0 040 102 004	BERU, 0 040 102 004	
Свечи зажигания (марка, тип)	NGK, ILZK R7A	BOSCH, FGR5NQE0	BERU, 14F5MPUR03	
Система выпуска и нейтрализации отработавших газов	один или два глушителя, система нейтрализации отработавших газов			
Глушители (марка, тип)	948/39, 948/45	948/38, 948/40	948/42	
Нейтрализаторы (марка, тип)	два предварительных и один или два основных			
	948/43, 948/44, 948/47	948/30, 948/31, 948/32, 948/33	948/34, 948/35, 948/36, 948/37	

РОСС DE.MT02.E05285P2

Трансмиссия	механическая	гидромеханическая
Сцепление (марка, тип)	сухое, однодисковое	–
Коробка передач (марка, тип)	с ручным управлением	автоматическая, планетарная
– число передач	вперед – 6, назад – 1	вперед – 6, назад – 1
– передаточные числа		
I -	4.680	4.148
II -	2.530	2.370
III -	1.687	1.556
IV -	1.215	1.155
V -	1.000	0.859
VI -	0.837	0.686
3.X. -	4.273	3.394
Раздаточная коробка (марка, тип)	механическая	
– число передач	2	
– передаточные числа		
высшее -	1.000	
низшее -	2.694	
Главная передача (марка, тип)	гипоидная	
– передаточное число	3.545, 3.700, 4.100, 4.300	3.273, 3.545, 3.700, 4.100, 4.300, 4.556

Подвеска

- передняя независимая, на поперечных рычагах, с возможностью регулировки дорожного просвета (по заказу)
- задняя независимая, на поперечных рычагах, с возможностью регулировки дорожного просвета (по заказу)

Рулевое управление (марка, тип)

рулевой механизм типа "шестерня-рейка", рулевой привод с гидроусилителем

Тормозные системы

- рабочая (марка, тип) гидравлический двухконтурный привод с диагональным разделением контуров, с АБС; тормозные механизмы всех колес – дисковые
- запасная (марка, тип) каждый из контуров рабочей тормозной системы
- стояночная (марка, тип) механический (тросовый) привод тормозных механизмов задних колес

Шины	марка	размер	индекс несущей способности	категория скорости
для всех модификаций:	–	255/50 R19	107	V
	–	255/55R18	109	Y,V
	–	275/45R19	108	Y,V
	–	275/40R20	106	Y,V
	–	235/60R18	107	T, H
	–	295/35R21	107	Y
для модификаций EC, FC, EK, FK:	–	235/65R17	108	V, H, T

РОСС DE.MT02.E05285P2

Оборудование транспортного средства

электрообогреватель наружных зеркал заднего вида, электрические стеклоподъемники, кондиционер (хладагент R134a), противоугонное устройство, подушки безопасности

Porsche 9PA

Описание маркировки транспортного средства приведено в приложении № 2.
Общие виды транспортных средств на четырех листах приведены в приложении № 3.

Б.В. Кисуленко**С.В. Пугачев**

Действует с " 24" июля 2008 г.

РОСС DE.MT02.E05285P2

Приложение № 2 к "одобрению типа транспортного средства"

ОПИСАНИЕ МАРКИРОВКИ ТРАНСПОРТНОГО СРЕДСТВА

1. Место расположения и форма знака соответствия:
На голографической наклейке, расположенной рядом с табличкой изготовителя.
Знак соответствия выполнен по ГОСТ Р 50460-92 с указанием номера данного "одобрения типа транспортного средства".
2. Место расположения таблички изготовителя:
Под капотом, на задней стенке моторного отсека, с правой стороны по ходу движения.
3. Место расположения идентификационного номера (VIN):
 - 3.1. На табличке изготовителя.
 - 3.2. В багажном отсеке, с правой стороны, в нише запасного колеса.
4. Структура и содержание идентификационного номера (номеров) транспортных средств:

1	2	3	4	5	6	7	8	9	10	11	12	13	14	15	16	17
W	P	1	Z	Z	Z	9	P	Z	?	L	A	?	?	?	?	?

- поз. 1 - 3: Международный идентификационный код изготовителя (WMI):
"WP1" – Dr. Ing. h.c. F. Porsche AG, Germany.
- поз. 4 - 6 и 9: Постоянные символы "Z".
- поз. 7, 8 и 12: Обозначение типа транспортного средства: "9PA".
- поз. 10: Обозначение модельного года согласно ISO 3779-83.
- поз. 11: Код сборочного завода: "L" – Leipzig.
- поз. 13 - 17: Производственный номер транспортного средства.
 "00001" - "30000" – для модификации Cayenne;
 "30001" - "60000" – для модификации Cayenne S;
 "60001" - "80000" – для модификации Cayenne GTS;
 "80001" - "99999" – для модификаций Cayenne Turbo, Cayenne Turbo S.

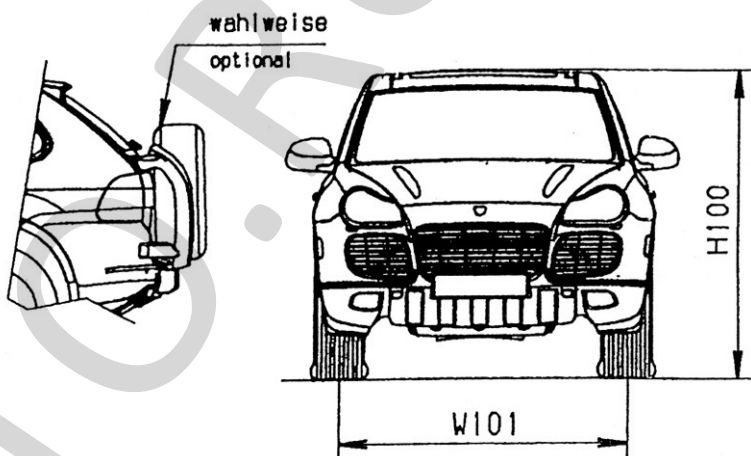
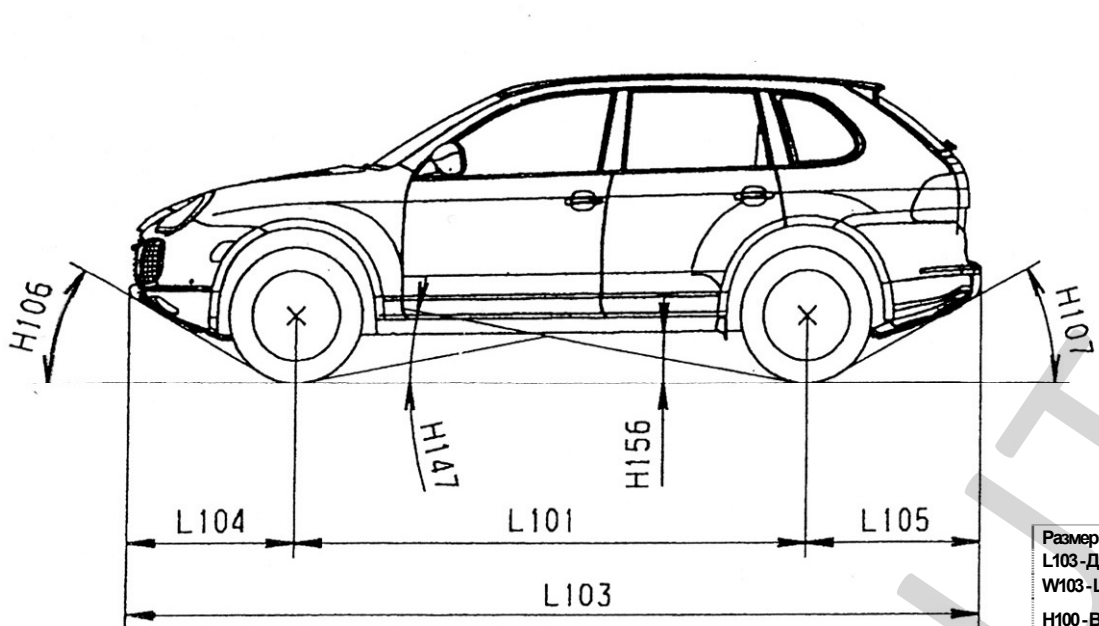

для модификаций:

Размер	Cayenne, Cayenne S	Cayenne Turbo, Cayenne Turbo S,	Cayenne GTS
L103 - Длина	4798...5029	4795...5026	
W103 - Ширина	1928...1957		1957
H100 - Высота	1699...1789	1694...1784	1675...1765 (кат. M) 1675...1792 (кат. M,G)
L101 - База	2855...2865		
W101/W102 - Колеса передняя/задняя	1641...1661 / 1656...1704		

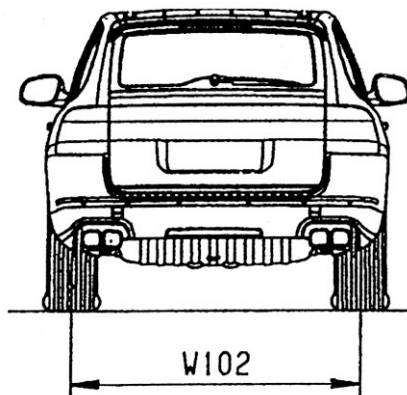
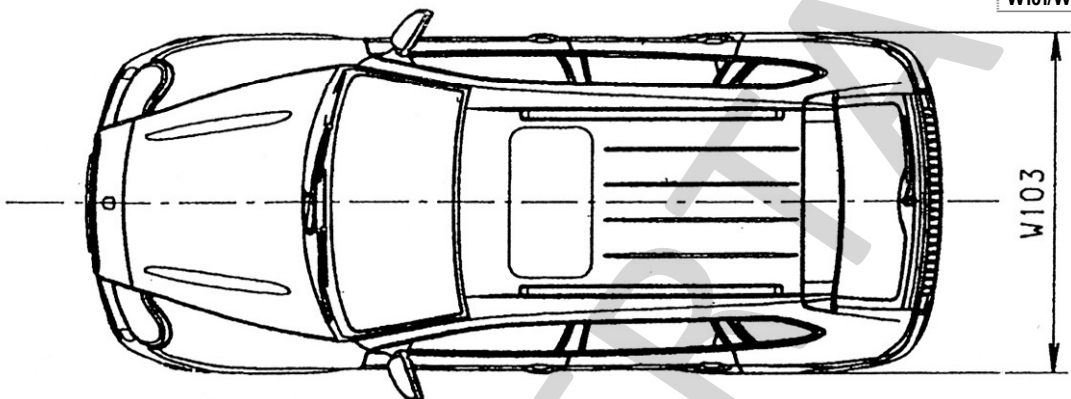

Porsche 9RA (Cayenne, Cayenne S, Cayenne Turbo, Cayenne Turbo S, Cayenne GTS

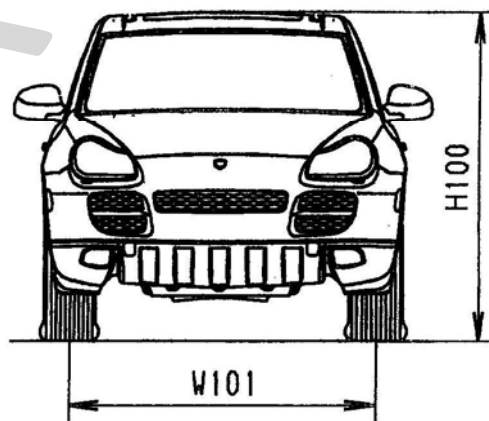
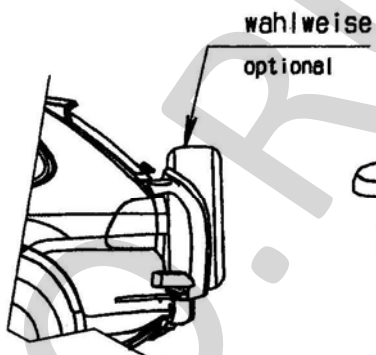
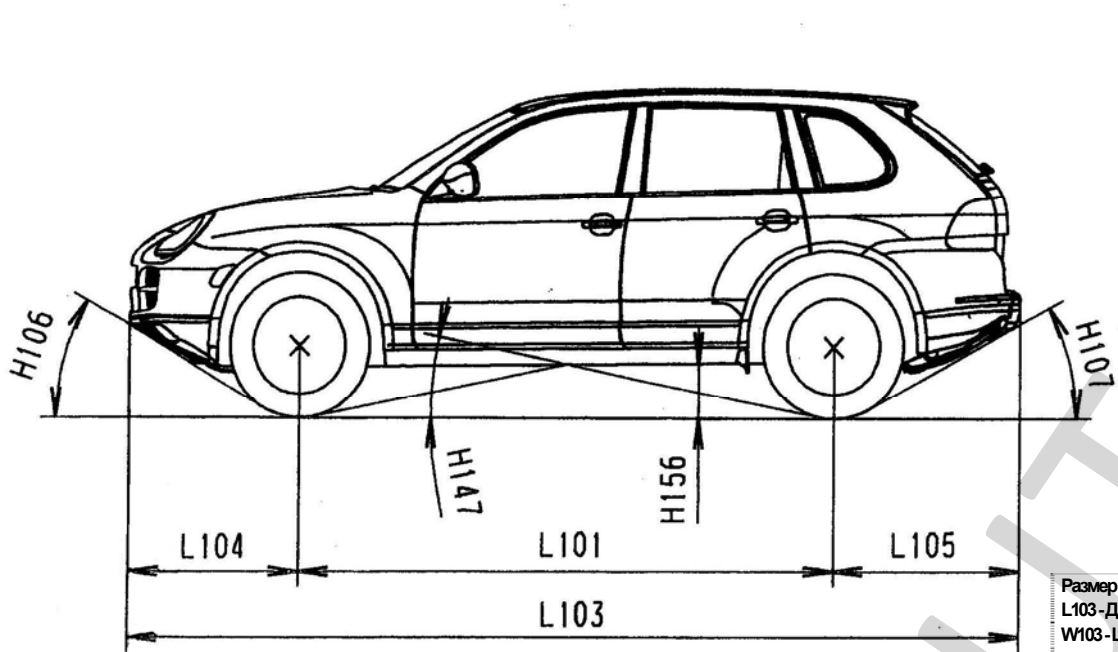

для модификаций:

Размер
L103 - Длина
W103 - Ширина
H100 - Высота
L101 - База
W101/W102 - Колея передняя/задняя

Cayenne, Cayenne S	Cayenne Turbo, Cayenne Turbo S,	Cayenne GTS
4798...5029	4795...5026	
1928...1957		1957
1699...1789	1694...1784	1675...1765 (кат. M ₁) 1675...1792 (кат. M, G)
2855...2865		
1641...1661 / 1656...1704		

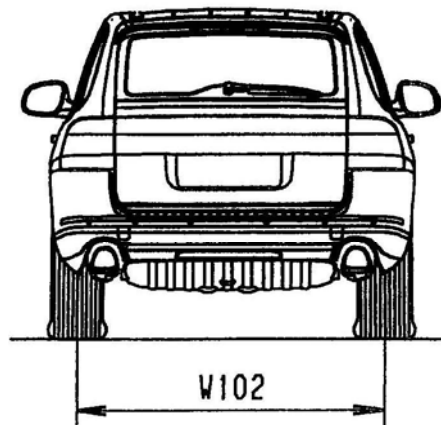
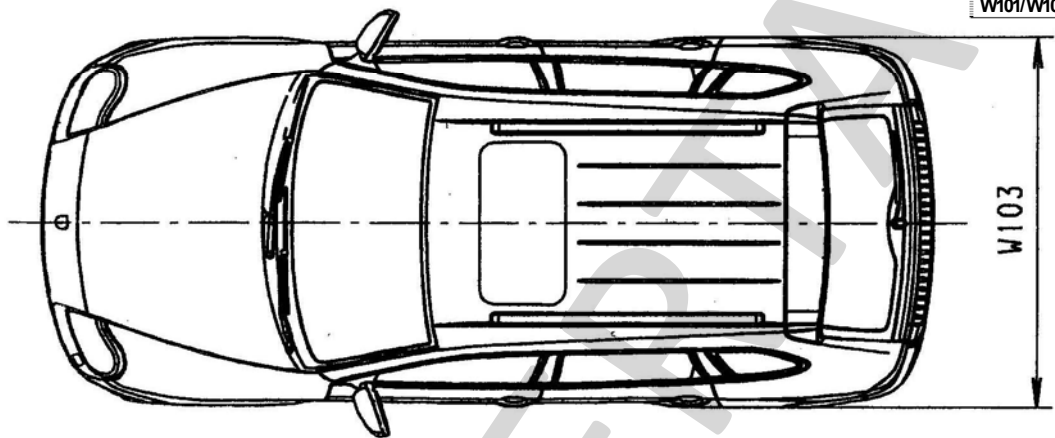

Porsche 9RA (Cayenne, Cayenne S, Cayenne Turbo, Cayenne Turbo S, Cayenne GTS

