

ОРГАН ПО СЕРТИФИКАЦИИ
продукции машиностроения ВНИИНМАШ (ОС «ПРОММАШ»)
№ РОСС RU.0001.11АЯ04 от 20.03.2008 г.
123007, г. Москва, ул. Шеногина, д. 4, тел. (499) 256-14-77, (499) 259-74-85

РОСС RU.АЯ04.Е01535

26 мая

2010

Марка транспортного средства	KIA
Тип транспортного средства	МВ
Модификации	MB7522, MB7523, MB7542, MB7543
Коммерческое наименование	Carnival, Sedona, VQ
Категория транспортного средства	M ₁
Код ОКП	45 1481
Код VIN	XWEMB75???...
Экологический класс	4
Заявитель, изготовитель и его адрес	ООО «Эллада Интертрейд», 236013, г. Калининград, ул. Магнитогорская, 4, Российская Федерация
Поставщик комплектов для сборки и его адрес	KIA Motors Corporation, 231, Yangjae-Dong, Seocho-Gu, Seoul, 137-938, Korea

ОБЩИЕ ХАРАКТЕРИСТИКИ ТРАНСПОРТНОГО СРЕДСТВА

Колесная формула / ведущие колеса	4 x 2 / передние
Схема компоновки транспортного средства	переднеприводная; расположение двигателя – переднее поперечное
Тип кузова / количество дверей	универсал, цельнометаллический, несущий / 5
Количество мест спереди / в центре / сзади	2 / 3 / 2

РОСС RU.AЯ04.E01535

для модификаций:	MB7522	MB7523	MB7542	MB7543
Габаритные размеры, мм				
– длина	4810			
– ширина	1985			
– высота	1815			
База, мм	2890			
Колея передних / задних колес, мм	1685/1685			
Масса снаряженного транспортного средства (по ГОСТ Р 52051-2003), кг	2024-2169	2046-2190	2168-2321	2189-2341
Полная масса транспортного средства, кг	2765	2785	2900	2920
Полная масса транспортного средства, приходящаяся:				
– на переднюю ось, кг	1273-1319	1295-1340	1420-1472	1442-1493
– на заднюю ось, кг	1446-1492	1445-1490	1428-1480	1427-1478
Допустимая полная масса прицепа, кг				
– прицеп без тормозов	750			
– прицеп с тормозами	2000			
Двигатель (марка, тип)	Hyundai или KIA, G6EA четырёхтактный, с принудительным зажиганием		Hyundai или KIA, J3 четырёхтактный, с воспламенением от сжатия, с турбонаддувом и промежуточным охлаждением воздуха	
– количество и расположение цилиндров	6, V-образное		4, рядное	
– рабочий объем, см ³	2656		2902	
– степень сжатия	10.4		18.0	
Максимальная мощность, кВт (мин ⁻¹)	139 (6000)		136 (3800)	
Максимальный крутящий момент, Нм (мин ⁻¹)	249 (4000)		343 (1750-3500)	
Топливо	бензин с октановым числом не менее 92		дизельное	
Система питания	электронный многоточечный впрыск топлива		непосредственный впрыск топлива	
Система впрыска (марка, тип)	Kefico, 35310-23600		—	
Блок управления (марка, тип)	39108-3E560, 39108-3E570 (для МКП) 39108-3E520, 39108-3E530 (для АКП)		Delphi, 39104-4X910, 39104-4X920	
ТНВД (марка, тип)	—		Delphi, 33100-4X400	
Турбокомпрессор (марка, тип)	—		SEOHAN WARNER TURBO SYSTEMS, 28201-4X900	
Форсунки (марка, тип)	—		Delphi, 33800-4X400, 33800-4X410	
Воздушный фильтр (марка, тип)	Dong Woo Mann + Hummel, 28113-4D000, с сухим бумажным элементом			

РОСС RU.АЯ04.Е01535

для модификаций:	MB7522	MB7523	MB7542	MB7543
Система зажигания	SELIM, транзисторная, бесконтактная		—	
Катушка зажигания (марка, тип)	SELIM, 0.47uF		—	
Свечи зажигания (марка, тип)	NGK, ILFR5B11		—	
Система выпуска и нейтрализации отработавших газов	три глушителя, система нейтрализации отработавших газов			
Основной глушитель (марка, тип)	FAURECIA, VQM25			
Центральный глушитель (марка, тип)	FAURECIA, VQC25			
Задний глушитель (марка, тип)	FAURECIA, VQT40			
Основной нейтрализатор (марка, тип)	Sejung/Sejong, 3E090	Daeki Faurecia, 4X900 (для МКП), 4X920 (для АКП)		
Дополнительный нейтрализатор (марка, тип)	Sejung/Sejong, 3E030 (левый), 3E040 (правый)	Daeki Faurecia, 4X910		

для модификаций:	MB7522	MB7542	MB7523	MB7543
Трансмиссия	механическая		гидромеханическая	
Сцепление (марка, тип)	сухое, однодисковое		—	
Коробка передач (марка, тип)	механическая		автоматическая	
- число передач	вперед – 5, назад – 1		вперед – 4, назад – 1	вперед – 5, назад – 1
- передаточные числа				
I –	3.615	3.438	2.842	3.789
II –	1.931	1.800	1.495	2.064
III –	1.696	1.154	1.000	1.421
IV –	1.276	0.818	0.731	1.034
V –	0.974	0.768	—	0.728
3.X –	3.416	4.050	2.720	3.808
Главная передача (марка, тип)	цилиндрическая			
- передаточное число	1-2 передачи - 5.071; 3-5 передачи - 3.737	1-2 передачи - 4.500; 3-5 передачи - 3.706	4.520	3.333

Подвеска	
– передняя	независимая, типа Макферсон, со стабилизатором поперечной устойчивости
– задняя	зависимая, многорычажная, с цилиндрическими пружинами и гидравлическими телескопическими амортизаторами
Рулевое управление (марка, тип)	рулевой механизм типа ”шестерня-рейка”, с гидроусилителем

РОСС RU.АЯ04.E01535

Тормозные системы – рабочая (марка, тип) – запасная (марка, тип) – стояночная (марка, тип)	гидравлическая, двухконтурная, с диагональным разделением на контуры, с вакуумным усилителем, регулятором тормозных сил для задних колес, АБС, противобуксовочной системой и системой курсовой устойчивости; тормозные механизмы всех колес - дисковые один из контуров рабочей тормозной системы механический привод к тормозным механизмам задних колес		
Шины – размер – индекс несущей способности – категория скорости	225/70R16 102 Н	235/60R17 102 Н	T135/90R17 104 М
Оборудование транспортного средства	подушки безопасности для переднего ряда сидений; люк в крыше, стеклоочиститель заднего стекла; стойки багажника на крыше; кондиционер (хладагент R134A); аудиосистема; электронная регулировка зеркал заднего вида; электронная регулировка водительского сидения		

KIA MB

Описание маркировки транспортного средства приведено в приложении 2.
 Общие виды транспортного средства на 1 листе приведены в приложении 3.

Зам.

А.В. Куликов

С.В. Пугачев

Действует с " 26 " мая 2009 г.

РОСС RU.АЯ04.E01535

Приложение № 2 к "одобрению типа транспортного средства"

ОПИСАНИЕ МАРКИРОВКИ ТРАНСПОРТНОГО СРЕДСТВА

1. Место расположения и форма знака соответствия:
На наклейке, расположенной рядом с табличкой изготовителя.
Знак соответствия выполнен по ГОСТ Р 50460-92 с указанием номера данного "одобрения типа транспортного средства".
2. Место расположения таблички изготовителя:
На пороге кузова в проеме водительской двери.
3. Место расположения идентификационного номера (код VIN):
 - 3.1 На табличке изготовителя.
 - 3.2 В моторном отсеке на правом лонжероне.
4. Структура и содержание идентификационного номера (номеров) транспортных средств:

1	2	3	4	5	6	7	8	9	10	11	12	13	14	15	16	17
X	W	E	M	B	7	5	?	?	?	?	?	?	?	?	?	?

- поз. 1 - 3: международный код изготовителя (WMI):
«XWE» – ООО «Эллада Интертрейд», Российская Федерация
- поз. 4 - 5: обозначение типа транспортного средства: «MB»
- поз. 6 - 7: обозначение типа кузова: «75» – пятидверный универсал
- поз. 8: обозначение типа двигателя:
«4» – с воспламенением от сжатия, рабочий объем 2.9 л.,
«2» – с принудительным зажиганием, рабочий объем 2.7 л.
- поз. 9: обозначение типа трансмиссии: «2» – механическая, «3» – гидромеханическая
- поз. 10: код года выпуска согласно ГОСТ Р 51980-2002
- поз. 11 - 17: производственный номер транспортного средства

Приложение № 3 к "одобрению типа
транспортного средства"

№ РОСС RU.АЯ04.Е01535

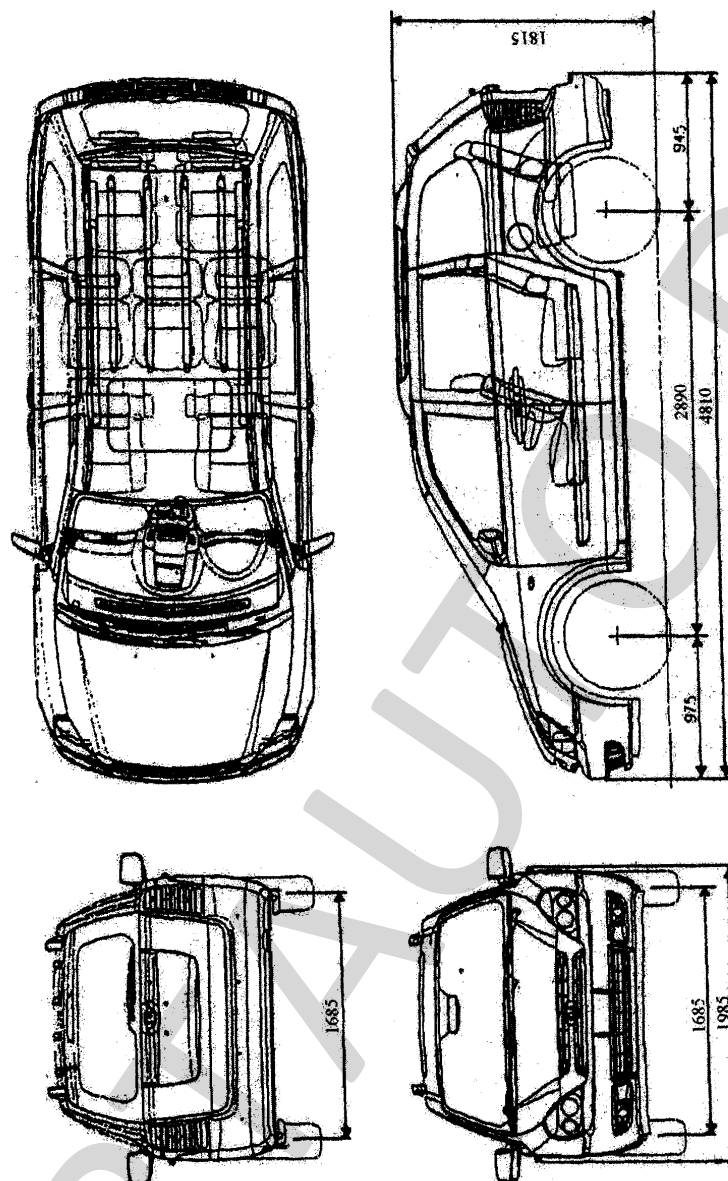

KIA MB (Carnival, Sedona, VQ)

