

**ОРГАН ПО СЕРТИФИКАЦИИ СПЕЦИАЛЬНЫХ И СПЕЦИАЛИЗИРОВАННЫХ АВТОТРАНСПОРТНЫХ СРЕДСТВ И УСЛУГ НА АВТОМОБИЛЬНОМ ТРАНСПОРТЕ – «САМТ-ФОНД»,
№ РОСС RU.0001.10MT22 от 03 июня 2009 г. (127434, Москва, Ивановская ул., 19-21)
тел. (495) 917-82-05**

РОСС CN.MT22.E05655

2010

15 июня

Марка транспортного средства	LINGBEN, HAIZHIMENG, EMEISHAN, GUOBEN, NEMO, YUKI, MASCOT, HANGLONG, BINQI, Motor Mania, Harlow (для LB50QT-16, LB50QT-21, LB50QT-35) MASARU (для LB50QT-35) KINYE (для LB50QT-21) EMEISHAN, HANGLONG, Motor Mania, QISHENG, SAMADA, SUNSTO, WACOX, QSMCO, SAMADA (для LB50QT-42)
Тип транспортного средства	LB50QT-16, LB50QT-21, LB50QT-35, LB50QT-42
Модификации	LB50QT-35-1 (для LB50QT-35), LB50QT-42-1 (для LB50QT-42)
Коммерческое наименование	LB50QT-16, HZM50QT-16, EMS50QT-16, GB50QT-16, NE50QT-16, MSC50QT-16, HL50QT-16, BQ50QT-16, MM50QT-16, HW50QT-16 (для LB50QT-16) LB50QT-21, HZM50QT-21, EMS50QT-21, GB50QT-21, NE50QT-21, MSC50QT-21, HL50QT-21, BQ50QT-21, MM50QT-21, HW50QT-21, KY50QT-21 (для LB50QT-21) LB50QT-35, HZM50QT-35, EMS50QT-35, GB50QT-35, NE50QT-35, MSC50QT-35, HL50QT-35, BQ50QT-35, MM50QT-35, HW50QT-35, M50QT-35 (для LB50QT-35) EMS50QT-42, HL50QT-42, MM50QT-42, POLE, RACE, QS50QT-42, R1, S1, DESIRE, SPIRIT, FASHION, ANGEL 50, WX50QT-42, QS50QT-42, STORM (для LB50QT-42)
Категория транспортного средства	L₁
Код ТН ВЭД	8711 10
Код VIN	LLMTCB16..., LLMTCB21..., LLMTCB35..., LLMTCB42...
Заявитель, представитель изготовителя и его адрес	Общество с ограниченной ответственностью “Элеонора” (ООО “Элеонора”), Россия, 394028, г. Воронеж, ул. Волгоградская, 44-22
Изготовитель и его адрес	Zhejiang Lingtian Motorcycle Co., Ltd., No. 8, Huifeng North-Road, Jiangnan Development Zone, Linhai City, Zhejiang Province, P.R. China

РОСС CN.MT22.E05655

ОБЩИЕ ХАРАКТЕРИСТИКИ ТРАНСПОРТНОГО СРЕДСТВА				
Количество и расположение колес	2, по средней продольной оси			
Колесная формула/ ведущие колеса	2x1 / заднее			
Схема компоновки транспортного средства	двигатель расположен поперечно в пределах базы			
Рама	трубчатая			
	LB50QT-16	LB50QT-21	LB50QT-35	LB50QT-42
Количество мест	1	2	2	2
Габаритные размеры, мм				
- длина	1686	1830	1970	1850
- ширина	652	695	697	695
- высота	1094	1160	1153	1160
База, мм	1200	1260	1385	1310
Масса снаряженного транспортного средства (по ГОСТ Р 52051-2003), кг	82	90	103	90
Полная масса транспортного средства, кг	260	240	253	240
- на переднюю ось, кг	92	96	85	85
- на заднюю ось, кг	168	144	168	155
Допустимая полная масса прицепа, кг	буксировка прицепа не предусмотрена			
	LB50QT-16	LB50QT-21		
Двигатель (марка, тип)	Zhejiang Lingtian Motorcycle Co., Ltd., LINGBEN, HAIZHIMENG, EMEISHAN, GUOBEN, NEMO, YUKI, MASCOT, HANGLONG, BINQI, Motor Mania, Harlow, MASARU, KINYE, 139QMB, четырехтактный, бензиновый, воздушного охлаждения			
- количество и расположение цилиндров	1, продольно			
- рабочий объем, см ³	50	49.5		
- степень сжатия	10.5	10.5		
Максимальная мощность, кВт(мин ⁻¹)	2.25 (8000)	1.88 (6700)		
Максимальный крутящий момент, Нм (мин ⁻¹)	3.0 (6500)	2.89 (6000)		
Топливо	бензин с октановым числом не менее 95			
Система питания	карбюраторная			
Карбюратор (марка, тип)	HUAKAI, PT18J			
Воздушный фильтр (марка, тип)	HENGBO, e11 HB139D			
Система выпуска и нейтрализации отработавших газов	глушитель со встроенным нейтрализатором, расположен справа			
Глушитель (марка, тип)	e11 ZOU5	e11 ZOU8		
Система зажигания	электронная, бесконтактная (CDI)			
Катушка зажигания (марка, тип)	Zonko, 1505			
Свечи зажигания (марка, тип)	LD, A7RTC-1			

РОСС CN.MT22.E05655

	LB50QT-35	LB50QT-35-1	LB50QT-42	LB50QT-42-1
Двигатель (марка, тип)	Zhejiang Lingtian Motorcycle Co., Ltd., LINGBEN, HAIZHIMENG, EMEISHAN, GUOBEN, NEMO, YUKI, MASCOT, HANGLONG, BINQI, Motor Mania, Harlow, MASARU, KINYE, EMEISHAN, HANGLONG, Motor Mania, QISHENG, SAMADA, SUNSTO, WACOX, QSMCO, SAMADA			
	139QMB, четырёхтактный, бензиновый, воздушного охлаждения			
- количество и расположение цилиндров	1, продольно			
- рабочий объем, см ³	49.4			
- степень сжатия	10.5			
Максимальная мощность, кВт(мин ⁻¹)	2.3 (8000)	2.2 (7000)	1.88 (6700)	2.52 (8500)
Максимальный крутящий момент, Нм (мин ⁻¹)	3.0 (6500)	3.2 (4000)	2.89 (6000)	2.88 (7000)
Топливо	бензин с октановым числом не менее 92			
Система питания	карбюраторная			
Карбюратор (марка, тип)	HUAKAI, PT18J	SHENG WEY, PT18J	HUAKAI, PT18J	SHENG WEY, PT18J
Воздушный фильтр (марка, тип)	HENGBO, BOYUAN, e11 HB139A		HENGBO, e11 HB139D	
Система выпуска и нейтрализации отработавших газов	глушитель со встроенным нейтрализатором, расположен справа			
Глушитель (марка, тип)	e11 ZOU6		e11 ZOU8	
Система зажигания	электронная, бесконтактная (CDI)			
Катушка зажигания (марка, тип)	Zonko, 1505			
Свечи зажигания (марка, тип)	LD, A7RTC-1			
Трансмиссия	механическая			
Сцепление (марка, тип)	автоматическое, центробежного типа			
Коробка передач (марка, тип)	автоматический бесступенчатый клиноременный вариатор			
- число передач вперед / назад	вперед - - / назад - нет			
- передаточные числа коробки передач:				
минимальное -	0.7			
максимальное -	2.35			
Главная передача (марка, тип)	двойная, цилиндрическая, косозубая			
- передаточное число	11.05			

РОСС CN.MT22.E05655

Подвеска – передняя – задняя	телескопическая, с амортизаторами пружинная, рычажная (маятниковая), с амортизатором			
Рулевое управление (марка, тип)	мотоциклетного типа, непосредственная передача, тип передаточного механизма - руль и вилка			
Тормозные системы - переднее колесо - заднее колесо	ручной гидравлический привод к тормозному механизму; тормозной механизм - дисковый ручной механический привод к тормозному механизму; тормозной механизм – барабанный			
Шины	марка	размер	индекс несущей способности (не менее)	категория скорости (не менее)
LB50QT-16				
- переднее колесо	-	3.50-10	51	J
- заднее колесо	-	3.50-10	51	J
- переднее колесо	-	100/60-12	45	J
- заднее колесо	-	100/60-12	45	J
LB50QT-21				
- переднее колесо	-	120/70-12	56	J
- заднее колесо	-	120/70-12	56	J
LB50QT-35				
- переднее колесо	-	130/60-13	53	J
- заднее колесо	-	120/70-12	51	J
LB50QT-42				
- переднее колесо	-	120/70-12	51	J
- заднее колесо	-	120/70-12	51	J

РОСС CN.MT22.E05655

Оборудование транспортного средства	---
--	-----

LINGBEN, HAIZHIMENG, EMEISHAN, GUOBEN, NEMO, YUKI,
MASCOT, HANGLONG, BINQI, Motor Mania, Harlow, MASARU,
KINYE - LB50QT-16, LB50QT-21, LB50QT-35;
MASARU - LB50QT-35;
KINYE - LB50QT-21;
EMEISHAN, HANGLONG, Motor Mania, QISHENG, SAMADA, SUNSTO,
WACOX, QSMCO, SAMADA - LB50QT-42

Описание маркировки транспортного средства приведено в приложении № 2.

Общие виды транспортных средств на четырех страницах приведены в приложении № 3.

М.И. Грифф

С.В. Пугачев

Действует с " 15 " июня 2009 г.

РОСС CN.MT22.E05655

Приложение № 2 к "одобрению типа транспортного средства"

ОПИСАНИЕ МАРКИРОВКИ ТРАНСПОРТНОГО СРЕДСТВА

1. Место расположения и форма знака соответствия:
Рядом с табличкой изготовителя.
Знак соответствия выполнен по ГОСТ Р 50460-92 с указанием номера данного "одобрения типа транспортного средства".
2. Место расположения таблички изготовителя:
В средней части рамы.
3. Место расположения идентификационного номера (VIN):
 - 3.1. На табличке изготовителя.
 - 3.2. В передней части рамы, под трубой рулевой колонки.
4. Структура и содержание идентификационного номера (номеров) транспортных средств:

1	2	3	4	5	6	7	8	9	10	11	12	13	14	15	16	17
L	L	M	T	C	B	?	?	?	?	?	?	?	?	?	?	?

- поз. 1 - 3: Международный идентификационный код изготовителя (WMI):
LLM – Zhejiang Lingtian Motorcycle Co., Ltd.
- поз. 4: Обозначение формы транспортного средства: **T** – скутер.
- поз. 5: Обозначение типа двигателя: **C** – четырехтактный.
- поз. 6: Обозначение объема двигателя: **B** – до 50 см³.
- поз. 7 - 8: Обозначение типа и модификации:
16 - LB50QT-16,
21 - LB50QT-21,
35 - LB50QT-35,
42 - LB50QT-42.
- поз. 9: Контрольный символ (цифры **0...9** или **X**).
- поз. 10: Обозначение года выпуска согласно ISO 3779-83.
- поз. 11: Обозначение сборочного подразделения.
- поз. 12 - 17: Производственный номер транспортного средства.

РОСС CN.MT22.E05655

Приложение № 3 к "одобрению типа
транспортного средства"

LB50QT-16

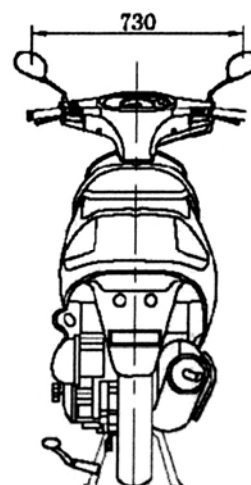
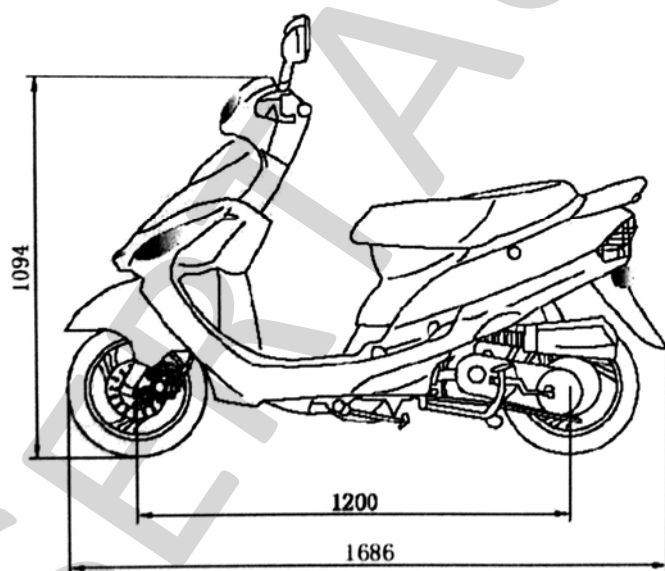
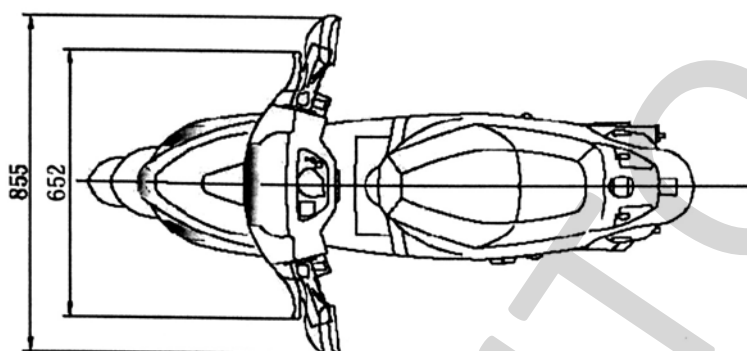

РОСС CN.MT22.E05655

Приложение № 3 к "одобрению типа
транспортного средства"

LB50QT-21

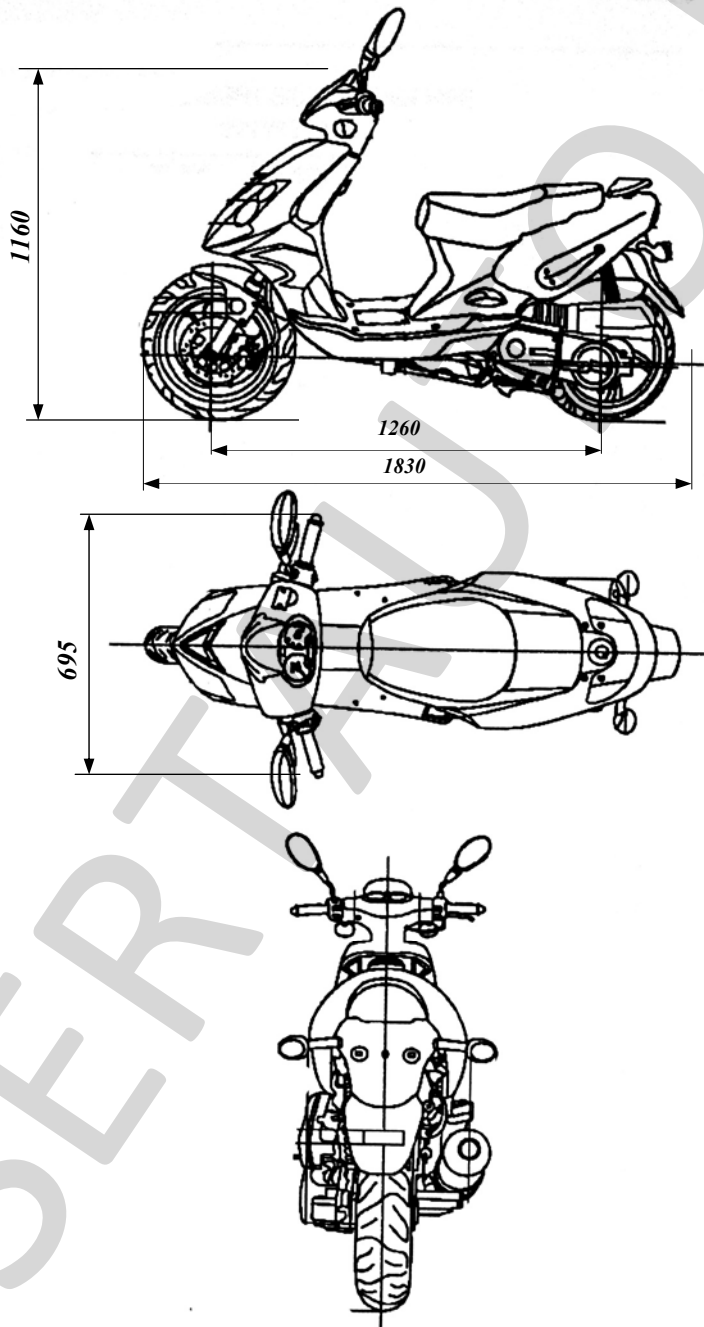

РОСС CN.MT22.E05655

Приложение № 3 к "одобрению типа
транспортного средства"

LB50QT-35

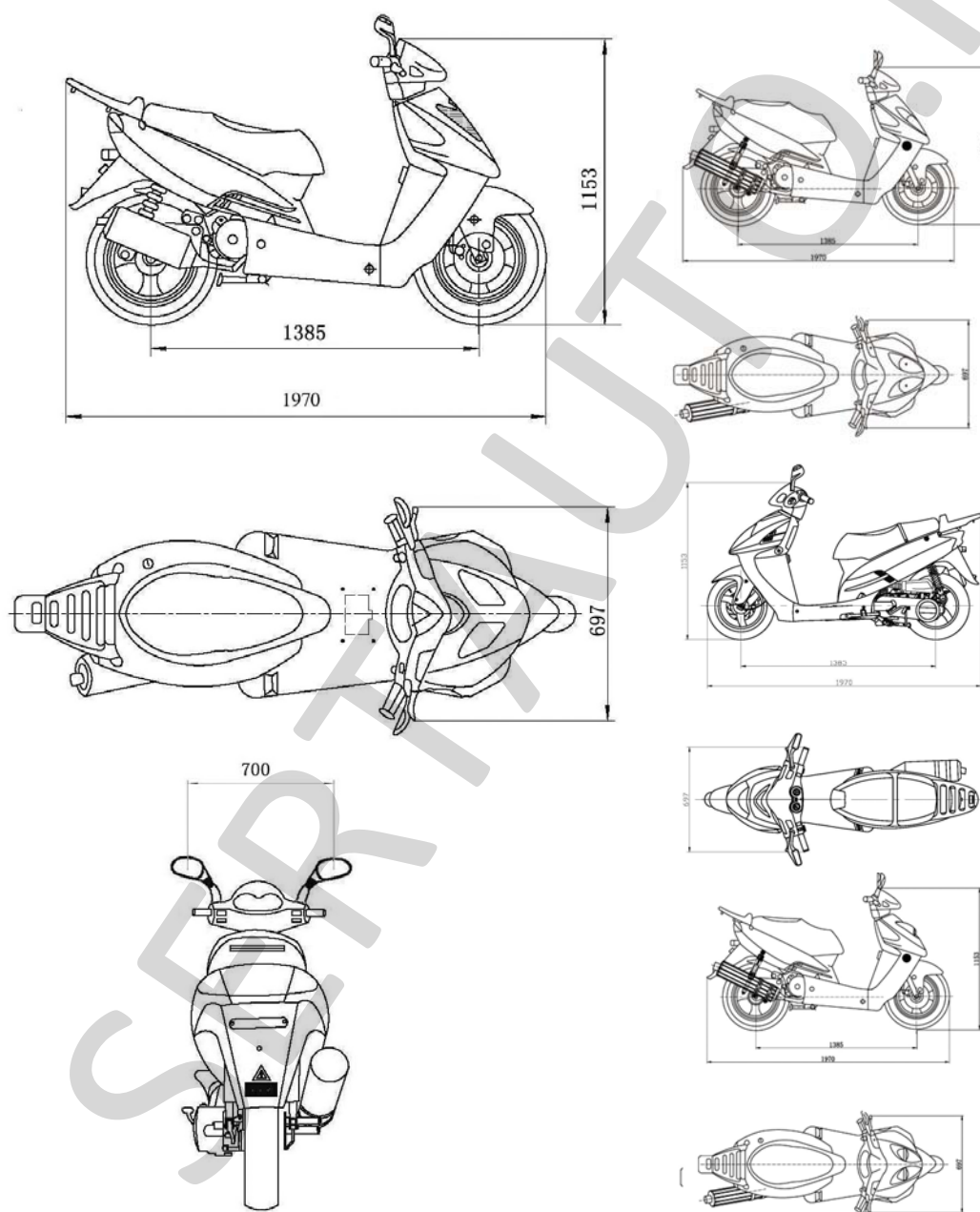

РОСС CN.MT22.E05655

Приложение № 3 к "одобрению типа
транспортного средства"

LB50QT-42

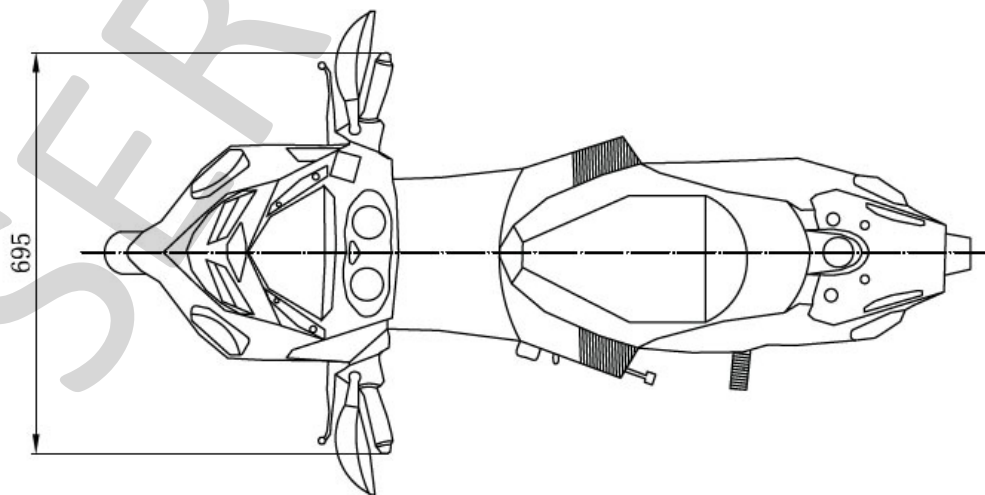
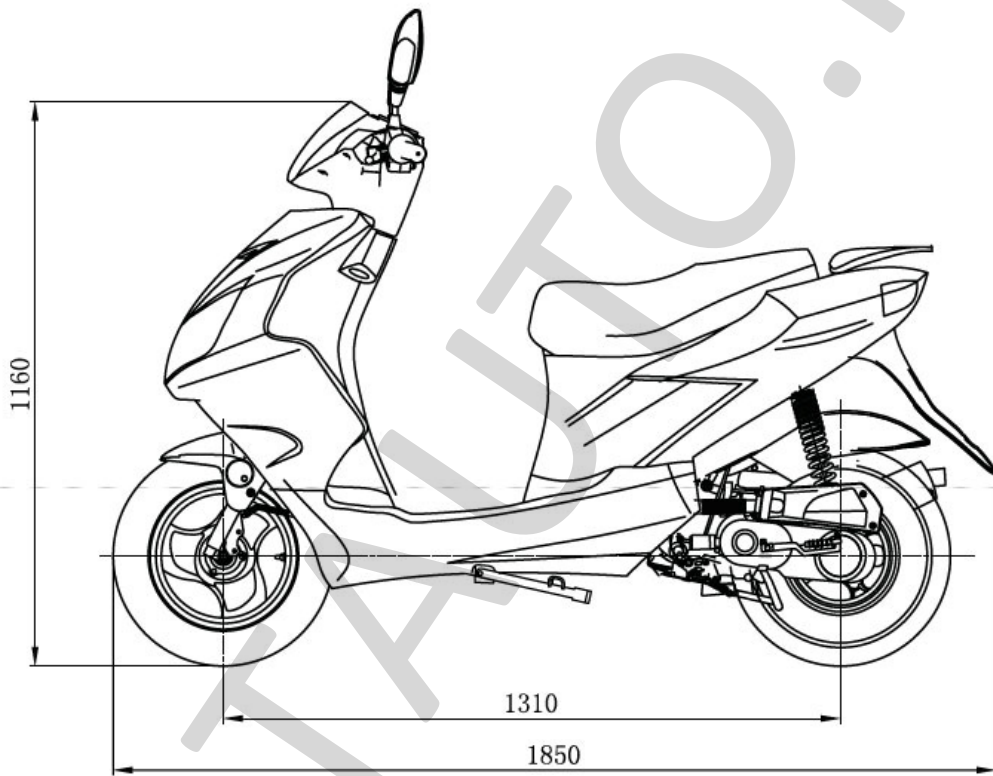

POCC CN.MT22.E05655

Страница для заполнения полей данных:

ОТТС №	POCC CN.MT22.E05655
Бланк №	0041595

SERTAUTO.RU