

**ОРГАН ПО СЕРТИФИКАЦИИ СПЕЦИАЛЬНЫХ И СПЕЦИАЛИЗИРОВАННЫХ АВТОТРАНСПОРТНЫХ СРЕДСТВ И УСЛУГ НА АВТОМОБИЛЬНОМ ТРАНСПОРТЕ – «САМТ-ФОНД»,
№ РОСС RU.0001.10MT22 от 03 ноября 2006 г. (127434, Москва, Ивановская ул., 19-21)
тел. (495) 917-82-05**

РОСС CN.MT22.E05626

2010
03 июня -----

Марка транспортного средства	YAMASAKI, MINBAN
Тип транспортного средства	YM50QT-C
Модификации	---
Коммерческое наименование	---
Категория транспортного средства	L₁
Код ТН ВЭД	8711 10
Код VIN	LANTCB1B?...
Заявитель, представитель изготовителя и его адрес	Индивидуальный предприниматель Егоров Виктор Николаевич (ИП Егоров В.Н.), Россия, 662251, Красноярский край, г. Ужур, ул. Дубровского, 50/1
Изготовитель и его адрес	Changzhou Yamasaki Motorcycle Co., Ltd., No. 181, Nehai West Road, Xinbei District, Changzhou, 213022, Jiangsu Province, P.R. China

ОБЩИЕ ХАРАКТЕРИСТИКИ ТРАНСПОРТНОГО СРЕДСТВА

Количество и расположение колес	2, по средней продольной оси
Колесная формула / ведущие колеса	2 x 1 / заднее
Схема компоновки транспортного средства	двигатель расположен поперечно в пределах базы
Рама	трубчатая, сварная
Количество мест	2
Габаритные размеры, мм	
- длина	1700
- ширина	670
- высота	1048
База, мм	1245

РОСС CN.MT22.E05626

Масса снаряженного транспортного средства (по ГОСТ Р 52051-2003), кг	80
Полная масса транспортного средства, кг	230
- на переднюю ось, кг	75
- на заднюю ось, кг	155
Допустимая полная масса прицепа, кг	буксировка прицепа не предусмотрена
Двигатель (марка, тип)	Wuxi Aiqike Motor Factory YAMASAKI, MINBAN, 139QMB, четырёхтактный, бензиновый, воздушного охлаждения
- количество и расположение цилиндров	1, продольно, горизонтально
- рабочий объем, см ³	50.0
- степень сжатия	10.5±0.1
Максимальная мощность, кВт(мин ⁻¹)	2.1 (8000)
Максимальный крутящий момент, Нм (мин ⁻¹)	2.8 (7000)
Топливо	бензин с октановым числом не менее 92
Система питания	карбюраторная
Карбюратор (марка, тип)	KUNFU, PD18J
Воздушный фильтр (марка, тип)	e4 HB139
Система выпуска и нейтрализации отработавших газов	глушитель со встроенным нейтрализатором, расположен справа
Глушитель (марка, тип)	e4 YM50QT-C
Система зажигания	электронная, бесконтактная (CDI)
	XG, D-GY6-50
Катушка зажигания (марка, тип)	AQK
Свечи зажигания (марка, тип)	A7RTC
Трансмиссия	механическая
Сцепление (марка, тип)	автоматическое, центробежного типа
Коробка передач (марка, тип)	автоматический бесступенчатый клиноременный вариатор
- число передач вперед / назад	вперед - - / назад - нет
- передаточные числа коробки передач:	
минимальное -	0.86
максимальное -	2.64
Главная передача (марка, тип)	двойная, цилиндрическая, косозубая
- передаточное число	11.05

РОСС CN.MT22.E05626

Подвеска					
- передняя	телескопическая, пружинная, с амортизаторами				
- задняя	пружинная, рычажная (маятниковая), с одним амортизатором				
Рулевое управление (марка, тип)		мотоциклетного типа, непосредственная передача, тип передаточного механизма - руль и вилка			
Тормозные системы					
переднее колесо	HF50, ручной гидравлический привод к тормозному механизму; тормозной механизм – дисковый				
заднее колесо	PJ50, ручной механический привод к тормозному механизму заднего колеса; тормозной механизм - барабанный				
Шины		марка	размер	индекс несущей способности	категория скорости
- переднее колесо	-	3.00-10	42	J	
- заднее колесо	-	3.00-10	42	J	
Оборудование транспортного средства		багажник – по заказу			

YAMASAKI, MINBAN - YM50QT-C

Описание маркировки транспортного средства приведено в приложении № 2.

Общий вид транспортного средства на одной странице приведен в приложении № 3.

М.И. Грифф

С.В. Пугачев

Действует с " 03 " июня 2009 г.

РОСС CN.MT22.E05626

Приложение № 2 к "одобрению типа транспортного средства"

ОПИСАНИЕ МАРКИРОВКИ ТРАНСПОРТНОГО СРЕДСТВА

1. Место расположения и форма знака соответствия:
Рядом с табличкой изготовителя.
Знак соответствия выполнен по ГОСТ Р 50460-92 с указанием номера данного "одобрения типа транспортного средства".
2. Место расположения таблички изготовителя:
В средней части рамы, с правой стороны.
3. Место расположения идентификационного номера (VIN):
 - 3.1. На табличке изготовителя.
 - 3.2. В передней части рамы, под трубой рулевой колонки.
4. Структура и содержание идентификационного номера (номеров) транспортных средств:

1	2	3	4	5	6	7	8	9	10	11	12	13	14	15	16	17
L	A	N	T	C	B	1	B	?	?	?	?	?	?	?	?	?

- поз. 1 - 3: Международный идентификационный код изготовителя (WMI):
LAN – Changzhou Yamasaki Motorcycle Co., Ltd.
- поз. 4: Обозначение категории транспортного средства: **T** – двухколесный мопед (L₁).
- поз. 5: Обозначение типа двигателя: **C** – четырехтактный.
- поз. 6: Обозначение объема двигателя: **B** – 50 см³.
- поз. 7 - 8: Обозначение типа транспортного средства: **1B** – YM50QT-C.
- поз. 9: Контрольный символ (цифры **0...9** или **X**).
- поз. 10: Обозначение года выпуска согласно ISO 3779-83.
- поз. 11 - 17: Производственный номер транспортного средства.

№ 0041486

7

РОСС CN.MT22.E05626

Приложение № 3 к "одобрению типа
транспортного средства"

YAMASAKI, MINBAN - YM50QT-C

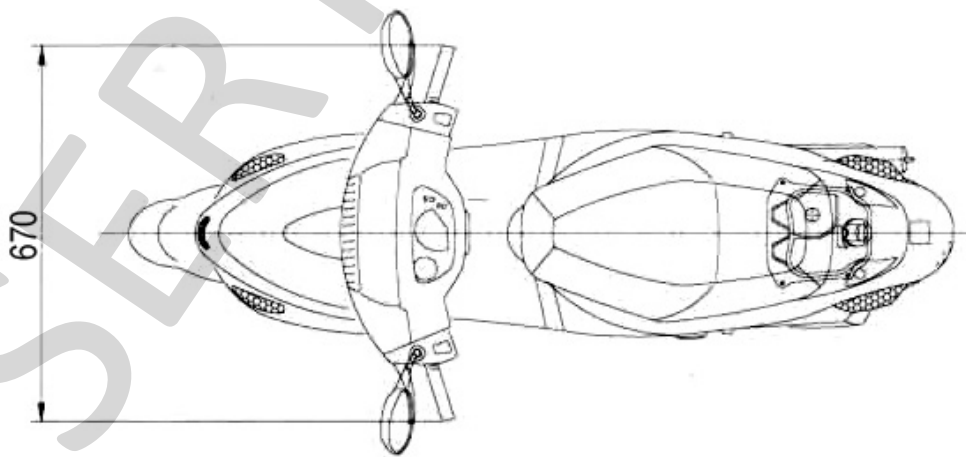
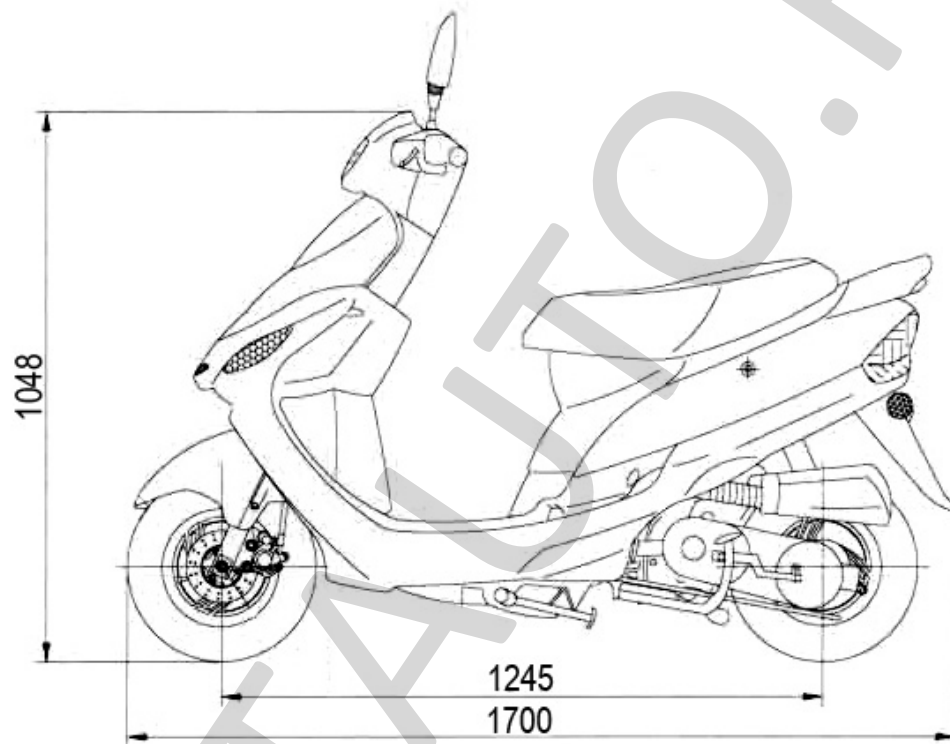

Возможны различные варианты исполнения лицевой панели.