

ОРГАН ПО СЕРТИФИКАЦИИ
продукции машиностроения ВНИИНМАШ (ОС «ПРОММАШ»)
№ РОСС RU.0001.11АЯ04 от 20.03.2008 г.
123007, г. Москва, ул. Шеногина, д. 4, тел.: (499) 256-14-77, (499) 256-74-85

РОСС СN.АЯ04.Е01551

**25 мая —
2010**

Марка транспортного средства	FUTONG, NITRO, GARELLI, MARKO, EASTERN
Тип транспортного средства	FT50QT-2, FT50QT-4, FT50QT-10
Модификации	—
Коммерческое наименование	—
Категория транспортного средства	L ₁
Код ТН ВЭД	8711 10
Код VIN	LFE?G???
Заявитель, представитель изготовителя и его адрес	ООО «АЛЬТАИР», 192007, г. Санкт - Петербург, ул. Расстанная, д. 24, Российская Федерация
Изготовитель и его адрес	Wuxi Futong Motorcycle Co., Ltd. No 108, Jiaxiang, Meiyuan Teamill, Wuxi City, 214064, Jiangsu, P.R. China

ОБЩИЕ ХАРАКТЕРИСТИКИ ТРАНСПОРТНОГО СРЕДСТВА

Количество и расположение колес	2, в ряд
Колесная формула / ведущие колеса	2 x 1 / заднее
Схема компоновки транспортного средства	двигатель в пределах базы
Рама	сварная, трубчатая
Количество мест спереди/сзади	1/1

РОСС CN.AЯ04.E01551

для типов транспортных средств:	FT50QT-2	FT50QT-4	FT50QT-10
Габаритные размеры, мм			
- длина	1700	1860	1910
- ширина	620	704	695
- высота	1050	1050	1150
База, мм	1200	1275	1370
Масса снаряженного транспортного средства, кг (ГОСТ Р 52051-2003)	77	85	111
Максимально допустимая масса транспортного средства, кг	232	240	261
Максимально допустимая масса транспортного средства, приходящаяся:			
- на переднее колесо, кг	84	89	96
- на заднее колесо, кг	148	151	165
Двигатель (марка, тип)	FUTONG		
	139QMB	139QMB-2	
	четырёхтактный, с принудительным зажиганием, воздушного охлаждения		
- количество и расположение цилиндров	1, горизонтальное		
- рабочий объем, см ³	49.6	50.0	
- степень сжатия	10.0	10.0	
Максимальная мощность, кВт (мин ⁻¹)	2.5 (8000)	1.9 (7500)	
Максимальный крутящий момент, Нм (мин ⁻¹)	3.2 (7000)	3.2 (5500)	
Топливо	бензин с октановым числом не менее 92		
Система питания	карбюраторная		
Карбюратор (марка, тип)	KEIHIN, PD18J		
Воздушный фильтр (марка, тип)	FUTONG, FT139, с масляной пропиткой		
Система зажигания	CDI, электронная, бесконтактная		
Коммутатор (марка, тип)	SANHIN XF0501	SANHIN SMDX70DX-1	
	с электронным опережением зажигания		
Катушка зажигания (марка, тип)	Shanhuan, индуктивного типа		
Свечи зажигания (марка, тип)	TORCH A7RTC		
Система выпуска и нейтрализации отработавших газов	один глушитель со встроенным нерегулируемым каталитическим нейтрализатором		
Глушитель (марка, тип)	FT01, резонаторного типа		

РОСС CN.AЯ04.E01551

для типов транспортных средств:	FT50QT-2	FT50QT-4	FT50QT-10
Трансмиссия	механическая		
Сцепление	многодисковое, в масляной ванне		
Коробка передач (марка, тип)	автоматическая, бесступенчатая, клиноременный вариатор		
- передаточные числа:			
- минимальное передаточное число вариатора	0.84		
- максимальное передаточное число вариатора	2.64		
Главная передача (марка, тип)	двойная, шестеренчатая, цилиндрическая		
- передаточное число к ведущему колесу	11.05		14.061

Подвеска	
- передняя	рулевая телескопическая вилка с двумя пружинно-гидравлическими амортизаторами
- задняя	рычажная, маятникового типа, с одним пружинно-телескопическим гидравлическим амортизатором

Рулевое управление (марка, тип)	рулевая вилка мотоциклетного типа
--	-----------------------------------

Тормозные системы:	передние: Zhejiang Tongshun brake Co., Ltd., 0221000-1 однодисковые с ручным гидравлическим приводом (для FT50QT-2, FT50QT-4, FT50QT-10) или 0221000-2, барабанные с ручным механическим (тросовым) приводом (для FT50QT-2, FT50QT-4)
- рабочая	задние: Zhejiang Tongshun brake Co., Ltd., 0222000 барабанные с ручным механическим (тросовым) приводом

РОСС СN.АЯ04.Е01551

для типов транспортных средств:	FT50QT-2	FT50QT-4	FT50QT-10
Шины			
- размер	3.00-10, 3.50-10	3.00-10, 3.50-10, 120/70-12	130/60-13
- индекс несущей способности	42, 43, 47, 50, 51, 56	42, 43, 47, 50, 51, 56, 58	53
- категория скорости	J		

FUTONG, NITRO, GARELLI, MARKO, EASTERN FT50QT-2, FT50QT-4, FT50QT-10

Описание маркировки транспортного средства приведено в приложении 2.
Общие виды транспортного средства на 3 листах приведены в приложении 3.

Зам.

А.В. Куликов

С.В. Пугачев

Действует с «25» мая 2009 г.

РОСС CN.АЯ04.Е01551

Приложение № 2 к "одобрению типа транспортного средства"

ОПИСАНИЕ МАРКИРОВКИ ТРАНСПОРТНОГО СРЕДСТВА

1. Место расположения и форма знака соответствия:
Рядом с табличкой изготовителя.
Знак соответствия выполняется по ГОСТ Р 50460-92 и включает номер «одобрения типа транспортного средства»
2. Место расположения таблички изготовителя:
С правой стороны рамы, внизу
3. Место расположения идентификационного номера (код VIN):
 - 3.1. На табличке изготовителя.
 - 3.2. На центральной трубе рамы в передней части
4. Структура и содержание идентификационного номера (номеров) транспортных средств:

1	2	3	4	5	6	7	8	9	10	11	12	13	14	15	16	17
L	F	E	?	G	?	?	?	?	?	?	?	?	?	?	?	?

- поз. 1 - 3: международный код изготовителя(WMI): "LFE" - WUXI FUTONG MOTORCYCLES CO., LTD., P.R.China
- поз. 4 - 5: обозначение типа транспортного средства: «TG» - для FT50QT-2, FT50QT-10, «SG» - FT50QT-4
- поз. 6-8: обозначение вариантов и версий
- поз 9: контрольный символ: от "0" до "9" или "X"
- поз. 10: код года выпуска согласно ISO 3779-83
- поз. 11- 17: производственный номер транспортного средства

РОСС СN.АЯ04.Е01551

Приложение № 3 к "одобрению типа транспортного средства"

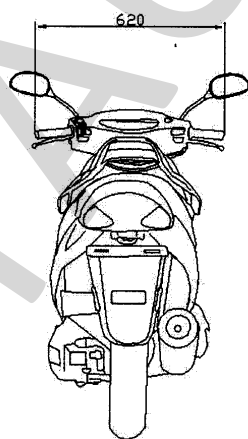
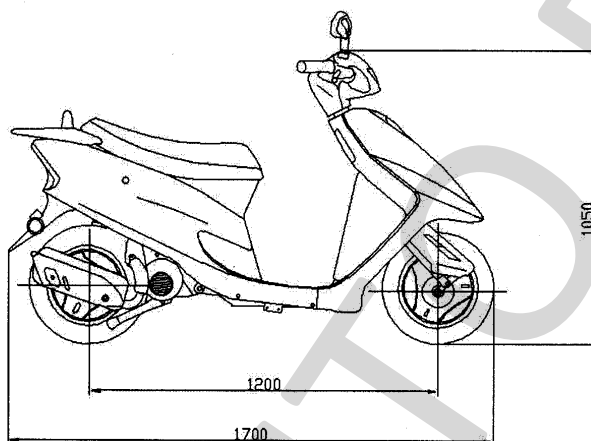

FUTONG, NITRO, GARELLI, MARKO, EASTERN FT50QT-2



РОСС СN.АЯ04.Е01551

Приложение № 3 к "одобрению типа
транспортного средства"

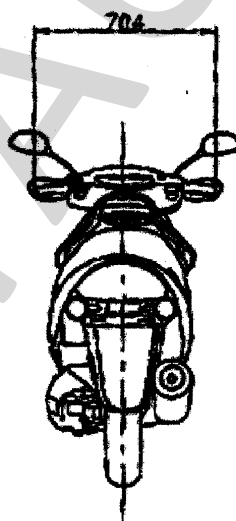
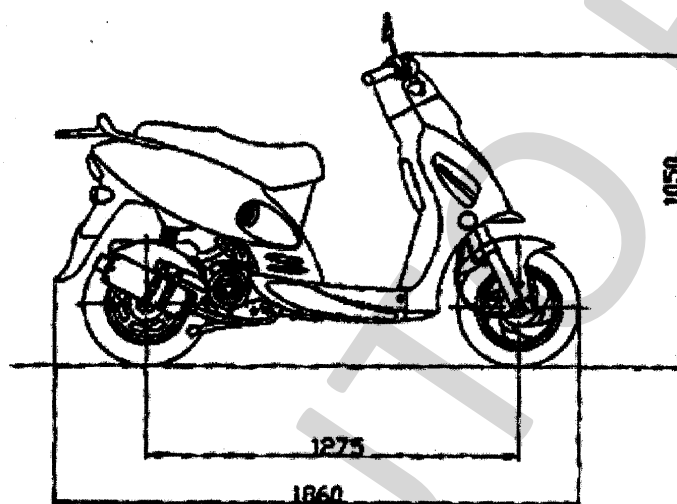

FUTONG, NITRO, GARELLI, MARKO, EASTERN FT50QT-4

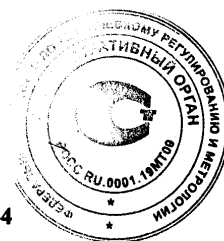

РОСС СНА.АЯ04.Е01551

Приложение № 3 к "одобрению типа транспортного средства"

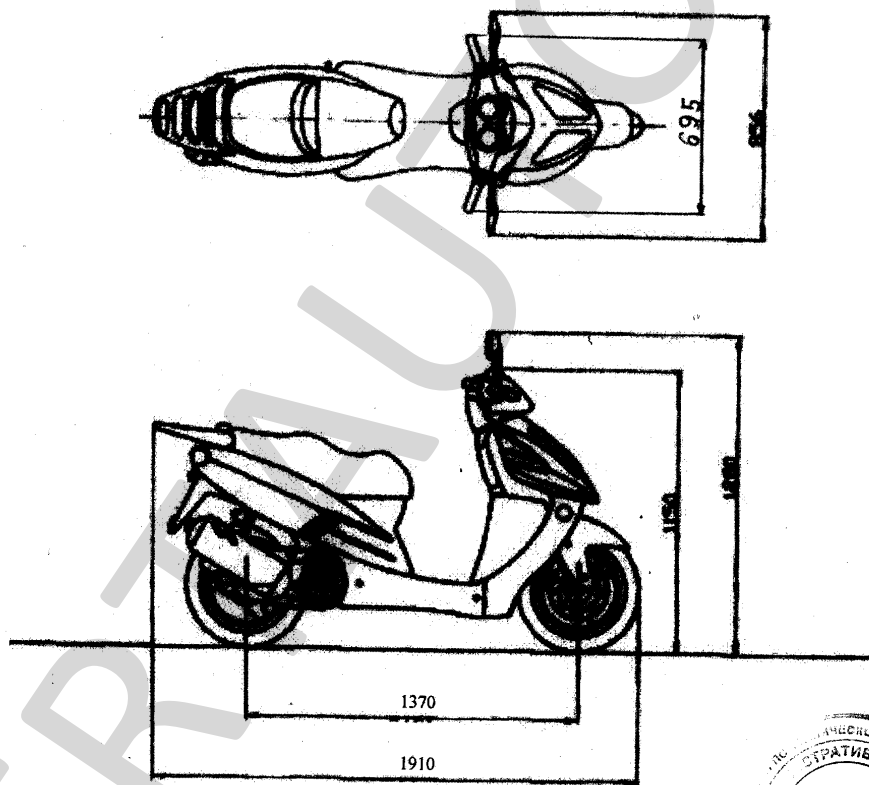

FUTONG, NITRO, GARELLI, MARKO, EASTERN FT50QT-10

