

ОРГАН ПО СЕРТИФИКАЦИИ
продукции машиностроения ВНИИНМАШ (ОС «ПРОММАШ»)
№ РОСС RU.0001.11АЯ04 от 20.03.2008 г.
 123007, г. Москва, ул. Шеногина, д. 4, тел. (499) 256-14-77, (499) 259-74-85

РОСС CN.АЯ04.Е01584

17 июля _____
2010

Марка транспортного средства	RICH MOTORS, RICH
Тип транспортного средства	CM50Q-2
Коммерческое наименование	Patron Universal 50
Модификации	—
Категория транспортного средства	L ₁
Код ТН ВЭД	8711 10
Код VIN	LTEXCBLB???...
Заявитель, представитель изготовителя и его адрес	ООО «Уральская мотоциклетная компания», 426076, г. Ижевск, ул. Свободы, 139, Российская Федерация
Изготовитель и его адрес	Chongqing Charming Motorcycle Manufacture Co., Ltd., Ba Qiao Town, Shuang Shan, Da Du Kou District, Chongqing, P.R. China

ОБЩИЕ ХАРАКТЕРИСТИКИ ТРАНСПОРТНОГО СРЕДСТВА

Количество и расположение колес	2, в ряд
Колесная формула / ведущие колеса	2x1, заднее
Схема компоновки транспортного средства	двигатель расположен в пределах базы
Количество мест спереди / сзади	1/1
Рама	стальная, трубчатая со штампованными элементами
Габаритные размеры, мм	
- длина	1930
- ширина	700
- высота	1050
База, мм	1200

РОСС СN.АЯ04.Е01584

Масса снаряженного транспортного средства без водителя, кг (ГОСТ Р 52051-2003)	82
Максимальная допустимая масса транспортного средства, кг	232
Максимальная допустимая масса, приходящаяся: - на переднее колесо, кг - на заднее колесо, кг	93 139
Двигатель (марка, тип)	CHARMING, 1P39FMA
	четырёхтактный, с принудительным зажиганием, воздушного охлаждения
- количество и расположение цилиндров	1, горизонтальное
- рабочий объем, см ³	48.0
- степень сжатия	9.0
Максимальная мощность, кВт (мин ⁻¹)	2.0 (8000)
Максимальный крутящий момент, Нм (мин ⁻¹)	2.5 (5500)
Топливо	бензин с октановым числом не менее 92
Система питания	карбюраторная
Карбюратор (марка, тип)	SHENGWEY, 16100-PZ12J
Воздушный фильтр (марка, тип)	e4 17100-CM50Q-2, с пенополиуретановым фильтрующим элементом с масляной пропиткой
Система зажигания	электронная, бесконтактная, CDI
Коммутатор (марка, тип)	34400-1P39FMA, с электронным опережением зажигания
Катушка зажигания (марка, тип)	SHENGLONG
Свечи зажигания (марка, тип)	A7TC
Система выпуска и нейтрализации отработавших газов	один глушитель со встроенным нерегулируемым каталитическим нейтрализатором LC-3A
Глушитель (марка, тип)	e4 18119 CHARMING, резонаторного типа

РОСС СN.АЯ04.Е01584

Трансмиссия	механическая
Сцепление (марка, тип)	многодисковое в масляной ванне, с ручным управлением
Коробка передач (марка, тип)	механическая, с ножным переключением
- число передач	вперед-4
передаточное число от двигателя к коробке передач	4.059
передаточные числа коробки передач	
I -	3.273
II -	1.938
III -	1.350
IV -	1.043
Главная передача (марка, тип)	цепная
Передаточное число главной передачи	3.538
Подвеска	
- передняя	телескопическая вилка, с двумя встроенными пружинно-гидравлическими амортизаторами
- задняя	маятникового типа с двумя пружинно-гидравлическими амортизаторами
Рулевое управление (марка, тип)	рулевая вилка мотоциклетного типа
Тормозные системы	
- рабочая (марка, тип)	переднее колесо: TIANQUAN, CM50Q-2, барабанный тормозной механизм, с ручным механическим (тросовым) приводом
	заднее колесо: TIANQUAN, CM50Q-2, барабанный тормозной механизм, с ножным механическим приводом

РОСС СN.АЯ04.Е01584

Шины	передние	задние
– размер	2.25-17	2.50-17
– индекс несущей способности	33	38
– категория скорости	L	

Оборудование транспортного средства	диски колес из легкого сплава
-------------------------------------	-------------------------------

RICH MOTORS, RICH CM50Q-2

Описание маркировки транспортного средства приведено в приложении 2.
Общий вид транспортного средства на 1 листе приведен в приложении 3.

Зам.

А.В. Куликов

С.В. Пугачев

Действует с «17» июля 2009 г.

РОСС СN.АЯ04.Е01584

Приложение № 2 к "Одобрению типа транспортного средства"

ОПИСАНИЕ МАРКИРОВКИ ТРАНСПОРТНОГО СРЕДСТВА

1. Место расположения и форма знака соответствия:

На наклейке, расположенной рядом с табличкой изготовителя. Знак соответствия выполнен по ГОСТ Р 50460-92 с указанием номера данного "одобрения типа транспортного средства".

2. Место расположения таблички изготовителя:

с левой стороны трубы оси вилки руля.

3. Место расположения идентификационного номера (код VIN):

3.1. на табличке изготовителя;

3.2. с правой стороны трубы оси вилки руля.

4. Структура и содержание идентификационного номера (номеров) транспортных средств:

1	2	3	4	5	6	7	8	9	10	11	12	13	14	15	16	17
L	T	E	X	C	B	L	B	?	?	?	?	?	?	?	?	?

поз. 1 - 3: международный идентификационный код производителя (WMI):
LTE - Chongqing Charming Motorcycle Manufacture Co., Ltd., P.R.China

поз. 4 - 8: обозначение типа транспортного средства: «XCBLB» - CM50Q-2

поз. 9: контрольная цифра от 0 до 9 или буква X

поз. 10: код года выпуска по ISO 3779-83

поз. 11: код производственной площадки

поз. 12 - 17: производственный номер транспортного средства.

РОСС СN.АЯ04.Е01584

Приложение № 3 к «одобрению
типа транспортного средства»

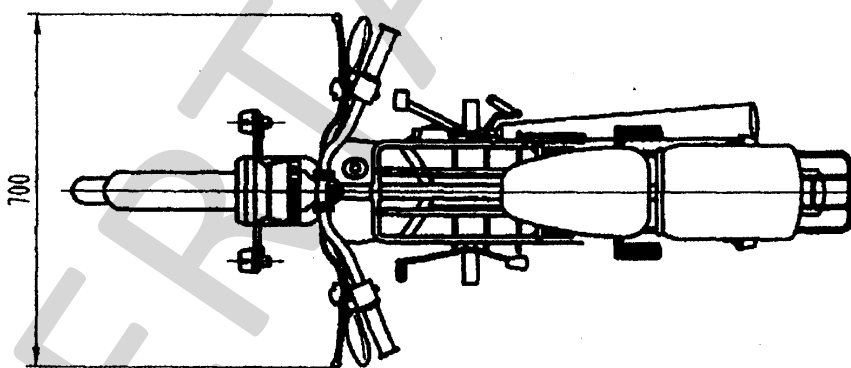
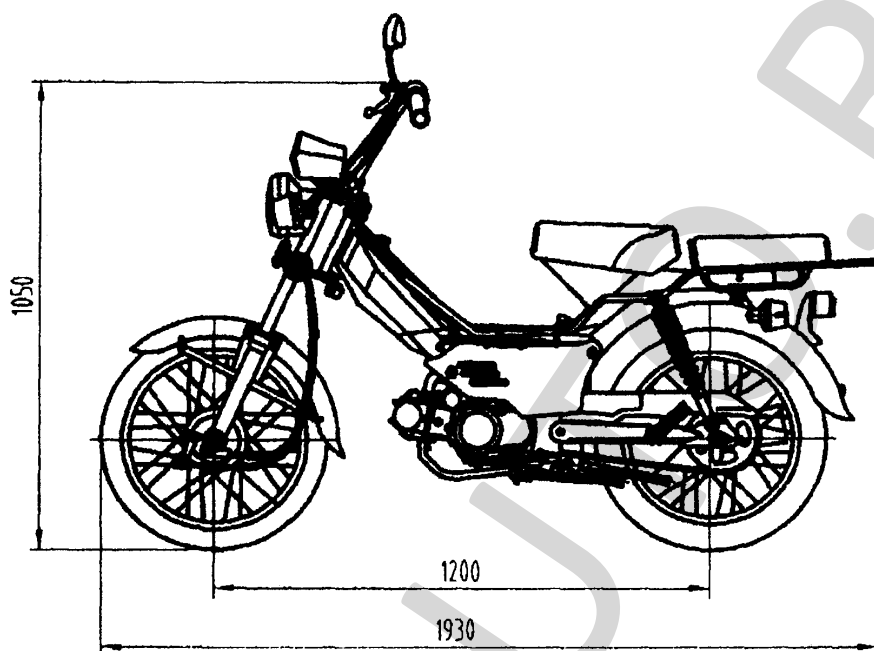

RICH MOTORS, RICH CM50Q-2

