

**ОРГАН ПО СЕРТИФИКАЦИИ**  
**продукции машиностроения ВНИИНМАШ (ОС «ПРОММАШ»)**  
№ РОСС RU.0001.11АЯ04 от 20.03.2008 г.  
123007, г. Москва, ул. Шеногина, д. 4, тел. (499) 256-14-77, (499) 259-74-85

**РОСС TW.АЯ04.Е01565**

**01**

**июля**

**—**  
**2010г.**

Марка транспортного средства	PGO
Тип транспортного средства	<b>BR-500</b>
Модификации	—
Коммерческое наименование	BUG RACER
Код VIN	RFVBR?????1???
Категория транспортного средства	L <sub>7</sub>
Код ТН ВЭД	8703 21
Заявитель, представитель изготовителя и его адрес	ООО «Вип-Мотор», 117335, г. Москва, ул. Гарибальди, д. 21, Российская Федерация
Изготовитель и его адрес	Societe Commerciale Euro-Taiwanaise, 3rd Floor No. 112, Sec. 2, Chung-Shan N.Rd. Taipei, Taiwan, R.O.C.
Сборочный завод и его адрес	Motive Power Industry Co., Ltd No. 66 Shan-Jeau Rd., Da-Tsun Haiang, Chang-Hwa Hsien, Taiwan, R.O.C.

**ОБЩИЕ ХАРАКТЕРИСТИКИ ТРАНСПОРТНОГО СРЕДСТВА**

Количество и расположение колес	4, симметрично относительно средней продольной оси
Колесная формула / ведущие колеса	4 x 2 / задние
Схема компоновки транспортного средства	расположение двигателя – заднее продольное
Число мест спереди/сзади	2 / 0
Рама	сварная, трубчатая

## РОСС ТW.АЯ04.Е01565

<b>Габаритные размеры, мм</b>	
- длина	2920
- ширина	1620
- высота	1480
База, мм	2255
Масса снаряженного транспортного средства, кг (ГОСТ Р 52051-2003)	398
Полная масса транспортного средства, кг	655
Полная масса транспортного средства, приходящаяся:	
- на переднюю ось, кг	260
- на заднюю ось, кг	395

<b>Двигатель</b> (марка, тип)	PIAGGIO, M347M
	четырёхтактный, с принудительным зажиганием, жидкостного охлаждения
- количество и расположение цилиндров	1, горизонтальное
- рабочий объем, см <sup>3</sup>	459
- степень сжатия	10.5
Максимальная мощность, кВт (мин <sup>-1</sup> )	14.9 (6750)
Максимальный крутящий момент, Нм (мин <sup>-1</sup> )	36.5 (3000)
Топливо	бензин с октановым числом не менее 92
<b>Система питания</b>	впрыск топлива во впускной коллектор
Топливный насос (марка, тип)	PIAGGIO, B8
Воздушный фильтр (марка, тип)	PIAGGIO, B8, с пенополиуретановым элементом
<b>Система зажигания</b>	бесконтактная, транзисторная
Модуль зажигания (марка, тип)	MAGNETTI MARELLI, IAW 15P.M1
Свечи зажигания (марка, тип)	Champion, RG6YC
<b>Система выпуска и нейтрализации отработавших газов</b>	один глушитель, нейтрализатор отработавших газов
Глушитель (марка, тип)	PIAGGIO, B8
Нейтрализатор (марка, тип)	SM32

## РОСС ТW.АЯ04.Е01565

<b>Трансмиссия</b>	механическая	
<b>Сцепление</b>	автоматическое, сухое, центробежное	
Коробка передач (марка, тип)	бесступенчатая, клиноременный вариатор, с двухступенчатым делителем	
- передаточные числа:	2 диапазона - вперед, 1 диапазон - назад	
- минимальное	0.830	
- максимальное	2.170	
Передаточные числа делителя:		
- минимальное	9.819	
- максимальное	15.024	
- 3.X.	15.973	
Главная передача	двойная, цилиндрическая	
- передаточное число передачи к ведущему колесу	6.16	
<b>Подвеска</b>	<ul style="list-style-type: none"> <li>- передняя независимая, двухрычажная, на поперечных рычагах с пружинно-гидравлическими амортизаторами</li> <li>- задняя независимая, однорычажная, с пружинно-гидравлическими амортизаторами</li> </ul>	
<b>Рулевое управление</b> (марка, тип)	рулевое колесо автомобильного типа, рулевой механизм «шестерня-рейка»	
<b>Тормозные системы:</b>		
- рабочая (марка, тип)	передние - HF-BR-01, задние - BC820, тормозные механизмы всех колес - дисковые	
- стояночная (марка, тип)	ВРН618К, механический (тросовый) привод к тормозным механизмам задних колес	
<b>Шины</b>	передние	задние
- размер	AT25x8-12	AT27x10-12
- индекс несущей способности	43	54
- категория скорости	N	N

PGO BR-500

Описание маркировки транспортного средства приведено в приложении 2.  
Общие виды транспортного средства на 1 листе приведены в приложении 3.

Зам.

А.В. Куликов

С.В. Пугачев

Действует с «01» июля 2009 г.

**РОСС TW.АЯ04.Е01565**

Приложение № 2 к "одобрению типа транспортного средства"

**ОПИСАНИЕ МАРКИРОВКИ ТРАНСПОРТНОГО СРЕДСТВА**

1. Место расположения и форма знака соответствия:  
Рядом с табличкой изготовителя.  
Знак соответствия выполняется по ГОСТ Р 50460-92 и включает номер «одобрения типа транспортного средства»
2. Место расположения таблички изготовителя:  
На раме с правой стороны перед сидением.
3. Место расположения идентификационного номера (код VIN):
  - 3.1. На табличке изготовителя.
  - 3.2. На раме с правой стороны перед сидением.
4. Структура и содержание идентификационного номера (номеров) транспортных средств:

1	2	3	4	5	6	7	8	9	10	11	12	13	14	15	16	17
R	F	V	B	R	?	?	?	?	?	1	?	?	?	?	?	?

- поз. 1 - 3: международный код изготовителя(WMI): RFV - Societe Commerciale Euro-Taiwanaise, Taiwan, R.O.C.
- поз. 4 - 5: обозначение типа транспортного средства «BR»-«BR-500»
- поз. 6 - 9: обозначение версий и вариантов
- поз. 10: код года выпуска согласно ISO 3779-83
- поз. 11: «1» - код сборочного завода - Motive Power Industry Co., Ltd., Taiwan, R.O.C.
- поз. 12- 17: производственный номер транспортного средства

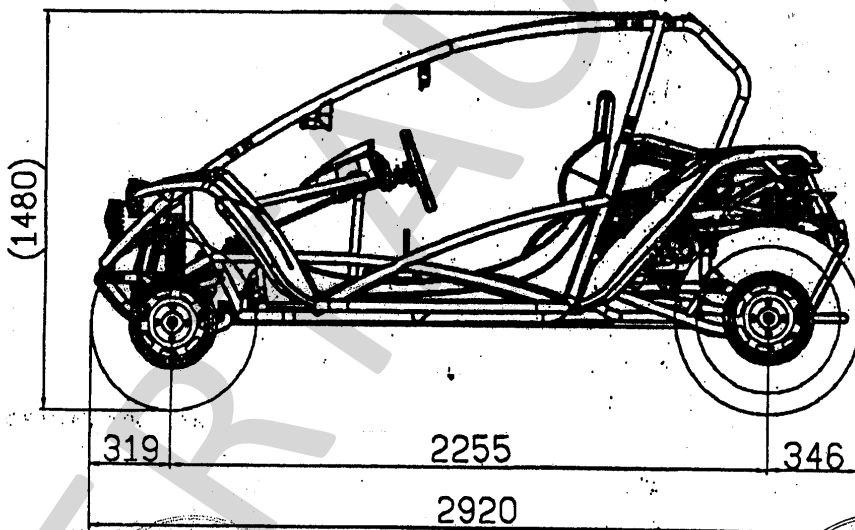
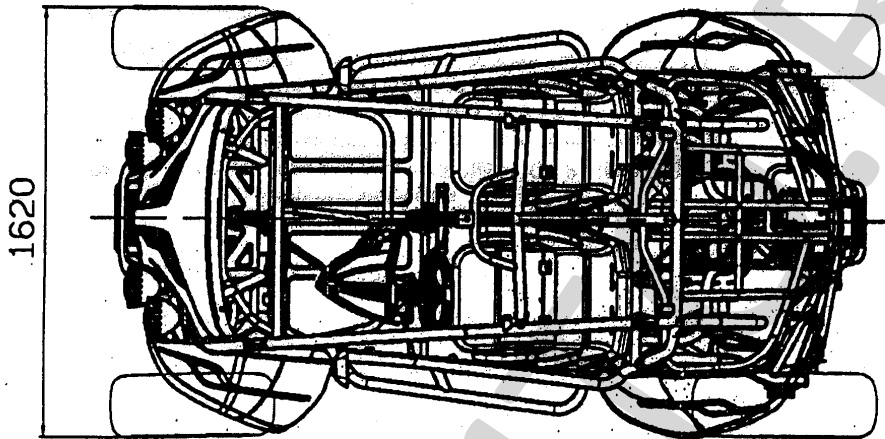

PGO BR-500

