

ОРГАН ПО СЕРТИФИКАЦИИ
продукции машиностроения ВНИИНМАШ (ОС "ПРОММАШ")
№ РОСС RU.0001.11АЯ04 от 20.03.2008 г.
123007, г. Москва, ул. Шеногина, д. 4, тел. (499) 256-14-77, (499) 259-74-85

РОСС RU.АЯ04.Е01631П1

01 **октября** **_____**
2010

Марка транспортного средства	AUDI
Тип транспортного средства	B8
Модификации	_____
Коммерческое наименование	A4
Категория транспортного средства	M ₁
Код ОКП	45 1481
Код VIN	XW8???8K???...
Экологический класс	3
Заявитель, изготовитель и его адрес	ООО "ФОЛЬКСВАГЕН Груп Рус", 248926, г. Калуга, ул. Автомобильная, д. 1, Российская Федерация
Поставщик комплектов для сборки и его адрес	AUDI AG, D-85045, Ingolstadt, Germany AUDI AG, D-74148, Neckarsulm, Germany

ОБЩИЕ ХАРАКТЕРИСТИКИ ТРАНСПОРТНОГО СРЕДСТВА

Колесная формула / ведущие колеса	4 x 2 / передние (код привода F) или 4 x 4 / все (код привода Q)
Схема компоновки транспортного средства	переднеприводная или полноприводная; расположение двигателя - переднее продольное
Тип кузова / количество дверей	цельнометаллический, несущий, седан / 4
Количество мест спереди / сзади	2 / 3

РОСС RU.АЯ04.Е01631П1

Габаритные размеры, мм - длина - ширина - высота	4703 (4851 - с буксирным устройством)
	1826
	1417...1437
	2817
База, мм	1552...1568 / 1542...1558
Колея передних / задних колес, мм	

Двигатель	код прицепа	Масса снаряженного транспортного средства, кг (по ГОСТ Р 52051-2003)	Полная масса транспортного средства, кг	Максимальная допустимая масса, приходящаяся		Допустимая полная масса прицепа	
				на переднюю ось, кг	на заднюю ось, кг	прицеп без тормозов, кг	прицеп с тормозами, кг
CAGA	F	1460...1735	2010...2045	1075...1100	1065...1070	750	1700
CAGA	Q	1555...1780	2105...2110	1090	1130	750	1600

Двигатель (марка, тип)	AUDI AG CAGA
— обозначение на блоке двигателя	четырёхтактный, с воспламенением от сжатия, с турбонаддувом и промежуточным охлаждением воздуха
— количество и расположение цилиндров	CAG
— рабочий объем, см ³	4, рядное
— степень сжатия	1968
Максимальная мощность, кВт (мин ⁻¹)	16.5
Максимальный крутящий момент, Нм (мин ⁻¹)	105 (4200)
Топливо	320 (1750...2500)
Система питания	дизельное
Блок управления (марка, тип)	непосредственный впрыск топлива с общей рампой
Топливный насос высокого давления (марка, тип)	03L 906 022xx
Форсунки (марка, тип)	Bosch, 03L 130 755
Турбокомпрессор (марка, тип)	Bosch, DLLA 162 P 40029
Воздушный фильтр (марка, тип)	3K-Warner, KK3, KKK, BWTS, BV 43 B
Система выпуска и нейтрализации отработавших газов	1K0 183 A, с сухим бумажным элементом
Передний глушитель (марка, тип)	два глушителя; нейтрализатор отработавших газов
Задний глушитель (марка, тип)	8K0 119 A
Нейтрализатор (марка, тип)	8K0 120 A
	4F0 178 F?

РОСС RU.АЯ04.Е01631П1

Трансмиссия	механическая				
Сцепление (марка, тип)	фрикционное, сухое, одно- или двухдисковое				
Коробка передач (марка, тип)	FM6B 1001	FM6B 1002	FM6B 1003	FM6B 1004	FM6B 1005
– число передач	механическая, полностью синхронизированная, с ручным управлением				
– передаточные числа:	вперед – 6, назад – 1				
I -	3.400	3.778	3.778	3.778	3.778
II -	1.905	2.050	2.050	2.050	2.050
III -	1.276	1.321	1.321	1.321	1.321
IV -	0.941	0.970	0.970	0.970	0.970
V -	0.737	0.757	0.757	0.811	0.757
VI -	0.625	0.625	0.625	0.692	0.625
3.X -	3.100	3.333	3.333	3.333	3.333
Главная передача (марка, тип)	AUDI, гипоидная				
– передаточное число	4.142	3.490	3.742	3.304	3.304
Трансмиссия	механическая				две многодисковые муфты, работающие в масляной ванне
Сцепление (марка, тип)	фрикционное, сухое, одно- или двухдисковое				две многодисковые муфты, работающие в масляной ванне
Коробка передач (марка, тип)	QM6B 2003	QM6B 2005	QM6B 2012	QD7B 5013	автоматическая, с возможностью ручного управления
– число передач	механическая, полностью синхронизированная, с ручным управлением				автоматическая, с возможностью ручного управления
– передаточные числа:	вперед – 6, назад – 1				вперед – 7, назад – 1
I -	3.778	3.778	3.400	3.692	
II -	2.050	2.050	1.905	2.238	
III -	1.321	1.321	1.276	1.559	
IV -	0.970	0.970	0.941	1.175	
V -	0.757	0.811	0.737	0.915	
VI -	0.625	0.692	0.625	0.745	
VII -	—	—	—	0.617	
3.X -	3.333	3.333	3.100	2.944	
Главная передача (марка, тип)	AUDI, гипоидная				
– передаточное число	3.693	3.693	4.375	4.093	

РОСС RU.АЯ04.Е01631П1

Трансмиссия	механическая			
Сцепление (марка, тип)	фрикционное, многодисковое, работающее в масляной ванне			
Коробка передач (марка, тип)	FAVAW005	FAVW0010	FAVW0020	FAVW0030
	автоматическая, бесступенчатая (вариатор с возможностью ручного управления)			
– число передач	вперед – передаточные числа не фиксированы, назад – 1			
– передаточные числа				
– минимальное передаточное число вариатора	0.4			
– максимальное передаточное число вариатора	2.4			
– 3.X.	2.4			
Главная передача (марка, тип)	AUDI, гипоидная			
– передаточное число	6.492	5.627	5.972	5.176
Подвеска				
– передняя	независимая, многорычажная, пружинная, с гидравлическими амортизаторами и стабилизатором поперечной устойчивости			
– задняя	независимая, на трапецеидальных рычагах, пружинная, с гидравлическими амортизаторами и стабилизатором поперечной устойчивости			
Рулевое управление (марка, тип)	рулевой привод с гидроусилителем; рулевой механизм типа "шестерня – рейка"			
Тормозные системы				
– рабочая	гидравлический двухконтурный привод с диагональным разделением на контуры, с усилителем, антиблокировочной системой (ABS), системой противоскольжения (ASR), электронной системой распределения тормозного усилия (EBV), электронной системой обеспечения курсовой устойчивости (ESP), тормозные механизмы всех колес – дисковые			
– запасная	каждый контур рабочей тормозной системы			
– стояночная	электромеханический привод тормозных механизмов задних колес			
Шины	размерность	индекс несущей способности	категория скорости	
	205/60 R16	92	V, W	
	225/45 R18 (M+S)	95	H	
	225/50 R17 (M+S)	94	H	
	225/50 R17	94	V, Y	
	225/55 R16 (M+S)	95	H	
	225/55 R16	95	V, W, Y	
	245/40 R18 (M+S)	93	H, V	
	245/40 R18	93	V, W, Y	
	245/40 R18 (M+S)	97	H	
	245/45 R17	95	V, W, Y	
	255/35 R19	96	Y	
	265/30 R20	94	Y	

РОСС RU.АЯ04.Е01631П1

Оборудование транспортного средства	кондиционер (хладагент R134A); стояночный отопитель; универсальная модульная система Multi Media Interface (MMI); бортовой компьютер с системой голосового управления; навигационная система; подготовка под установку телефона; акустическая система для парковки с визуальной помощью на мониторе (APS); ACC-System система автоматического поддержания дистанции ("Адаптивный круиз-контроль"); система помощи при перестроении (Spurwechselassistent); система помощи при начале движения на подъёме; система поддержания полосы движения; Audi Drive Select – возможность выбора режимов управляемости, динамики и комфорта езды в зависимости от пожеланий клиента; стереосистема; CD-проигрыватель, CD-чэнджер; TV - тюнер, аналоговый и цифровой; подъемно-сдвижной люк в крыше с электрическим приводом; система крепления детского сиденья "ISOFIX"; электронное противоугонное устройство; устройство дистанционного открывания ворот гаража; подушки безопасности; электронно-регулируемая подвеска; система контроля давления в шинах; система дистанционной электронной идентификации ключей; запуск двигателя нажатием кнопки на центральной консоли; электрорегулируемые зеркала заднего вида с обогревом, с автоматическим затемнением; многофункциональный руль; сиденья с вентиляцией, сиденья с памятью; фары с газоразрядными лампами; адаптивные фары; электронная блокировка дифференциала (EDS)
--	---

Соответствие автомобиля определенному экологическому классу определяется по коду производителя - Pr. Code, который указывается на наклейке в сервисной книжке автомобиля, копия наклейки расположена в багажном отсеке автомобиля в нише запасного колеса.

Экологический класс	Код производителя (Pr. Code)
3	0GZ

AUDI B8

описание маркировки транспортных средств приведено в приложении 2.
общие виды транспортного средства на 1 листе приведены в приложении 3.

Зам.

А.В. Куликов

С.В. Пугачев

Действует с " 11 " января 2010 г.

РОСС RU.АЯ04.E01631П1

Приложение № 2 к "одобрению типа транспортного средства"

ОПИСАНИЕ МАРКИРОВКИ ТРАНСПОРТНОГО СРЕДСТВА

1. Место расположения и форма знака соответствия:

На наклейке рядом с табличкой изготовителя или на табличке изготовителя.

Знак соответствия выполнен по ГОСТ Р 50460-92 с указанием номера данного "одобрения типа транспортного средства".

2. Место расположения таблички изготовителя:

В моторном отсеке, на опоре правой амортизационной стойки.

3. Место расположения идентификационного номера (VIN):

3.1. На табличке изготовителя.

3.2. В моторном отсеке, на опоре правой амортизационной стойки.

4. Структура и содержание идентификационного номера (номеров) транспортных средств:

1	2	3	4	5	6	7	8	9	10	11	12	13	14	15	16	17
X	W	8	?	?	?	8	K	?	?	?	?	?	?	?	?	?

поз. 1 - 3: Международный идентификационный код изготовителя (WMI):
"XW8" – ООО «ФОЛЬКСВАГЕН Груп Рус», Российская Федерация

поз. 4: переменный символ: буква Z или X или цифра от 0 до 9

поз. 5: переменный символ: буква Z или X или цифра от 0 до 9

поз. 6: переменный символ: буква Z или X или цифра от 0 до 9

поз. 7 - 8: обозначение типа транспортного средства: "8K" - B8

поз. 9: контрольный символ: буква Z или X или цифра от 0 до 9

поз. 10: обозначение модельного года согласно ГОСТ Р 51980-2002

поз. 11: код завода-изготовителя: "G" или "E"

поз. 12 - 17: производственный номер транспортного средства

РОСС RU.АЯ04.Е01631П1

Приложение № 3 к "одобрению типа
транспортного средства"

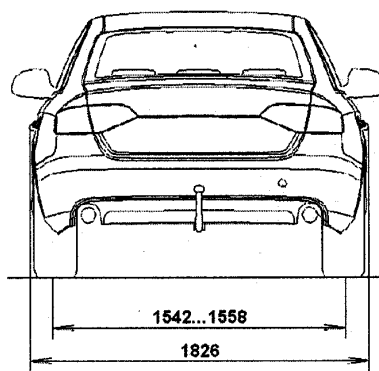
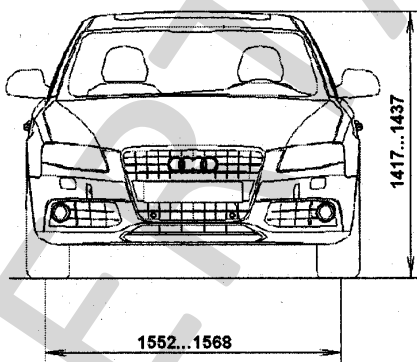
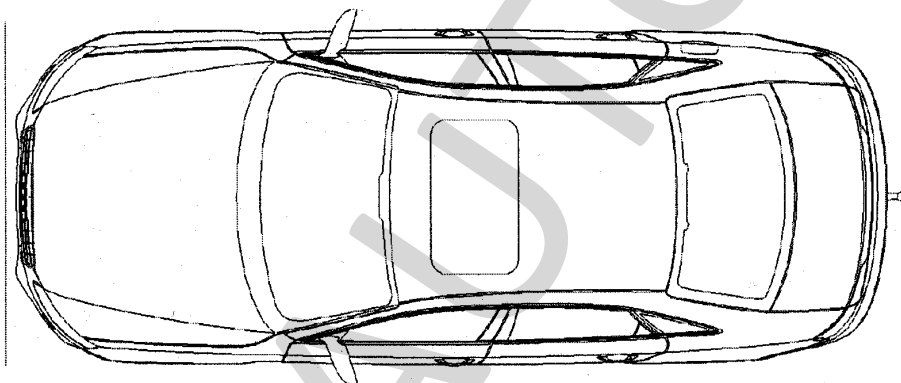
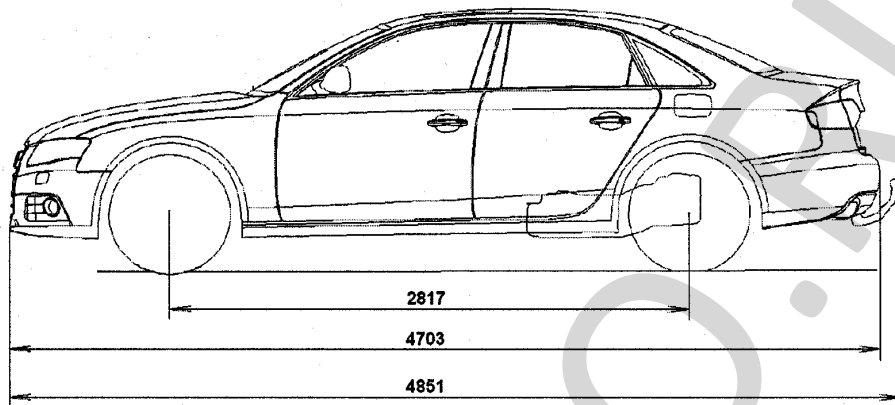

AUDI B8 (A4)

