

**ОРГАН ПО СЕРТИФИКАЦИИ**  
**продукции машиностроения ВНИИНМАШ (ОС «ПРОММАШ»)**  
№ РОСС RU.0001.11АЯ04 от 20.03.2008 г.  
123007, г. Москва, ул. Шеногина, д. 4, тел.: (499) 256-14-77, (499) 256-74-85

**РОСС СN.АЯ04.Е01627**

**13**      **октября**      —  
**2010**

Марка транспортного средства	FUTONG, NITRO, GARELLI, MARKO, EASTERN
Тип транспортного средства	<b>GY, SG, FT50QT-10, B8</b>
Модификации	—
Коммерческое наименование	FT50QT, FT50QT-A, FT50QT-3 для GY; FT50QT-4, FT50QT-4A для SG; FT50QT-10 для FT50QT-10; FT50QT-18A для B8
Категория транспортного средства	L <sub>1</sub>
Код ТН ВЭД	8711 10
Код VIN	LFE???...
Заявитель, представитель изготовителя и его адрес	ООО «ТИС-Восток», 426053, г. Ижевск, ул. Ворошилова, д. 55 к.3, кв.42, Российская Федерация
Изготовитель и его адрес	Wuxi Futong Motorcycles Co., Ltd. No 108, Jiaxiang, Meiyuan Teamill, Wuxi City, 214064, Jiangsu, P.R. China

#### **ОБЩИЕ ХАРАКТЕРИСТИКИ ТРАНСПОРТНОГО СРЕДСТВА**

Количество и расположение колес	2, в ряд
Колесная формула / ведущие колеса	2 x 1 / заднее
Схема компоновки транспортного средства	двигатель в пределах базы
Рама	сварная, трубчатая
Количество мест спереди/сзади	1/1

РОСС СN.АЯ04.Е01627

для типов транспортных средств:	GY	SG	B8	FT50QT-10
<b>Габаритные размеры, мм</b>				
- длина	1690	1860	1860	1910
- ширина	610	704	700	695
- высота	1080	1050	1180 (1150)	1150
База, мм	1200	1275	1330	1370
Масса снаряженного транспортного средства, кг (ГОСТ Р 52051-2003)	77	90	90	111
Максимально допустимая масса транспортного средства, кг	232	240	245	261
Максимально допустимая масса транспортного средства, приходящаяся:				
- на переднее колесо, кг	84	89	92	96
- на заднее колесо, кг	148	151	153	165
<b>Двигатель</b> (марка, тип)	FUTONG			
	139QMB	139QMB-2		
	четырёхтактный, с принудительным зажиганием, воздушного охлаждения			
	1, горизонтальное			
- количество и расположение цилиндров				
- рабочий объем, см <sup>3</sup>	49.6			50.0
- степень сжатия	10.0			
Максимальная мощность, кВт (мин <sup>-1</sup> )	2.5 (8000)			1.9 (7500)
Максимальный крутящий момент, Нм (мин <sup>-1</sup> )	3.2 (7000)			3.2 (5500)
Топливо	бензин с октановым числом не менее 92			
<b>Система питания</b>	карбюраторная			
Карбюратор (марка, тип)	KEIHIN, PD18J			
Воздушный фильтр (марка, тип)	FUTONG, FT139, масляный			
<b>Система зажигания</b>	CDI, электронная, бесконтактная			
Коммутатор (марка, тип)	CFWD100, с электронным опережением зажигания			
Катушка зажигания (марка, тип)	Shanhuan, индуктивного типа			
Свечи зажигания (марка, тип)	Languang, TORCH A7RTC			
<b>Система выпуска и нейтрализации отработавших газов</b>	один глушитель со встроенным нерегулируемым каталитическим нейтрализатором			
Глушитель (марка, тип)	FT01, резонаторного типа			

РОСС CN.AЯ04.E01627

для типов транспортных средств:	GY	SG	B8	FT50QT-10
<b>Трансмиссия</b>	механическая			
Сцепление	автоматическое, центробежное			
Коробка передач (марка, тип)	автоматическая, бесступенчатая (клиноременный вариатор)			
- передаточные числа:				
- минимальное передаточное число вариатора	0.84			
- максимальное передаточное число вариатора	2.64			
Главная передача (марка, тип)	двойная цилиндрическая			
- передаточное число к ведущему колесу	11.05		14.061	
<b>Подвеска</b>				
- передняя	рулевая телескопическая вилка с двумя пружинно-гидравлическими амортизаторами			
- задняя	рычажная, маятникового типа, с пружинно-телескопическими гидравлическими амортизаторами			
<b>Рулевое управление</b> (марка, тип)	Kinroad, рулевая вилка мотоциклетного типа			
<b>Тормозные системы:</b>				
- рабочая (марка, тип)	передние: Zhejiang Tongshum brake Co., Ltd., однодисковые с ручным гидравлическим приводом (для FT50QT-3, FT50QT-4, FT50QT-4A, FT50QT-18A, FT50QT-10) или барабанные с ручным механическим (тросовым) приводом (для FT50QT, FT50QT-A, FT50QT-3) задние: Zhejiang Tongshum brake Co., Ltd., барабанные с ручным механическим (тросовым) приводом			

РОСС СN.АЯ04.Е01627

для типов транспортных средств:	GY, SG	FT50QT-10	B8
<b>Шины</b>			
- размерность	3.00-10, 3.50-10, 120/70-12	3.50-13	120/70-12
- индекс несущей способности	42, 43, 47, 50, 51, 56, 58	53	58
- категория скорости	J		

FUTONG, NITRO, GARELLI, MARKO, EASTERN GY, SG, FT50QT-10, B8

Описание маркировки транспортного средства приведено в приложении 2.  
Общие виды транспортного средства на 4 листах приведены в приложении 3.

Зам.

А.В. Куликов

С.В. Пугачев

Действует с «13» октября 2009 г.

РОСС СN.АЯ04.Е01627

Приложение № 2 к "одобрению типа транспортного средства"

**ОПИСАНИЕ МАРКИРОВКИ ТРАНСПОРТНОГО СРЕДСТВА**

1. Место расположения и форма знака соответствия:  
Рядом с табличкой изготовителя.  
Знак соответствия выполняется по ГОСТ Р 50460-92 и включает номер «одобрения типа транспортного средства»
2. Место расположения таблички изготовителя:  
С правой стороны рамы, внизу
3. Место расположения идентификационного номера (код VIN):
  - 3.1. На табличке изготовителя.
  - 3.2. На центральной трубе рамы в передней части
4. Структура и содержание идентификационного номера (номеров) транспортных средств:

1	2	3	4	5	6	7	8	9	10	11	12	13	14	15	16	17
L	F	E	?	?	?	?	?	?	?	?	?	?	?	?	?	?

- поз. 1 - 3: международный код изготовителя(WMI): "LFE" - WUXI FUTONG MOTORCYCLES CO., LTD., P.R.China
- поз. 4 - 5: обозначение типа транспортного средства: «GY», «SG», «B8», «TG» для FT50QT-10
- поз. 6 - 7: обозначение вариантов: «45» для GY, SG, B8; «BD» для TG
- поз. 8: обозначение версий
- поз 9: контрольный символ: от "0" до "9" или "X"
- поз. 10: код года выпуска согласно ISO 3779-83
- поз. 11- 17: производственный номер транспортного средства

РОСС СN.АЯ04.Е01627

Приложение № 3 к "одобрению типа  
транспортного средства"

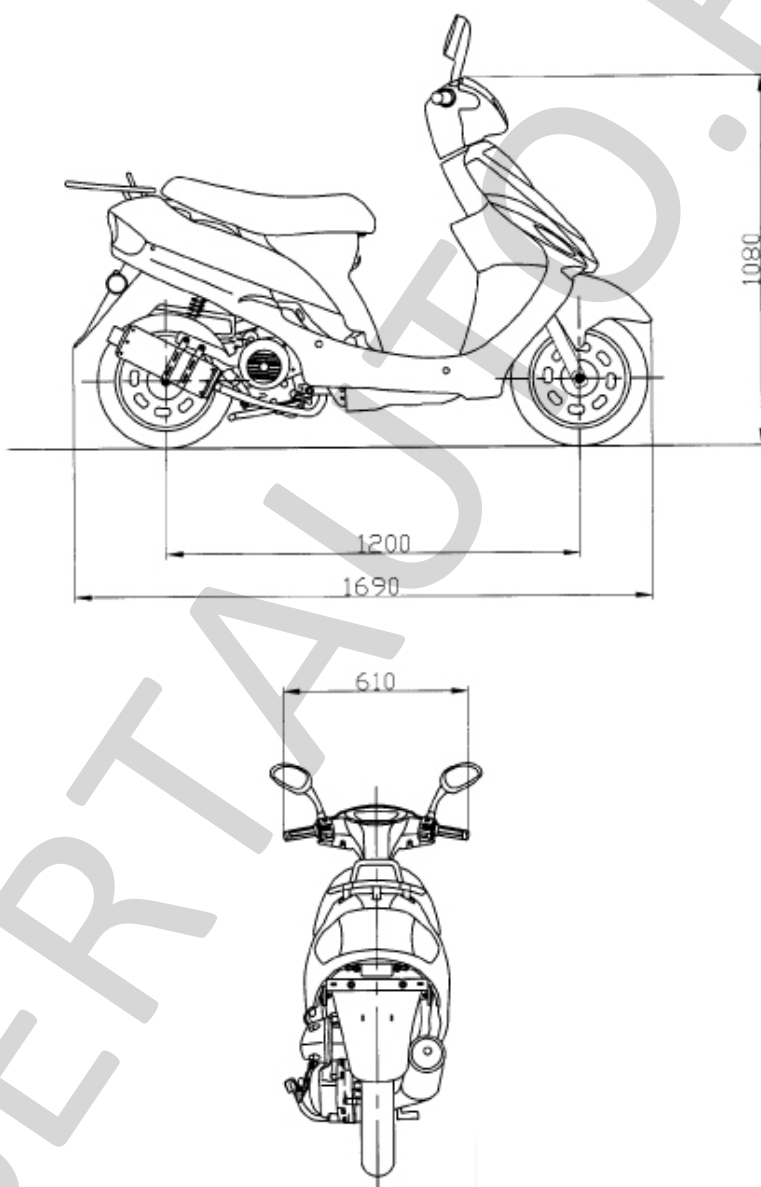

FUTONG, NITRO, GARELLI, MARKO, EASTERN GY

РОСС СN.АЯ04.Е01627

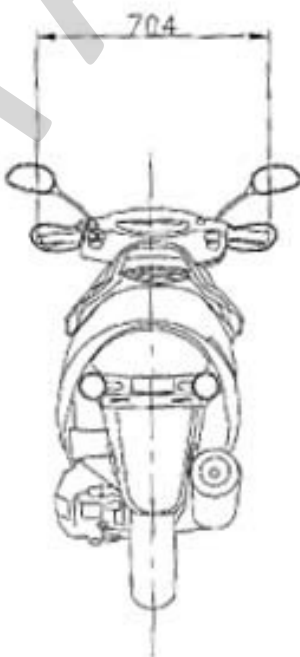
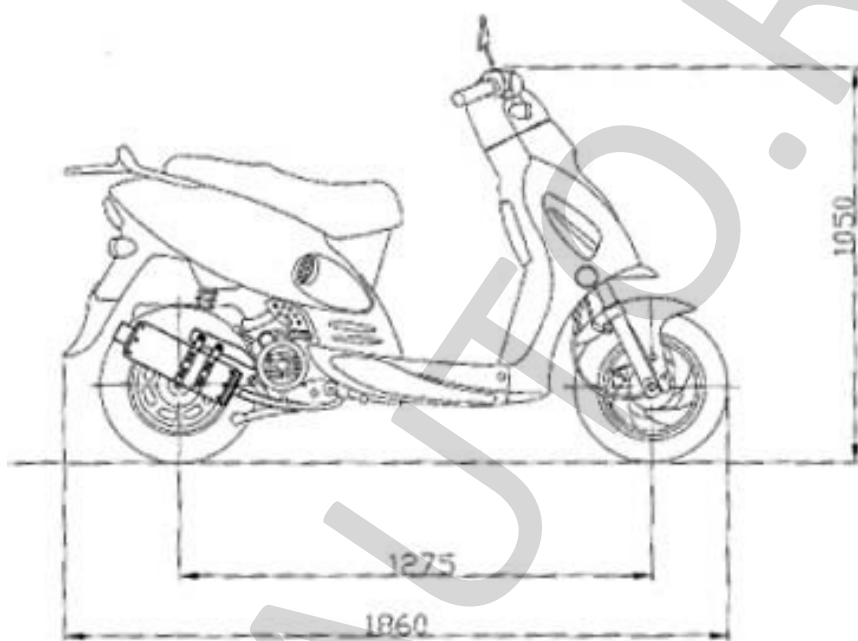
Приложение № 3 к "одобрению типа  
транспортного средства"

FUTONG, NITRO, GARELLI, MARKO, EASTERN SG

РОСС СN.АЯ04.Е01627

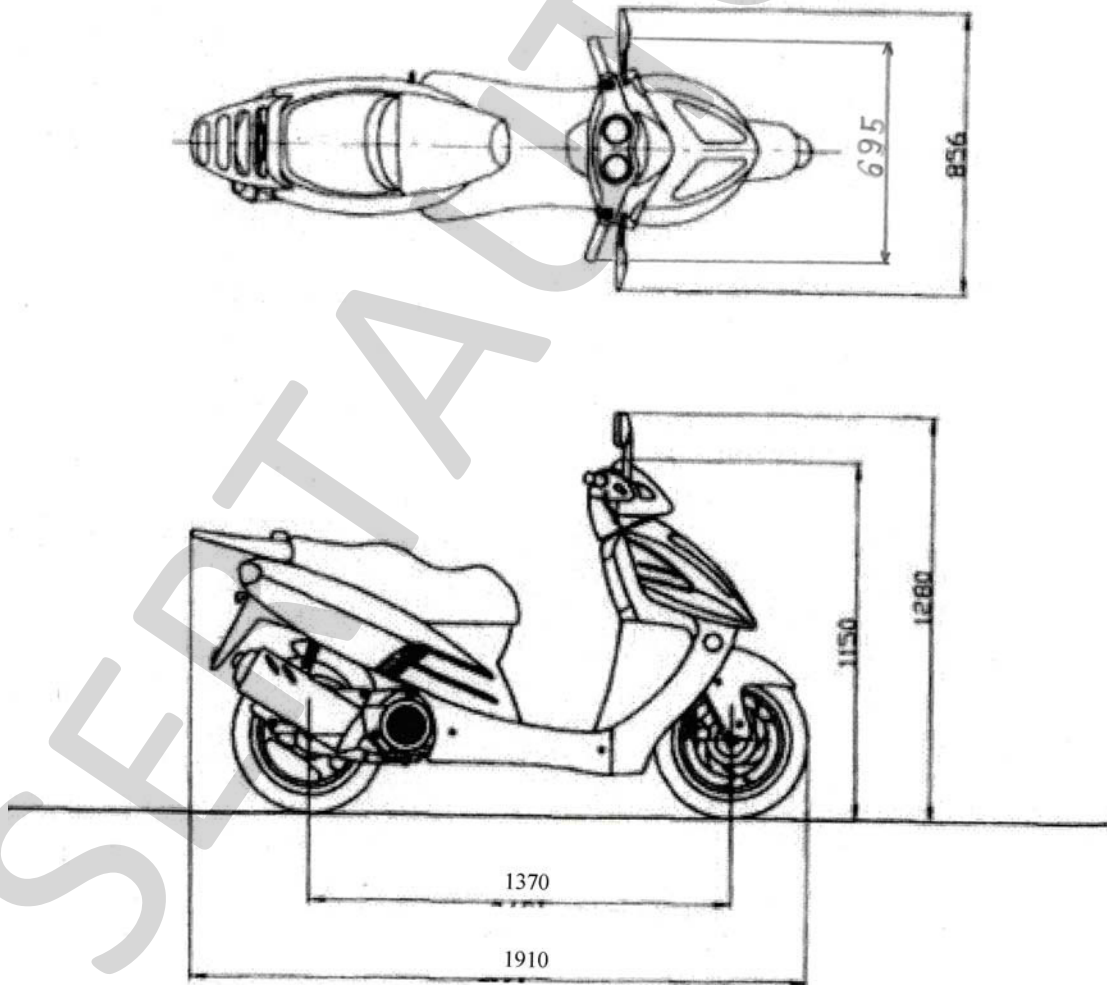
Приложение № 3 к "одобрению типа  
транспортного средства"

FUTONG FT50QT-10

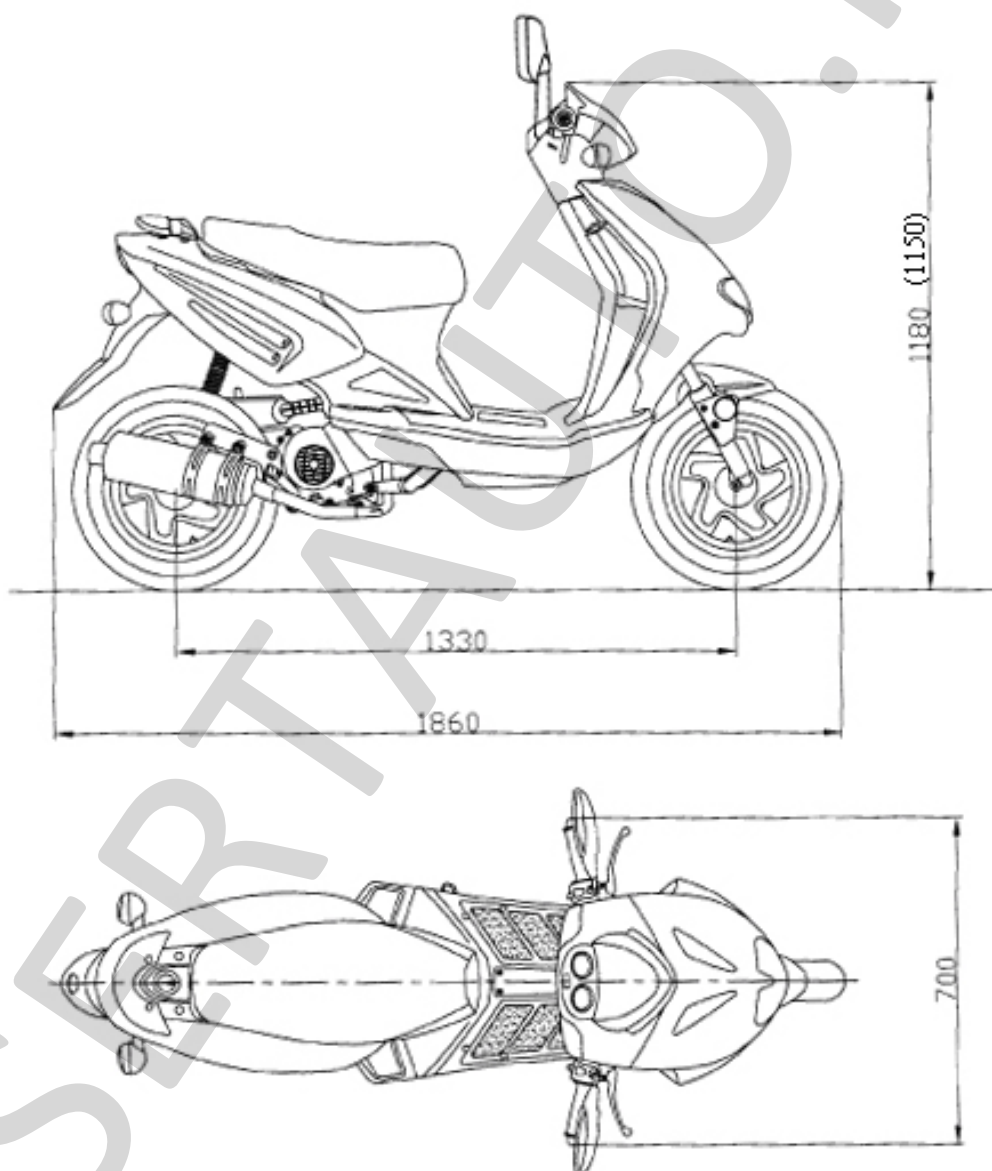

РОСС СN.АЯ04.Е01627

Приложение № 3 к "одобрению типа  
транспортного средства"

FUTONG, NITRO, GARELLI, MARKO, EASTERN B8