

ОРГАН ПО СЕРТИФИКАЦИИ
продукции машиностроения ВНИИНМАШ (ОС "ПРОММАШ")
№ РОСС RU.0001.11АЯ04 от 28.04.2003 г.
123007, г. Москва, ул. Шеногина, д. 4, тел: (495) 256-14-77

РОСС RU.АЯ04.Е00813

26 февраля 8

Марка транспортного средства	—
Тип транспортного средства	327118, 327218, 327129, 327229, 327119, 327219, 327120, 327220, 326118, 326218, 326318, 326129, 326229, 326329, 326119, 326219, 326319, 326120, 326220, 326320, 326121, 326221, 326321, 326122, 326222, 326322
Базовое транспортное средство	IVECO Daily: 45C11V (327118, 327129, 327119, 327120), 45C13V (327218, 327229, 327219, 327220), 50C11V (326118, 326129, 326119, 326120, 326121, 326122), 50C13V (326218, 326229, 326219, 326220, 326221, 326222), 50C14V (326318, 326329, 326319, 326320, 326321, 326322),
Категория транспортного средства	M ₂ – автобус класса В (327118, 327218, 327129, 327229, 327119, 327219, 327120, 327220, 326118, 326218, 326318, 326129, 326229, 326329, 326119, 326219, 326319, 326120, 326220, 326320) M ₂ - автобус класса А (326121, 326221, 326321, 326122, 326222, 326322)
Код ОКП	45 1724, 45 1726
Код VIN	X8932????0BF8???
Экологический класс	3
Заявитель, изготовитель и его адрес	ООО "РОСВЭН", 445015, Самарская обл., г. Тольятти, ул. Никонова, 1А, Российская Федерация

ОБЩИЕ ХАРАКТЕРИСТИКИ ТРАНСПОРТНОГО СРЕДСТВА

Колесная формула / ведущие колеса	4 x 2 / задние
Схема компоновки транспортного средства	полукапотная; расположение двигателя – переднее продольное

РОСС RU.АЯ04.Е00813

Тип кузова / количество дверей

цельнометаллический / две двери кабины, пассажирская дверь сдвижного типа справа (327119, 327219, 327120, 327220, 326119, 326219, 326319, 326120, 326220, 326320, 326122, 326222, 326322,) или без нее (327118, 327218, 327129, 327229, 326118, 326218, 326318, 326129, 326229, 326329, 326121, 326221, 326321) и двустворчатая или одностворчатая задняя

для модификаций:	326118, 36218, 326318, 326418	326129, 326229, 326329, 326429	326119, 326219, 326319, 326419	326120, 326220, 326320, 326420	326121, 326221, 326321, 326421	326122, 326222, 326322, 326422
Количество мест для сидения	1/18	1/19	1+2/17	1+2/18	1/20	1+2/19
Пассажировместимость, чел.	18	19	19	20	21	22
Габаритные размеры, мм						
- длина	7012					
- ширина	2146					
- высота со стандартной крышей	2745 (2595)*					
- высота с высокой крышей	2930 (2785)*					
- база	3950					
Колея передних/задних колес, мм	1696 /1541					
* размеры в скобках для варианта с пневмоподвеской						
Масса снаряженного транспортного средства, кг (ГОСТ Р 52051)	3070	3085	3105	3120	2935	2950
Полная масса транспортного средства, кг	4950					
Полная масса, приходящаяся:						
на переднюю ось, кг	1635	1630	1620	1615	1665	1670
на заднюю ось, кг	3315	3320	3330	3335	3285	3280

РОСС RU.АЯ04.Е00813

для модификаций:	327118, 327218	327129, 327229	327119, 327219	327120, 327220
Количество мест для сидения	1/18	1/19	1+2/17	1+2/18
Пассажировместимость, чел.	18	19	19	20
Габаритные размеры, мм				
- длина	7012			
- ширина	2146			
- высота со стандартной крышей	2745 (2595)*			
высота с высокой крышей	2930 (2785)*			
- база	3950			
Колея передних/задних колес, мм	1696 /1541			
* размеры в скобках для варианта с пневмоподвеской				
Масса снаряженного транспортного средства, кг (ГОСТ Р 52051)	3050	3065	3085	3100
Полная масса транспортного средства, кг	4600			
Полная масса, приходящаяся:				
на переднюю ось, кг	1670	1700	1610	1625
на заднюю ось, кг	2930	2900	2990	2975
для модификаций:	326318, 326329, 326319, 326320 326321, 326322	327118, 327129, 327119, 327120, 326118, 326129, 326119, 326120, 326121, 326122		327218, 327229, 327219, 327220, 326218, 326229, 326219, 326220, 326221, 326222
Двигатель (марка, тип)	IVECO F1CE0481A	SOFIM, 8140.43C	SOFIM, 8140.43B	SOFIM, 8140.43S
	четырёхтактный, с воспламенением от сжатия с турбонаддувом и промежуточным охлаждением воздуха			
- количество и расположение цилиндров	4, рядное			
- рабочий объем, см ³	2998	2800		
- степень сжатия	19.0		18.0	
Максимальная мощность, кВт (мин ⁻¹)	100 (3500)	78 (3600)	78 (3600)	92 (3600)
Максимальный крутящий момент, Нм (мин ⁻¹)	340 (1400-2800)	250 (1800)	250 (1800)	290 (1800)
Топливо	дизельное			

РОСС RU.АЯ04.Е00813

для двигателей:	IVECO F1CE0481A	SOFIM, 8140.43C	SOFIM, 8140.43B	SOFIM, 8140.43S
Система питания	непосредственный впрыск топлива с общей рампой и электронным управлением			
Насос высокого давления	Bosch CP3	Bosch, R824	Bosch, R824	Bosch, CP1
Форсунки (марка, тип)	CRIN1 (DLLA 140P)	Bosch, DSLA134PV, Bosch, DSLA136P	Bosch, DSLA136P	Bosch, DSLA136P
Турбокомпрессор (марка, тип)	MHI/GARRETTT D04/GT22	Garrett GT20, Mitsubishi TF/Turbo, KKK K03	Garrett GT20, Mitsubishi TDO/Turbo, KKK K03	Garrett GT20, Mitsubishi TDO/Turbo, KKK K03
Воздушный фильтр (марка, тип)	IVECO, 500315949, сухой			
Система выпуска и нейтрализации отработавших газов	один глушитель, система нейтрализации отсутствует	один глушитель, система нейтрализации	один глушитель, система нейтрализации отсутствует	
Глушитель (марка, тип)	ALCOM (IVECO 500329483) или ALCOM(IVECO 504080112) или ALCOM (IVECO 504032564) или ARVIN (IVECO 504041821)	ALCOM (IVECO 500329483)	ALCOM (IVECO 500329483) или ALCOM (IVECO 504032564) или ARVIN (IVECO 504041821)	
Нейтрализатор (марка, тип)	—	KEMIRA (IVECO 500341562) или KEMIRA (IVECO 500399042)	—	

РОСС RU.АЯ04.Е00813

для двигателей:	IVECO F1CE0481A	SOFIM, 8140.43C	SOFIM, 8140.43B	SOFIM, 8140.43S
Трансмиссия	механическая			
Сцепление (марка, тип)	Borg & Beck или Valeo или Fichtel & Sachs			
	фрикционное, сухое, однодисковое			
Коробка передач (марка, тип)	ZF S6-380 (GB S6300-1)	ZF S6-300 OD (GB S6300-1)		
	с ручным управлением, полностью синхронизированная			
- число передач	вперед - 6, назад - 1			
- передаточные числа:				
I -	5.375	6.766		
II -	3.154	4.018		
III -	2.041	2.549		
IV -	1.365	1.745		
V -	1.000	1.286		
VI -	0.793	1.000		
3X -	6.055	6.160		
Главная передача (марка, тип)	IVECO, одинарная, гипоидная			
- передаточное число	3.917; 4.182; 4.444 (327118, 327129, 327119, 327120, 326118, 326129, 326119, 326120, 326121, 326122); 3.615; 3.917; 4.182; 4.444 (327218, 327229, 327219, 327220, 326218, 326229, 326219, 326220, 326121, 326122); 3.917; 4.182 (326318, 326329, 326319, 326320, 326321, 326322)			
Подвеска				
- передняя	независимая, торсионная или с поперечной рессорой на двух поперечных рычагах, с гидравлическими телескопическими амортизаторами и стабилизатором поперечной устойчивости;			
- задняя	зависимая, на продольных полуэллиптических рессорах или пневматическая, с гидравлическими телескопическими амортизаторами и стабилизатором поперечной устойчивости.			
Рулевое управление (марка, тип)	ZF 7852 или TRW 15, рулевой механизм "шестерня - рейка", рулевой привод с гидроусилителем			
Тормозные системы				
рабочая (марка, тип)	гидравлическая, двухконтурная; с вакуумным усилителем; тормозные механизмы всех колес - дисковые, антиблокировочная система			
запасная (марка, тип)	один из контуров рабочей тормозной системы			
стояночная (марка, тип)	механический (тросовый) привод к тормозным механизмам задних колес			
вспомогательная (марка, тип)	электромагнитный замедлитель TELMA по заказу			

РОСС RU.АЯ04.Е00813

Шины	Размер шин	Индекс нагрузки	Категория скорости
	205/70R15C	106/104	Q
	215/70R15C	109/107	N
	225/70R15	112/110	N
	195/65R16	104/102	Q
	185/75R16	104/102	Q
	195/75R16	107/105	N
	225/75R16	116/114	R
	225/75R16	118/116	N
	6,5R16	108/107	L
	7,00R16	117/116	L

Дополнительное оборудование транспортного средства

зеркала заднего вида с электроподогревом, дополнительный автономный отопитель, кондиционер (хладагент R134A), обогрев топливного бака, омыватели фар, противотуманные фары, подушка безопасности, иммобилайзер, электропривод замков дверей, дистанционный выключатель батареи, ABS+ABD+EBD

327118, 327218, 327129, 327229, 327119, 327219, 327120, 327220, 326118, 326218, 326318, 326129, 326229, 326329, 326119, 326219, 326319, 326120, 326220, 326320, 326121, 326221, 326321, 326122, 326222, 326322

Описание маркировки транспортного средства приведено в приложении 2.
Общие виды транспортного средства на 6 листах приведены в приложении 3.

Зам.

А.В. Куликов

С.В. Пугачев

Действует с "26" февраля 2007 г.

РОСС RU.АЯ04.Е00813

Приложение № 2 к "одобрению типа транспортного средства"

ОПИСАНИЕ МАРКИРОВКИ ТРАНСПОРТНОГО СРЕДСТВА

1. Место расположения и форма знака соответствия:
На табличке изготовителя.
Знак соответствия выполнен по ГОСТ Р 50460 с указанием номера данного "одобрения типа транспортного средства".
2. Место расположения таблички изготовителя:
На задней стойке проема левой двери кабины под фиксатором замка.
3. Место расположения идентификационного номера (код VIN):
 - 3.1. На табличке изготовителя.
 - 3.2. На нижней стороне водосточного желоба над задними дверями (дверью)
4. Структура и содержание идентификационного номера (номеров) транспортных средств:

1	2	3	4	5	6	7	8	9	10	11	12	13	14	15	16	17
X	8	9	3	2	?	?	?	?	?	0	B	F	8	?	?	?

- поз. 1 - 3: Международный идентификационный код изготовителя(WMI): X89 – код изготовителя (см. также поз. 12-14), указывающий на то, что объем его производства не превышает 500 ед. в год.
- поз. 4-9: тип транспортного средства: 32????
- поз. 6: код полной массы транспортного средства
"6" - полная масса 4950 кг;
"7" - полная масса 4600 кг;
- поз. 7: код модели двигателя:
"1" - Sofim, 8140.43C, Sofim, 8140.43B;
"2" - Sofim, 8140.43S;
"3" - Iveco F1CE0481A;
- поз. 8-9: код количества пассажирских мест:
"18" - пассажировместимость - 18 чел.;
"19" - пассажировместимость - 19 чел., с боковой сдвижной дверью;
"29" - пассажировместимость - 19 чел., без боковой сдвижной двери;
"20" - пассажировместимость - 20 чел.,
"21" - пассажировместимость - 21 чел.,
"22" - пассажировместимость - 22 чел.
- поз. 10: код года выпуска по ГОСТ Р 51980
- поз. 11: 0 – постоянный символ
- поз. 12-14: BF8 – код изготовителя (совместно с WMI) - ООО "РОСВЭН", Российская Федерация
- поз. 15- 17: производственный номер транспортного средства

РОСС RU.АЯ04.Е00813

Приложение № 3 к "одобрению типа транспортного средства"

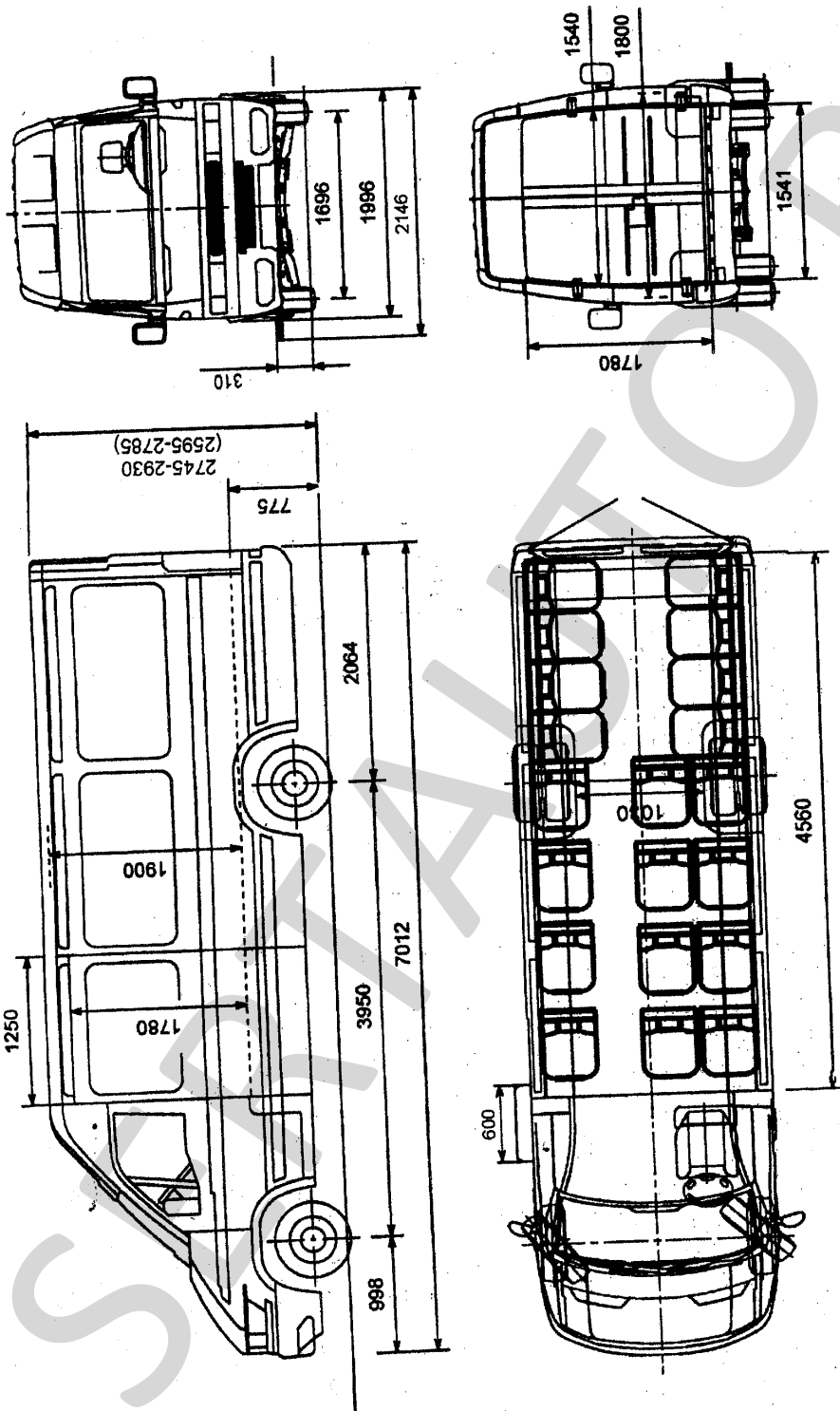

Автобус 326121, 326221, 326321.



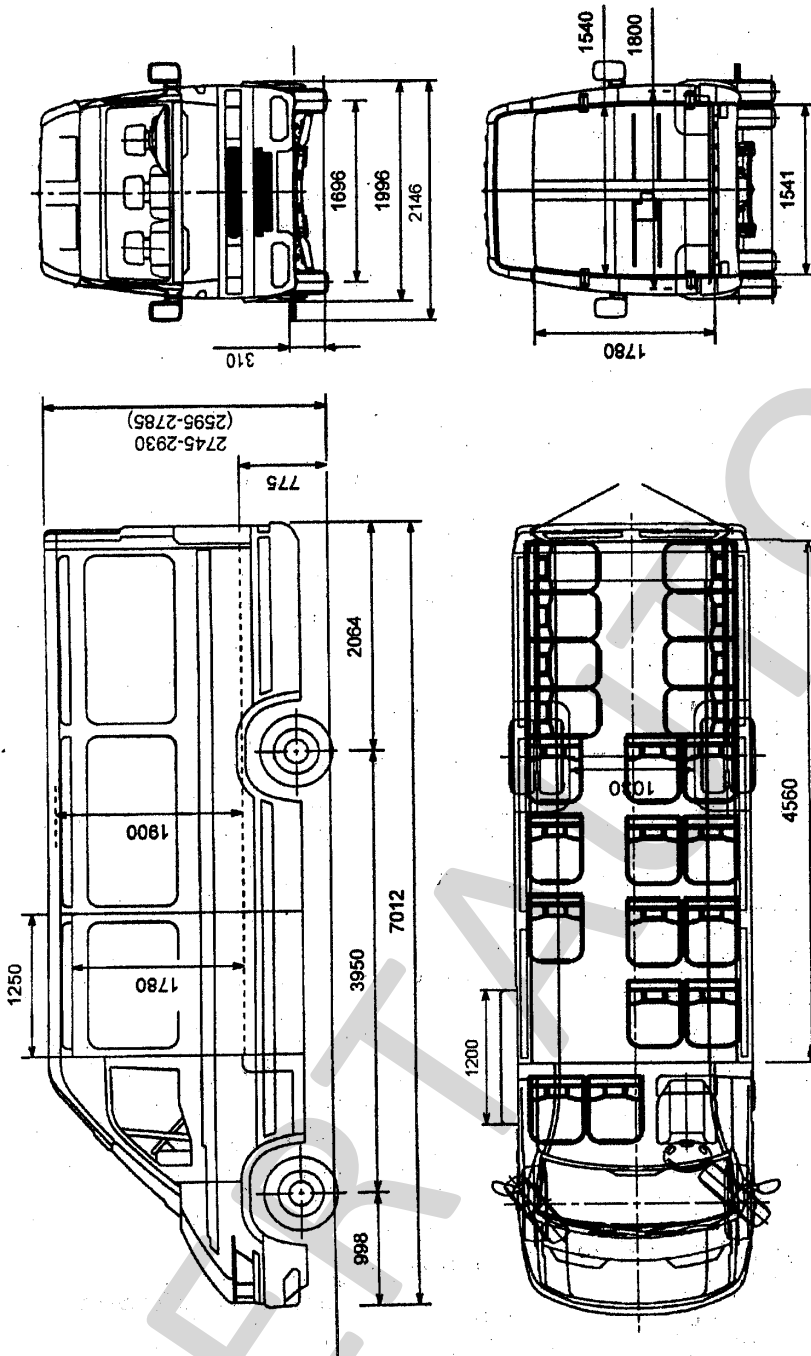

Автобус 326122, 326222, 326322.



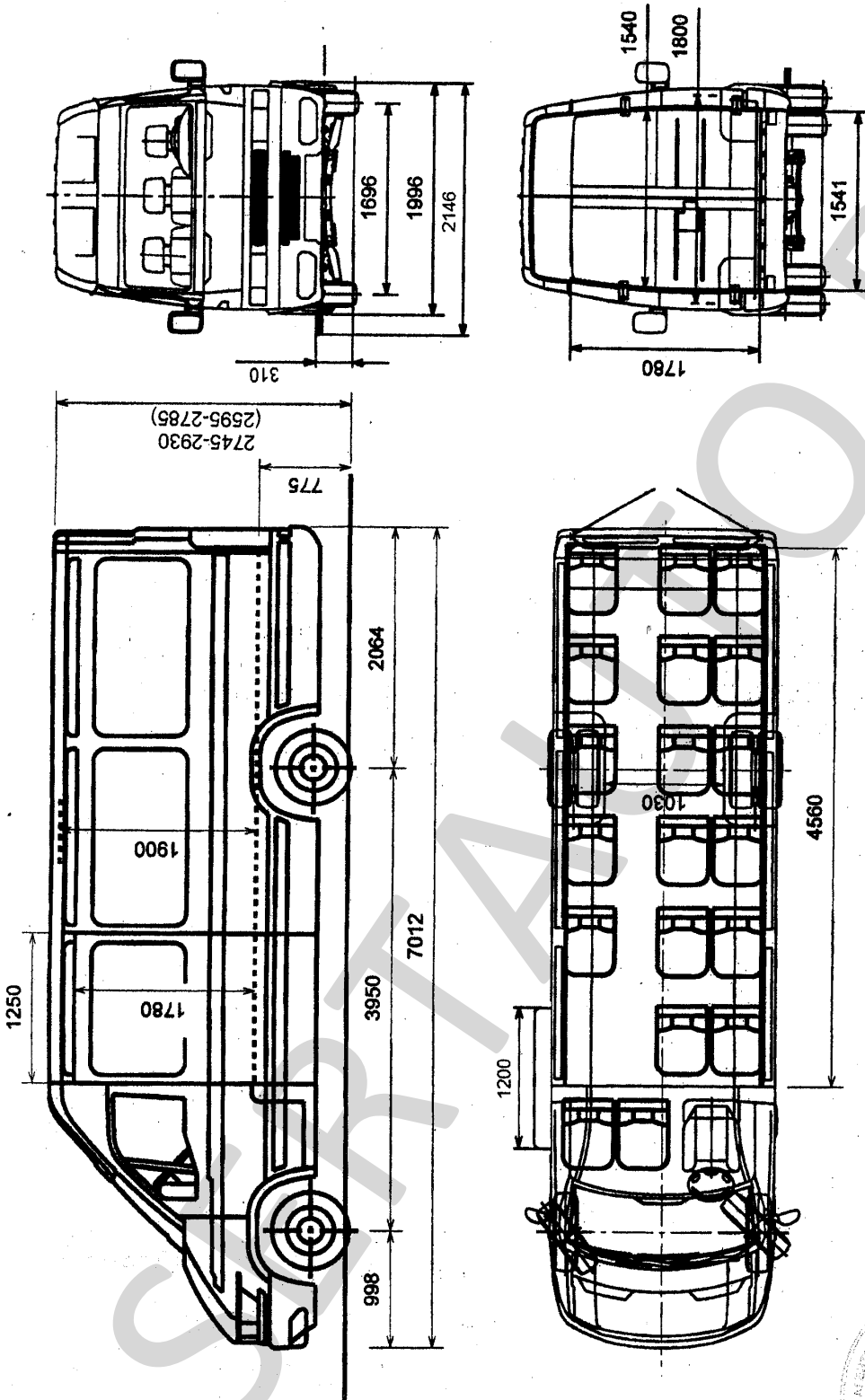

Автобус 327119, 327219, 326119, 326219, 326319.

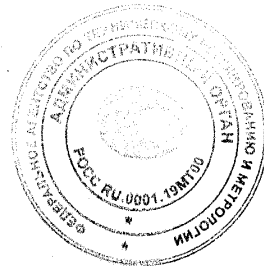

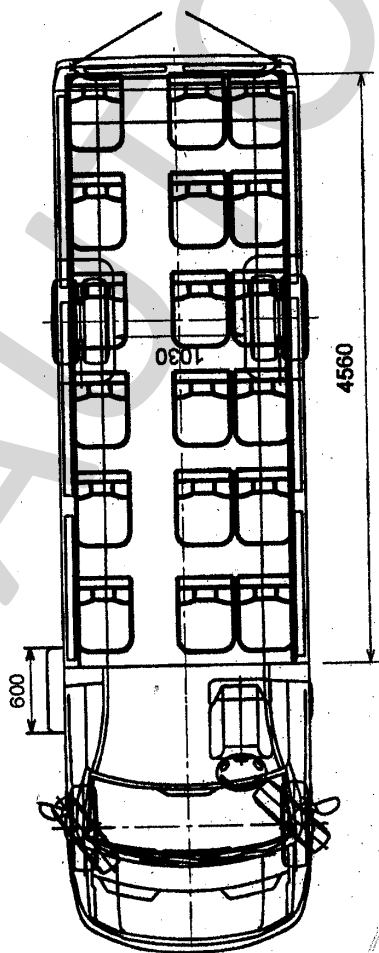
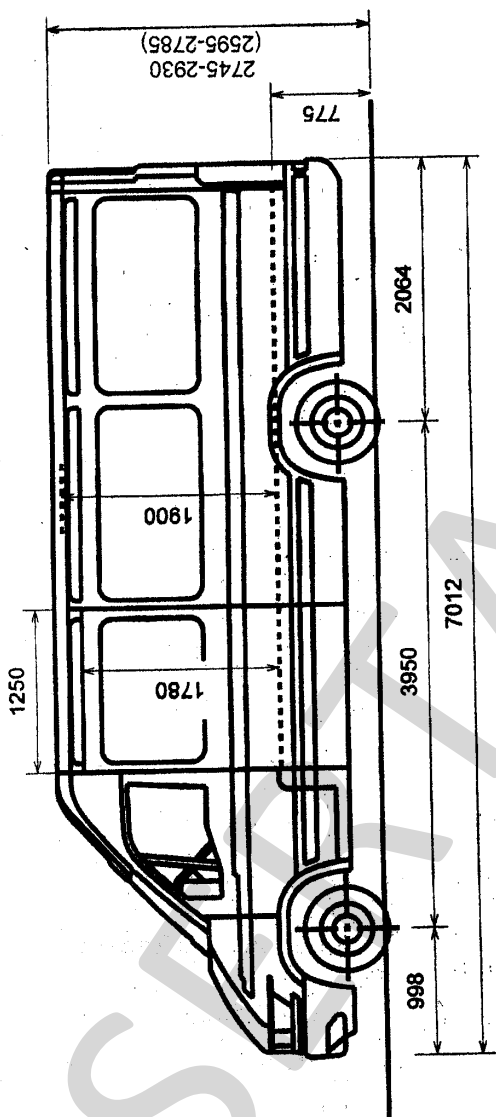
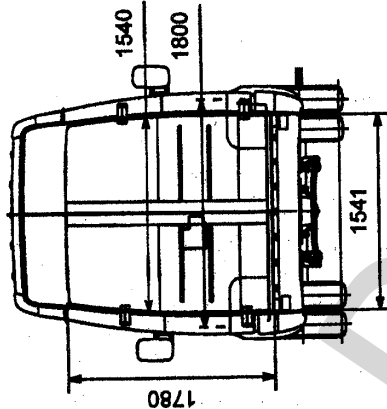
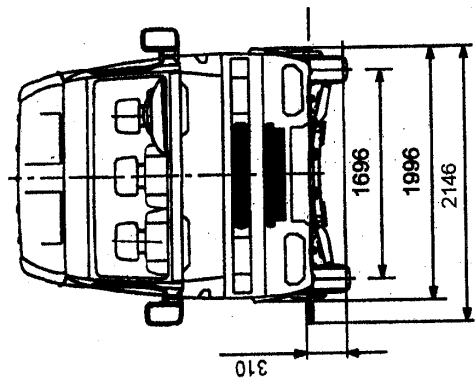

Автобус 327118, 327218, 326118, 326218, 326318.

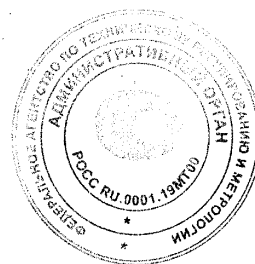

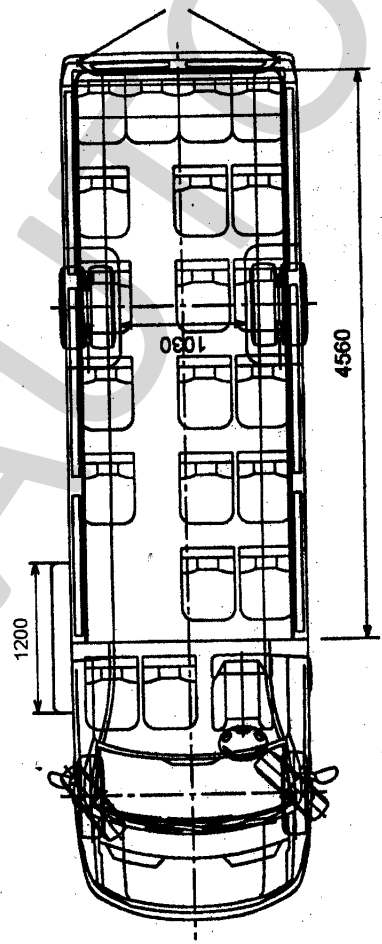
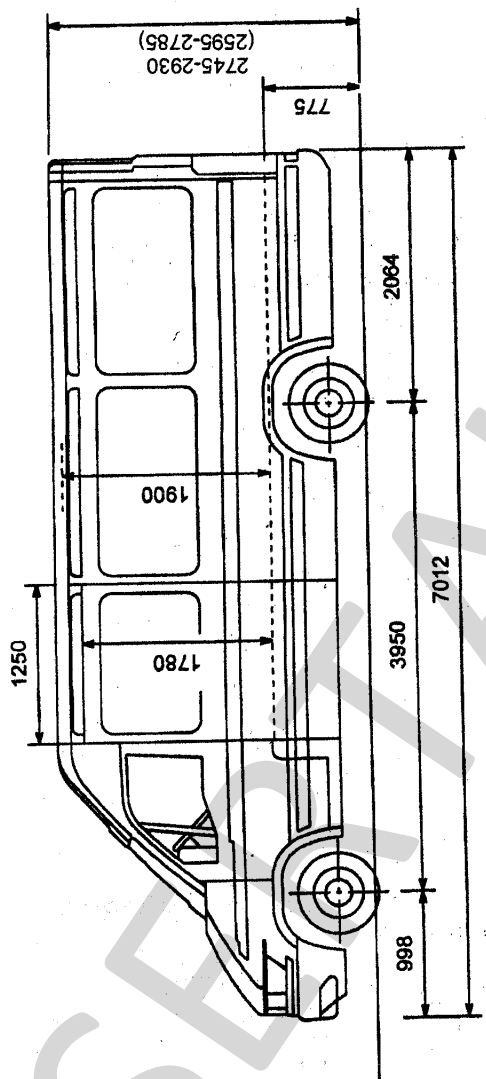
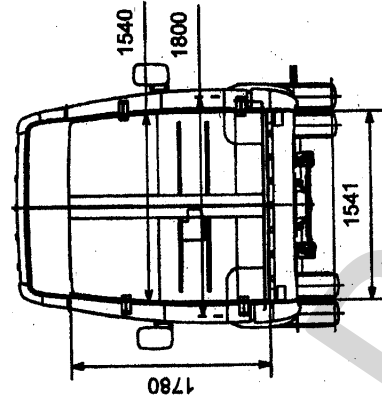
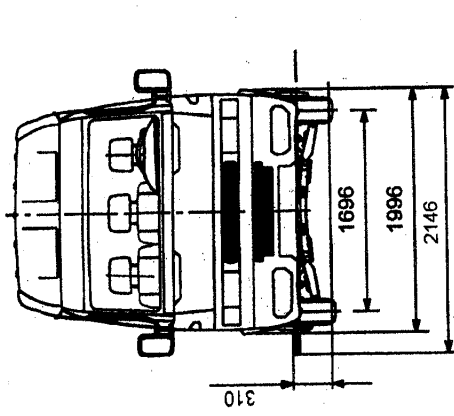

АВТОБУС 327120, 327220, 326120, 326220, 326320.

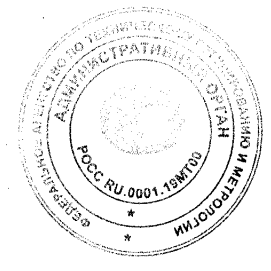

РОСС RU.АЯ04.Е00813

Приложение № 3 к "одобрению типа транспортного средства"

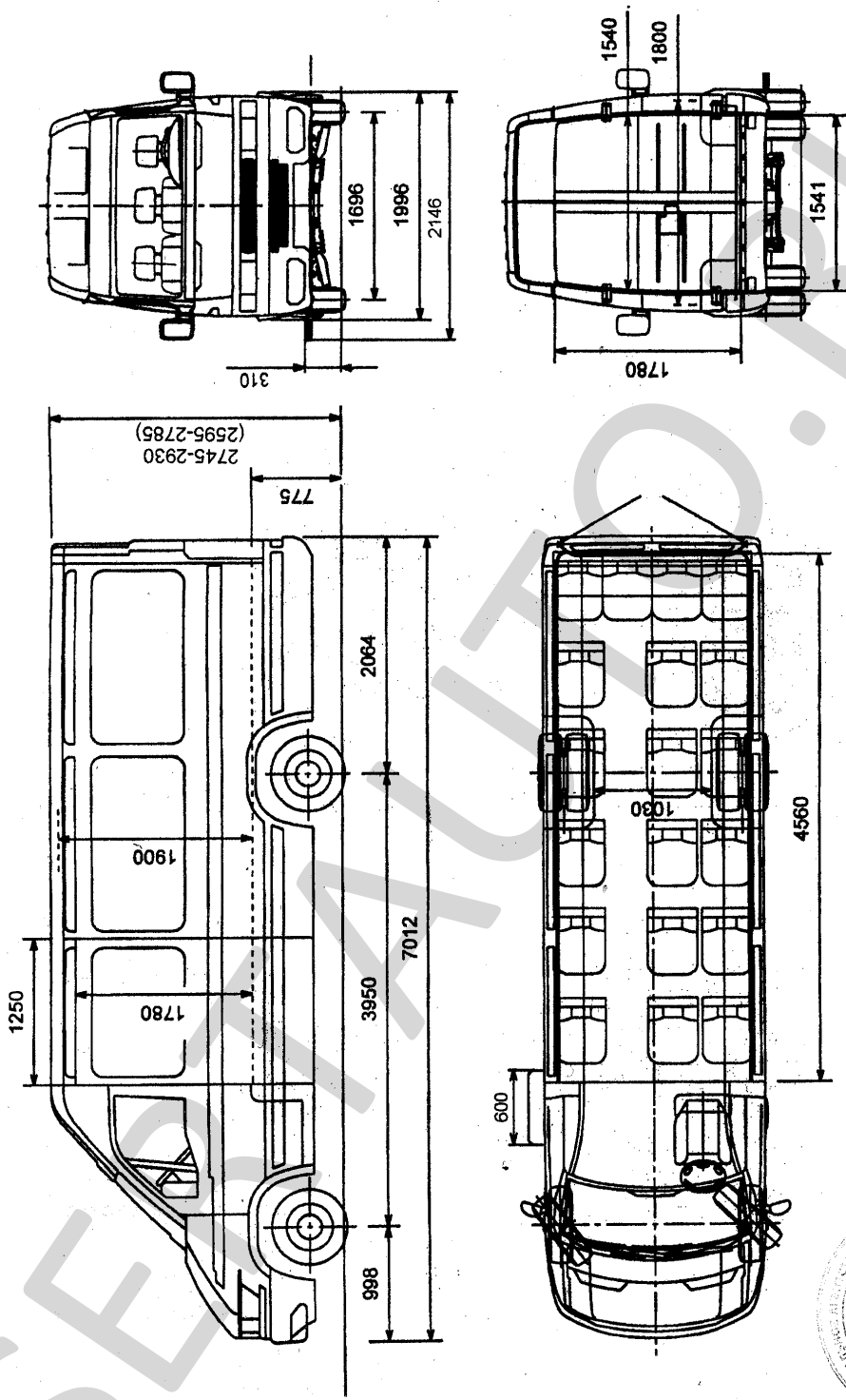

Автобус 327129, 327229, 326129, 326229, 326329.

