

**ОРГАН ПО СЕРТИФИКАЦИИ**  
**продукции машиностроения ВНИИНМАШ (ОС «ПРОММАШ»)**  
№ РОСС RU.0001.11АЯ04 от 28.04.2003 г.  
123007, г. Москва, ул. Шеногина, д. 4, тел. (495) 259-74-85, 256-14-77

**РОСС СN.АЯ04.Е00851Р1**

20            марта            8

Марка транспортного средства	<b>ZONGSHEN; ZIP STAR; ZEALSUN; KENTOYA; MOTO ROMA; AZEL; PRONAR; KEEWAY; MOTOVELO; ASYA; MONDIAL; ASYAMOTOR; BISAN; RAMZEY; SALCANO</b>
Тип транспортного средства	<b>ZS50QT-4A, ZS50QT-4</b>
Коммерческое обозначение	<i>ZS50QT-4A, LZX50QT-4A, ZL50QT-4A, ZOOM 4T, ROAD RUNNER 50, DIAMONDBACK 50CC, ZS50QT-4, LZX50QT-4, ZL50QT-4, WIND50</i>
Категория транспортного средства	<b>L<sub>1</sub></b>
Код ТН ВЭД	<b>8711 10</b>
Код VIN	<b>LZSTCBCA???. (для мод. ZS50QT-4A) LZSTCBPD???. (для мод. ZS50QT-4)</b>
Заявитель и его адрес	<b>ОАО «Русская механика» 152914, г. Ярославская обл., г. Рыбинск, ул. Толбухина, 16, Российская Федерация</b>
Изготовитель и его адрес	<b>ZONGSHEN INDUSTRIAL GROUP CO., LTD. CHAOUYUOHANG, BANAN DISTRICT, CHONGQING, Post Code 400056, P.R.CHINA</b>

**ОБЩИЕ ХАРАКТЕРИСТИКИ ТРАНСПОРТНОГО СРЕДСТВА**

Колесная формула / ведущие колеса	2 x 1 / заднее
Схема компоновки транспортного средства	двигатель в пределах базы, расположение коленчатого вала двигателя - поперечное
Количество мест	1
Рама	сварная, трубчатая

для модификации:	ZS50QT-4A	ZS50QT-4
<b>Габаритные размеры, мм</b>		
– длина	1690	1640
– ширина	675	655
– высота	1060	1050
База, мм	1200	1205
Масса снаряженного транспортного средства без водителя, кг (по ГОСТ Р 52051-2003)	87	77
Технически допустимая максимальная масса транспортного средства, кг	237	234
Технически допустимая максимальная масса транспортного средства, приходящаяся:		
– на переднее колесо, кг	77	84
– на заднее колесо, кг	160	150
<b>Двигатель</b> (марка, тип)	ZHONGSHEN, ZS1P39QMB	
	четырёхтактный, с принудительным зажиганием, воздушного охлаждения	
– количество и расположение цилиндров	1, горизонтальное	
– рабочий объем, см <sup>3</sup>	50	49,58
– степень сжатия	10.0	10.5
Максимальная мощность, кВт (мин <sup>-1</sup> )	2.0 (6500)	1.7(6400)
Максимальный крутящий момент, Нм (мин <sup>-1</sup> )	3.0 (5500)	4.2 (3700)
Топливо	бензин с октановым числом не менее 92	

РОСС CN.AЯ04.E00851P1

<b>для модификации:</b>		ZS50QT-4A	ZS50QT-4
<b>Система питания</b>		карбюраторная	
Карбюратор (марка, тип)		Hualong, PD19J	
Воздушный фильтр (марка, тип)		ZSAF, ZS50QT-4A-15	BAIYNG, ZS50QT-4
		пенополиуретановый	
<b>Система зажигания</b>		транзисторное, бесконтактное, C.D.I.	
Модуль зажигания(марка, тип)		ZSP, ZS50QT-4A-10	XINGGUANG, MP08
Катушка зажигания (марка, тип)		GY50, ZS50QT-4A-12	ZSP 604074
Свечи зажигания (марка, тип)		ZS50QT-4A-11	NGK C7 HSA
<b>Система выпуска и нейтрализации отработавших газов</b>		один глушитель со встроенным нерегулируемым каталитическими нейтрализатором	
Обозначение системы выпуска (марка, тип)		ZONGSHEN, ZS50QT-4A-17	ZONGSHEN, ZS50QT-4
<b>Трансмиссия</b>		ZONGSHEN, механическая	
Сцепление (марка, тип)		автоматическое, центробежное, сухое	
Коробка передач (марка, тип)		ZONGSHEN, автоматическая, бесступенчатая, с клиноременным вариатором	
– максимальное общее передаточное число от двигателя к ведущему колесу:		31.603	35.6
– минимальное общее передаточное число от двигателя к ведущему колесу:		10.498	10.1
<b>Подвеска</b>			
– передняя		телескопическая вилка с двумя пружинно-гидравлическими амортизаторами	
– задняя		телескопическая с одним пружинно-гидравлическим амортизатором	
<b>Рулевое управление (марка, тип)</b>		ZONGSHEN, мотоциклетного типа	

**Тормозные системы**

– рабочая (марка, тип)

передний –одинарный дисковый тормоз с гидравлическим приводом и ручным управлением;  
 задний –барабанный тормоз с механическим тросовым приводом и ручным управлением

**Шины**

Размер

3.00-10

Индекс несущей способности

42

Категория скорости

B

ZONGSHEN, ZIP STAR; ZEALSUN; KENTOYA; MOTO ROMA; AZEL;  
 PRONAR; KEEWAY; MOTOVELO; ASYA; MONDIAL; ASYAMOTOR;  
 BISAN; RAMZEY; SALCANO (ZS50QT-4A, ZS50QT-4)

Описание маркировки транспортного средства приведено в приложении 2.

Общие виды транспортного средства на 1 листе приведены в приложении 3.

Зам.

**А.В. Куликов****С.В. Пугачев**

Действует с " 17 " апреля 2007 г.

РОСС CN.AЯ04.E00851P1

Приложение № 2 к "одобрению типа  
транспортного средства"**ОПИСАНИЕ МАРКИРОВКИ ТРАНСПОРТНОГО СРЕДСТВА**

## 1. Место расположения и форма знака соответствия:

На табличке изготовителя.

Знак соответствия выполнен по ГОСТ Р 50460 с указанием номера данного «одобрения типа транспортного средства».

## 2. Место расположения таблички изготовителя:

На раме, с правой стороны по ходу движения, над двигателем

## 3. Место расположения идентификационного номера (код VIN):

3.1. На табличке изготовителя.

3.2. На задней поверхности передней центральной трубы рамы.

## 4. Структура и содержание идентификационного номера (номеров) транспортных средств:

1	2	3	4	5	6	7	8	9	10	11	12	13	14	15	16	17
L	Z	S	T	C	B	?	?	?	?	?	?	?	?	?	?	?

поз. 1 – 3: «LZS» - международный код изготовителя(WMI):  
ZONGSHEN INDUSTRIAL GROUP CO., LTD., P.R.CHINA

поз. 4: вид транспортного средства: T - мопед (скутер).

поз. 5-8: обозначение типа транспортного средства: CBCA – ZS50QT-4A,  
CBPD – ZS50QT-4A.

поз. 9: контрольный символ: от 0 до 9 или буква X.

поз. 10: код года выпуска по ISO 3779.

поз. 11 – 17: производственный номер транспортного средства

РОСС СНАЯ04.Е00851Р1

Приложение № 3 к "одобрению типа транспортного средства"

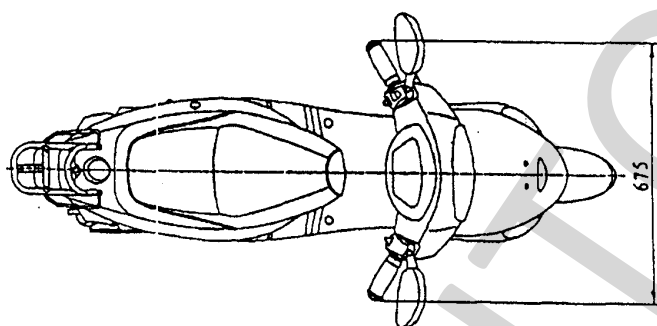
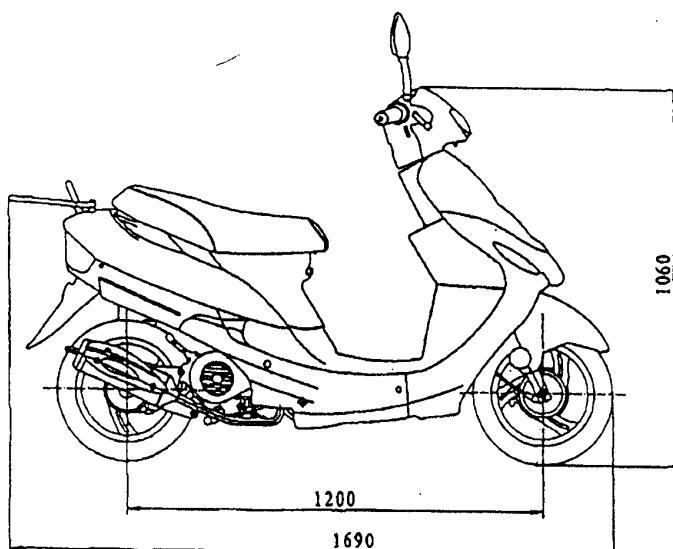

ZONGSHEN, ZS50QT-4A (ZS50QT-4A, LZX50QT-4A, ZL50QT-4A, ZOOM 4T, ROAD RUNNER 50, DIAMODBACK 50CC)

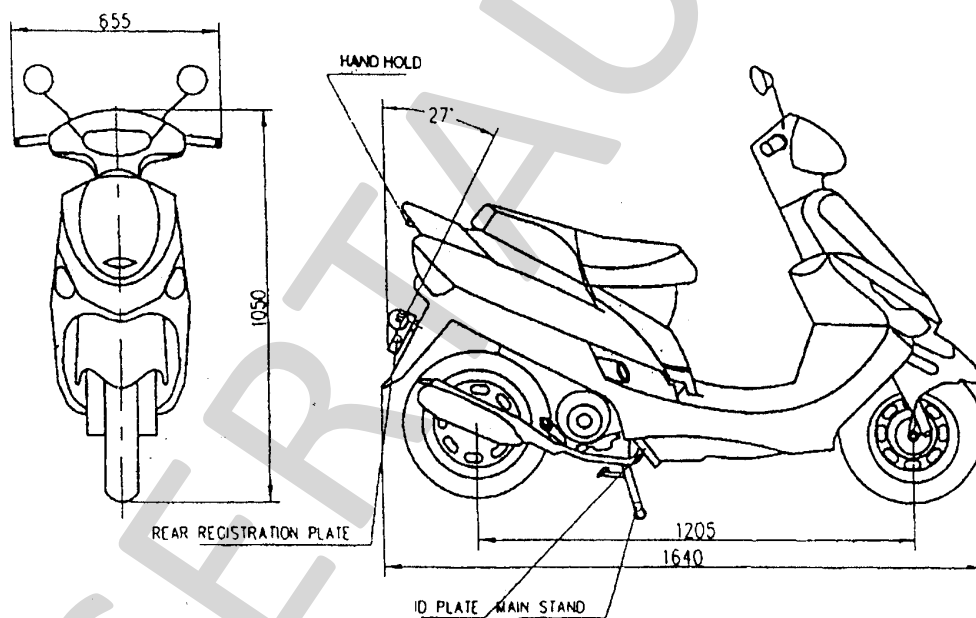

ZONGSHEN, ZS50QT-4 (ZS50QT-4, LZX50QT-4, ZL50QT-4, ZOOM 4T, ROAD RUNNER 50, WIND50)

