

ОРГАН ПО СЕРТИФИКАЦИИ
продукции машиностроения ВНИИММШ (ОС «ПРОММАШ»)
№ РОСС RU.0001.11АЯ04 от 28.04.2003 г.
123007, г. Москва, ул. Шеногина, 4, тел: (495) 256-14-77

РОСС CZ.АЯ04.Е00985

31 декабря 7

Марка транспортного средства	Škoda
Тип транспортного средства	1Z (Octavia)
Категория транспортного средства	M₁
Код ТН ВЭД	8703 23
Код VIN	TMV???1Z...
Экологический класс	2
Заявитель и его адрес	ООО "ФОЛЬКСВАГЕН Груп Рус" 248009, г. Калуга, ул. Заводская, д. 57, Российская Федерация
Изготовитель и его адрес	Škoda Auto a.s. Vaclava Klementa 869, CZ-293 60, Mladá Boleslav, Czech Republic
Сборочные заводы и их адреса	Škoda Auto a.s. Václava Klementa 869, CZ - 293 60, Mladá Boleslav, Czech Republic; Škoda Auto a.s, CZ – 543 18 Vrchlabi, Czech Republic; Volkswagen AG, PL – 61 060 Poznan, Poland; Škoda Auto a.s., 894 60 Solomonovo, Ukraine; Volkswagen Sarajevo d.o.o, BH, 71 320 Sarajevo, Bosnia and Herzegovina

ОБЩИЕ ХАРАКТЕРИСТИКИ ТРАНСПОРТНОГО СРЕДСТВА

Колесная формула / ведущие колеса	4 x 2 / передние
Схема компоновки транспортного средства	расположение двигателя - переднее поперечное
Тип кузова / количество дверей	седан, несущий, цельнометаллический / 4; универсал, несущий, цельнометаллический / 5
Количество мест спереди / сзади	2 / 3

РОСС GZ.AЯ04.E00985

для модификаций с типом кузова:	седан	универсал
Габаритные размеры, мм		
– длина	4572 (4672)*	4572 (4678)*
– ширина	1769...1784	
– высота	1447 - 1485	1451 - 1533
База, мм	2575	
Колея передних/задних колес, мм	1525 - 1539 / 1514 - 1528	

тип двигателя	снаряженная масса (по ГОСТ Р 52051-2003), кг	полная масса транспортного средства, кг	полная масса транспортного средства, приходящаяся		допустимая полная масса прицепа, кг	
			на переднюю ось, кг	на заднюю ось, кг	прицеп без тормозов	прицеп с тормозами
седан						
BGU	1255...1480	1915...1950	1000	1100	600	1200
BLY	1310...1525	1970...1995	1050	1100	650	1300
BSF	1255...1480	1915...1950	1000	1100	600	1200
BVZ	1310...1525	1970...1995	1050	1100	650	1300
универсал						
BGU	1270...1495	1885...1965	1000	1150	600	1200
BLY	1325...1565	1985...2150	1100	1230	650	1300...1500
BSF	1270...1495	1885...1965	1000	1150	600	1200
BVZ	1325...1565	1985...2150	1100	1230	650	1300...1500

* - длина со сцепным устройством

Двигатель (марка, тип)	Audi AG		Volkswagen AG	
	BSF	BGU	BVZ	BLY
	с принудительным зажиганием, четырехтактный			
- количество и расположение цилиндров	4, рядное			
- рабочий объем, см ³	1595	1595	1984	
- степень сжатия	10.5	10.3	10.5	
- максимальная мощность, кВт (мин ⁻¹)	75 (5600)	75 (5600)	110 (6000)	
- максимальный крутящий момент, Нм (мин ⁻¹)	148 (3800)	148 (3800)	200 (3500)	
Топливо	бензин с октановым числом не менее 95			

РОСС CZ.AЯ04.E00985

для модификаций с двигателем:	BSF	BGU	BVZ	BLY
Система питания	многоточечный впрыск топлива		непосредственный впрыск топлива в камеру сгорания	
Блок управления (марка, тип)	Siemens SIMOS, 06A 906 033 XX		Bosch Motronic, 06F 906 056 XX	VW / Audi Motronic, 06F 905 056
Воздушный фильтр (марка, тип)	VW AG, 1K0183, с сухим бумажным элементом			
Система зажигания	транзисторная, с электронным управлением, с регулированием по многопараметровым характеристикам со статическим распределением тока через отдельные для каждого цилиндра катушки зажигания			
Катушка зажигания (марка, тип)	VW, RU4		VW, S3	
Свечи (марка, тип)	VW, R0, R1, R5, R6 или другие одобренные VW AG производители			
Система выпуска и нейтрализации отработавших газов	Volkswagen AG, два глушителя, один, два или три нейтрализатора отработавших газов			
Средний глушитель (марка, тип)	1K0119F	1K0119F	1K0119AG	1K0119H или 1K0119AG
Задний глушитель (марка, тип)	1K0120J	1K0120J	1K0120N	1K0120N
Нейтрализатор (марка, тип)	06A178A +1K0178M	1K0178A или (06A178A +1K0178A +1K0178M)	1K0178G + 06F166A	1K0178C+06F166A

РОСС CZ.AЯ04.E00985

для мод. с двигателем:	BGU, BSF	BLY, BVZ	BGU	BSF
Трансмиссия	механическая		гидромеханическая	
	FM5	FM6	FA6	
Сцепление (марка, тип)	фрикционное, сухое, однодисковое, с центральной диафрагменной пружиной		—	
Коробка передач (марка, тип)	механическая		автоматическая	
	FM5A F006	FM62 S008	FA69 G028	FA69 G074 FA69 G028
– число передач	5-вперед, 1-назад		6-вперед, 1-назад	
– передаточные числа				
	I -	3.455	3.778	4.148
	II -	1.955	2.267	2.370
	III -	1.281	1.524	1.556
	IV -	0.975	1.185	1.155
	V -	0.813	0.967	0.859
	VI -	—	0.816	0.686
	3.X. -	3.182	3.600	3.394
Главная передача (марка, тип)	Volkswagen AG, цилиндрическая, косозубая			
– передаточное число	4.533	3.647	4.316	
Подвеска	VW			
– передняя	независимая, типа Макферсон, с гидравлическими телескопическими амортизаторами, со стабилизатором поперечной устойчивости			
– задняя	независимая, многорычажная, пружинная, с гидравлическими телескопическими амортизаторами, со стабилизатором поперечной устойчивости			
Рулевое управление (марка, тип)	VW/Audi, рулевой механизм типа “шестерня-рейка” с электромеханическим усилителем Continental Teves, с электронным управлением (EPS)			
Тормозные системы	VW / Audi			
– рабочая (марка, тип)	гидравлическая, с вакуумным усилителем, двухконтурная, с диагональным разделением на контуры, АБС с электронным распределением тормозного усилия (EBV), система курсовой устойчивости (ESP), тормозные механизмы всех колес – дисковые, передние с плавающей скобой, с вентилируемыми дисками			
– запасная (марка, тип)	один из контуров рабочей тормозной системы			
– стояночная (марка, тип)	механический привод к тормозным механизмам задних колес			

РОСС CZ.AЯ04.E00985

Шины	размер	индекс несущей способности	категория скорости
	195/65R15	91	T, V, H
	205/55R16	91	H, V
	205/60R15	91	V
	225/60R15	91	V
	225/45R17	91	V, W
	225/40R18	92	Y

Дополнительное оборудование транспортного средства	Кондиционер с хладагентом R134A, навигационная система, комплект оборудования для мобильной связи (включая мобильный автотелефон), бортовой компьютер, акустическая система для парковки (APS), стереосистема, CD – проигрыватель, подъемно-сдвижной люк с электрическим приводом со встроенной солнечной батареей, система крепления сиденья "ISOFIX", система контроля давления в шинах (TPM), цепи для движения по снегу, электронное противоугонное устройство, дистанционное управление гаражными воротами, подушки безопасности
-----------------------------------------------------------	---------------------------------------------------------------------------------------------------------------------------------------------------------------------------------------------------------------------------------------------------------------------------------------------------------------------------------------------------------------------------------------------------------------------------------------------------------------------------------------------------------------------------------------

Škoda 1Z (Octavia)

описание маркировки транспортного средства приведено в приложении 2.
общие виды транспортного средства на 2 листах приведены в приложении 3.

Зам.

А.В. Куликов

С.В. Пугачев

Действует с "07" октября 2007 г.

РОСС CZ.AЯ04.E00985

Приложение № 2 к «одобрению типа транспортного средства»

ОПИСАНИЕ МАРКИРОВКИ ТРАНСПОРТНОГО СРЕДСТВА

1. Место расположения и форма знака соответствия:
На табличке изготовителя или на наклейке, рядом с табличкой изготовителя или на задней стойке двери водителя или в багажном отделении в нише запасного колеса.
Наклейка содержит знак соответствия по ГОСТ Р 50460-92 с указанием номера данного «одобрения типа транспортного средства».
2. Место расположения таблички изготовителя:
На центральной стойке, в проеме левой передней двери.
3. Место расположения идентификационного номера (код VIN):
 - 3.1 На табличке изготовителя.
 - 3.2 И/или на панели под ветровым стеклом с левой стороны.
 - 3.3 В моторном отсеке, на чашке правого переднего амортизатора.
4. Структура и содержание идентификационного номера (номеров) транспортных средств:

1	2	3	4	5	6	7	8	9	10	11	12	13	14	15	16	17
T	M	B	?	?	?	1	Z	?	?	?	?	?	?	?	?	?

- поз. 1 - 3: "ТМВ" - WMI (международный код изготовителя) – «Škoda Auto a.s.», Czech Republic
- поз. 4: код варианта оборудования кузова:
 "А" – седан L&K (топ версия); "F" – универсал L&K (топ версия);
 "В" – седан SLX/Elegance (люкс); "G" – универсал SLX/Elegance (люкс);
 "С" – седан GLX/Ambiente/Comfort (комфорт); "H" – универсал GLX/Ambiente/Comfort (комфорт);
 "D" – седан LX/Classic/Basis (стандарт); "J" – универсал LX/Classic/Basis (стандарт);
 "E" – седан Sport/ RS (спорт); "K" – универсал 4WD/Scout (4x4);
 "U" – универсал Sport (спорт)/RS
- поз. 5: обозначение типа двигателя: "А" – BGU, BSF; "D" – BLY, BVZ;
- поз. 6: код обозначения оснащенности системами безопасности или код массы транспортного средства - цифровое или буквенное обозначение
- поз. 7 – 8: обозначение типа транспортного средства: **1Z (Octavia)**
- поз. 9: контрольный символ: цифра от 0 до 9 или буква X
- поз. 10: код модельного года в соответствии с ISO 3779-83
- поз. 11: код сборочного завода:
 "2", "N" - Mladá Boleslav (Чешская Республика);
 "8" – Vrchlabi (Чешская Республика);
 "X" - Poznan (Польша);
 "B" - Solomonovo, (Украина);
 "S" - Sarajevo (Босния или Герцеговина).
- поз. 12- 17: производственный номер транспортного средства

Skoda 1Z (Octavia) седан

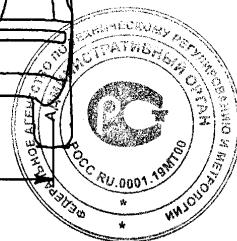
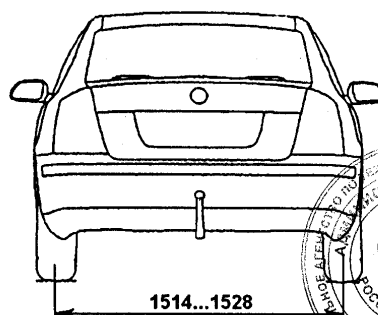
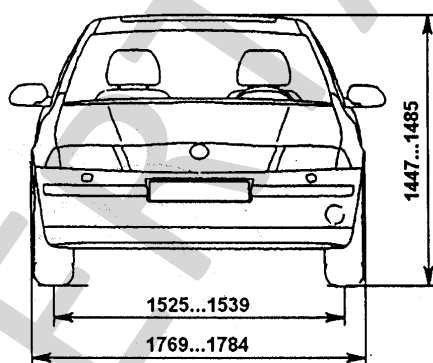
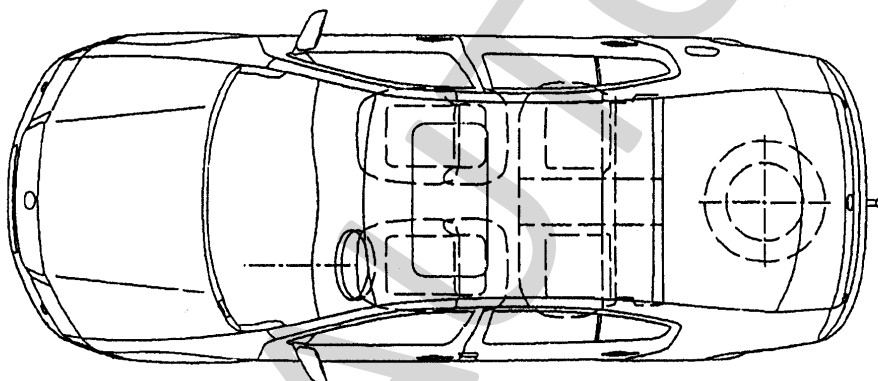
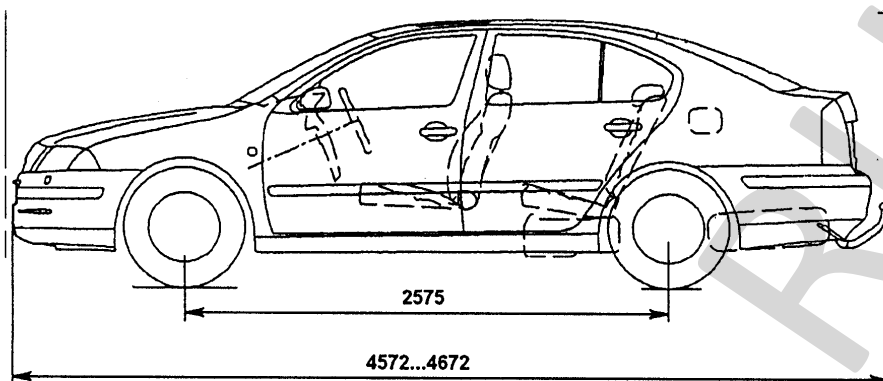

Skoda 1Z (Octavia) универсал

