

**ОРГАН ПО СЕРТИФИКАЦИИ**  
**продукции машиностроения ВНИИНМАШ (ОС «ПРОММАШ»)**  
 № РОСС RU.0001.11АЯ04 от 20.03.2008 г.  
 123007, г. Москва, ул. Шенюгина, 4, тел: (495) 256-14-77

**РОСС CZ.АЯ04.Е01290**

**08 июля 9**

Марка транспортного средства	Skoda
Тип транспортного средства	3Т
Модификации	—
Коммерческое наименование	Superb
Категория транспортного средства	M <sub>1</sub>
Код ТН ВЭД	8703 22 (для мод. с дв. СAХС) 8703 23 (для мод. с дв. ВZВ, СDAA)
Код VIN	TMBA??3T???
Экологический класс	4
Заявитель, представитель изготовителя и его адрес	ООО «ФОЛЬКСВАГЕН Груп Рус», 248009, г. Калуга, ул. Заводская, д. 57, Российская Федерация
Изготовитель и его адрес	Škoda Auto a.s. Vaclava Klementa 869, CZ-293 60, Mladá Boleslav, Czech Republic
Сборочные заводы и их адреса	Škoda Auto a.s., Vaclava Klementa 869, CZ-293 60, Mladá Boleslav, Czech Republic; Škoda Auto a.s., CZ-543 18 Vrchlabi, Czech Republic; Škoda Auto a.s., CZ-517 02 Kvasiny, Czech Republic; Škoda Auto a.s., 894 60 Solomonovo, Ukraine; Volkswagen Sarajevo d.o.o, BH, 71 320 Sarajevo, Bosnia and Herzegovina; Volkswagen Slovakia, a.s. SK-84302 Bratislava 49

РОСС CZ.AЯ04.E01290

**ОБЩИЕ ХАРАКТЕРИСТИКИ ТРАНСПОРТНОГО СРЕДСТВА**

Колесная формула / ведущие колеса	4x2 / передние
Схема компоновки транспортного средства	переднеприводная, расположение двигателя - переднее поперечное
Тип кузова / количество дверей	цельнометаллический, несущий, седан / 4
Количество мест спереди / сзади	2 / 3

**Габаритные размеры, мм**

длина	4838 (4937 – с буксируемым устройством)
ширина	1817
высота	1447...1482
База, мм	2761
Колея передних / задних колес, мм	1537...1545 / 1510...1518

тип двигателя	масса снаряженного транспортного средства (по ГОСТ Р 52051-2003), кг	полная масса, кг	максимальная допустимая нагрузка		допустимая полная масса прицепа, кг	
			на переднюю ось, кг	на заднюю ось, кг	прицеп с тормозами	прицеп без тормозов
BZB	1454...1529	2074	1200	1200...1250	1500	700
CAXC	1425...1500	2045	1200	1200...1250	1400	650
CDAА	1471...1563	2091...2183	1004...1168	1200...1250	1500...1600	700

**Двигатель** (марка, тип)

	Volkswagen		
	CAXC	BZB	CDAА
Обозначение на блоке двигателя	CAXC	BZB	CDAА
– количество и расположение цилиндров	четырёхтактный, с принудительным зажиганием, с турбонаддувом		
– рабочий объем, см <sup>3</sup>	4, рядное		
– степень сжатия	1390	1798	1798
Максимальная мощность, кВт (мин <sup>-1</sup> )	10.0	9.8	9.8
Максимальный крутящий момент, Нм (мин <sup>-1</sup> )	92 (5000)	118 (5000...6200)	118 (4500...6200)
Топливо	200 (1500...4000)	250 (1500...4200)	250 (1500...4500)
	бензин с октановым числом не менее 95		

## РОСС CZ.AЯ04.E01290

для двигателей:	CAXC	BZB	CDAА
<b>Система питания</b>	непосредственный впрыск топлива		
Система впрыска (марка, тип)	Bosch MED 17	Bosch MED 17	BOSCH Motronic
Блок управления (марка, тип)	03C 906 022xx	3T0 907 115xx	8P7 907 115xx
Турбокомпрессор (марка, тип)	MHI TD025M2-07T-2.3	3K-Warner, KK3 K03, 06J 145 701xx	BWTS, KK3, K03
Воздушный фильтр (марка, тип)	Volkswagen, с бумажным элементом		
	1K0183	1K0183B	1K0183B
xx-последующие буквы обозначают версии блока управления и турбокомпрессора			
<b>Система зажигания</b>	TSZ, электронная		
Катушки зажигания (марка, тип)	S3 x 4		
Свечи зажигания (марка, тип)	VW R1 или другие типы, одобренные VW		
<b>Система выпуска и нейтрализации отработавших газов</b>	два глушителя; один или два нейтрализатора отработавших газов		
Передний глушитель (марка, тип)	1K0 119 C	1K0 119 C	1K0 119 C
Задний глушитель (марка, тип)	1K0 120 T	1K0 120 BR	1K0 120 BR
Нейтрализатор (марка, тип)	1K0 178PB	1K0 166DB + 1K0 178HB	1K0 166DC+ 1K0 178HC

для модификаций с двигателями:	CAXC	BZB	CDAА
<b>Трансмиссия</b>	механическая		
<b>Сцепление</b> (марка, тип)	фрикционное, сухое, однодисковое, с гидравлическим приводом		две многодисковые муфты, работающие в масле
<b>Коробка передач</b> (марка, тип)	FM6AJ007	FM62S002	FD7AM006
	полностью синхронизированная, с ручным управлением		механическая, ступен- чатая, с автоматиче- ским или ручным управлением
– число передач	вперед – 6, назад – 1		вперед – 7, назад – 1
– передаточные числа			
I -	3.615	3.778	3.765
II -	1.955	2.063	2.273
III -	1.281	1.455	1.531
IV -	0.973	1.107	1.122
V -	0.778	0.875	1.176
VI -	0.646	0.725	0.951
VII -	—	—	0.795
З.Х. -	3.182	3.600	4.170
<b>Главная передача</b> (марка, тип)	VW, цилиндрическая, косозубая		
– передаточное число	4.353	3.647	4.438* 3.227** 4.176***

\* - при включении 1-ой – 4-ой передач.

\*\* - при включении 5-ой – 7-ой передач.

\*\*\* - при включении передачи заднего хода

#### **Подвеска**

- передняя независимая, типа Макферсон, на поперечных рычагах, пружинная с гидравлическими телескопическими амортизаторами, со стабилизатором поперечной устойчивости
- задняя независимая, многорычажная, пружинная с гидравлическими телескопическими амортизаторами, со стабилизатором поперечной устойчивости

**Рулевое управление** (марка, тип) ZF, с электроусилителем и электронным управлением; рулевой механизм типа «шестерня – рейка»

РОСС CZ.АЯ04.Е01290

**Тормозные системы**

- рабочая VW, гидравлический двухконтурный привод с диагональным разделением на контуры, с электронным распределением тормозного усилия (EBV), с усилителем, с АБС, с противобуксовочной системой (ASR), с электронной системой обеспечения курсовой устойчивости (ESP); тормозные механизмы всех колес – дисковые
- запасная VW, каждый из контуров рабочей тормозной системы
- стояночная механический привод тормозных механизмов задних колес

<b>Шины</b>	размер	индекс несущей способности	скоростная категория
	205/55 R16 M+S	94	H
	205/55 R16	94	V
	225/40 R18	92	Y
	225/45 R17	94	W

**Оборудование транспортного средства**

кондиционер с хладагентом R134A; холодильник, навигационная система; подготовка под установку телефона; бортовой компьютер; акустическая система для парковки (APS); стереосистема; CD-проигрыватель; CD-чейнджер; подъемно-сдвижной люк с электрическим приводом со встроенной солнечной батареей; система крепления детского сиденья "ISOFIX"; электронное противоугонное устройство с возможностью отключения датчиков внутри салона; подушки безопасности; багажник на крыше; крепление для перевозки велосипедов; разъемы для подключения PC, iPod; датчик давления в шинах, подогрев сидений, электрическая регулировка сиденья водителя; перчаточный ящик с охлаждением

Skoda 3T

описание маркировки транспортных средств приведено в приложении 2.  
общие виды транспортного средства на 1 листе приведены в приложении 3.

Зам.

А.В. Куликов

С.В. Пугачев

Действует с «08» июля 2008 г.

Приложение № 2 к "одобрению типа транспортного средства"

### ОПИСАНИЕ МАРКИРОВКИ ТРАНСПОРТНОГО СРЕДСТВА

1. Место расположения и форма знака соответствия:  
На наклейке, рядом с табличкой изготовителя или на табличке изготовителя или в багажном отделении в нише запасного колеса или на задней стойке двери водителя.  
Знак соответствия выполнен по ГОСТ Р 50460-92 с указанием номера данного "одобрения типа транспортного средства".
2. Место расположения таблички изготовителя:
  - 2.1 На задней стойке левой или правой передней двери
3. Место расположения идентификационного номера (VIN):
  - 3.1. На табличке изготовителя.
  - 3.2. В подкапотном пространстве с правой стороны
  - 3.3 И / или на панели под передним ветровым стеклом с левой стороны
4. Структура и содержание идентификационного номера (номеров) транспортных средств:

1	2	3	4	5	6	7	8	9	10	11	12	13	14	15	16	17
T	M	B	A	?	?	3	T	?	?	?	?	?	?	?	?	?

- поз. 1 - 3: Международный идентификационный код изготовителя (WMI):  
«ТМВ»– Škoda Auto a.s., Czech Republic
- поз. 4 код обозначения типа кузова «А» – седан
- поз. 5: код обозначения двигателя:  
«А» – САХС, «В» – ВЗВ, СDAA
- поз. 6: код обозначения оснащенности системами безопасности или код массы транспортного средства - цифровое или буквенное обозначение
- поз. 7-8: тип транспортного средства: «3Т».
- поз. 9: контрольная цифра от 0 до 9 или буква X.
- поз. 10: обозначение модельного года согласно ISO 3779.
- поз. 11: коды сборочных заводов:  
«0», «1», «2», «3», «4» - Mladá Boleslav, Czech Republic;  
«5», «6», «9» - Kvasiny, Czech Republic;  
«7», «8» - Vrchlabi, Czech Republic;  
«B» - Solomonovo, Ukraine;  
«S» - Sarajevo, Bosnia and Herzegovina  
«C» - Volkswagen Slovakia,
- поз. 12 - 17: производственный номер транспортного средства.

РОСС СZ.АЯ04.Е01290

Приложение № 3 к "одобрению типа транспортного средства"

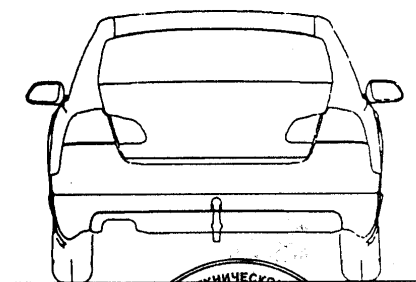
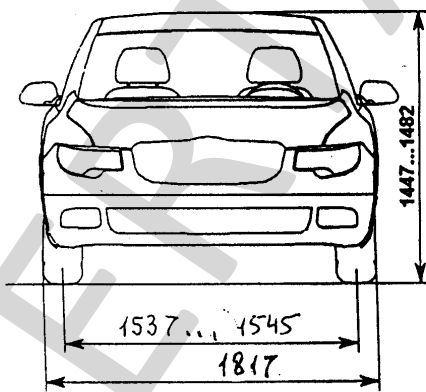
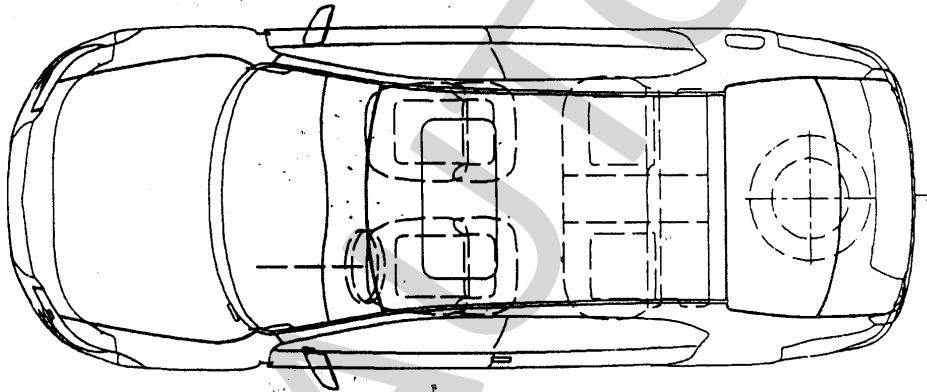
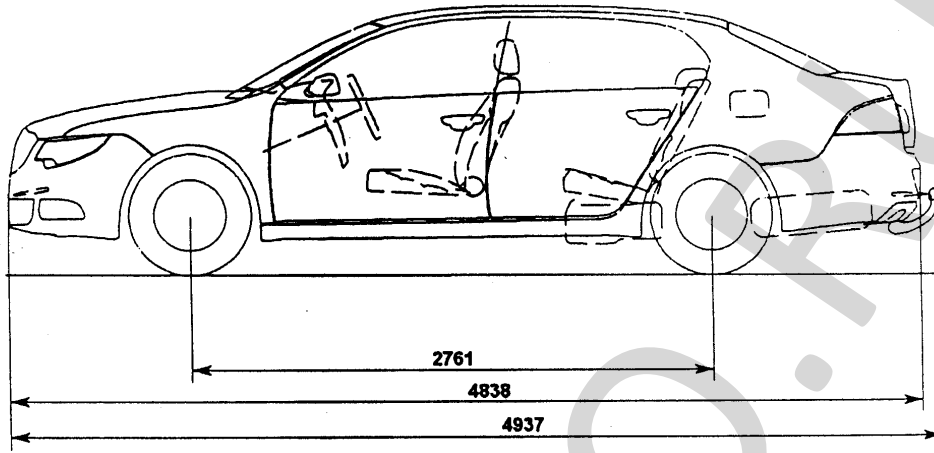

Внешний вид автомобиля категории М Skoda 3F (Superb)

