

ОРГАН ПО СЕРТИФИКАЦИИ
продукции машиностроения ВНИИНМАШ (ОС «ПРОММАШ»)
№ РОСС RU.0001.11АЯ04 от 20.03.2008 г.
123007, г. Москва, ул. Шеногина, д. 4, тел. (495) 256-14-77, 259-74-85

РОСС RU.АЯ04.E01201P1

23 марта 9

Марка транспортного средства	Cadillac
Тип транспортного средства	GMT926
Модификации	—
Коммерческое наименование	Escalade
Категория транспортного средства	M₁G
Код ОКП	45 1481
Код VIN	XWFFK6381?....
Экологический класс	4
Заявитель, изготовитель и его адрес	ООО «Автотортехобслуживание» (ООО «Автотор Т»), 236013, г. Калининград, ул. Магнитогорская, 4, Российская Федерация
Поставщик комплектов для сборки и его адрес	General Motors Corporation, Detroit, Michigan 48265, United States of America

ОБЩИЕ ХАРАКТЕРИСТИКИ ТРАНСПОРТНОГО СРЕДСТВА

Колесная формула / ведущие колеса	4 x 4 / все
Схема компоновки транспортного средства	полноприводная, расположение двигателя - переднее продольное
Тип кузова / количество дверей	цельнометаллический, сварной, установлен на раме, универсал / 5
Количество мест спереди / сзади	2 / 2 / 3 или 2 / 3 / 3

РОСС RU.АЯ04.E01201P1

Габаритные размеры, мм	
- длина	5142 (5151 - с кронштейном для установки номерного знака)
- ширина	2008
- высота	1887 (1927 с багажником на крыше)
База, мм	2946
Колея передних / задних колес, мм	1732 / 1702
Масса снаряженного транспортного средства, кг (по ГОСТ Р 52051-2003)	2684
Полная масса транспортного средства, кг	3221
Полная масса, приходящаяся:	
- на переднюю ось, кг	1422
- на заднюю ось, кг	1799
Допустимая полная масса прицепа, кг	
- прицеп без тормозов	750
- прицеп с тормозами	3000
Двигатель (марка, тип)	General Motors Corporation, L92, L9H, четырёхтактный, с принудительным зажиганием
- количество и расположение цилиндров	8, V-образное
- рабочий объем, см ³	6162
- степень сжатия	10.5
Максимальная мощность, кВт (мин ⁻¹)	301 (5700)
Максимальный крутящий момент, Нм (мин ⁻¹)	565 (4300)
Топливо	бензин с октановым числом не менее 92
Система питания	электронный впрыск топлива
Система впрыска (марка, тип)	Delphi или Denso, последовательный многоточечный впрыск
Воздушный фильтр (марка, тип)	Delphi или Donaldson / Siemens или Fleetguard, A1519C, A3086C, с сухим бумажным элементом

РОСС RU.АЯ04.E01201P1

Система зажигания	Delphi или MELCO / Mitsubishi, электронная, бесконтактная
Управляющий электронный модуль двигателя (марка, тип)	GM, 12603892
Катушка зажигания (марка, тип)	Delphi, 12573190 или MELCO / Mitsubishi, 12570616
Свечи зажигания (марка, тип)	Denso/AC Delco, 41-985 (GM, 12571164)
Система выпуска и нейтрализации отработавших газов	два глушителя, система нейтрализации отработавших газов
Средний глушитель (марка, тип)	G4-3816
Задний глушитель (марка, тип)	G4-3825
Нейтрализатор (марка, тип)	GM 12600806 (x2) /левый элемент, GM 12600807 (x2) /правый элемент, GM 12575511 /левый в сборе, GM 12575512 /правый в сборе
Трансмиссия	гидромеханическая
Сцепление (марка, тип)	—
Коробка передач (марка, тип)	МУС, автоматическая
- число передач	вперед-6, назад-1
- передаточные числа	
I	4.027
II	2.364
III	1.532
IV	1.152
V	0.852
VI	0.667
3.X.	3.064
Раздаточная коробка (марка, тип)	Borg Warner, 4485, одноступенчатая
Главная передача (марка, тип)	GU6, гипоидная
- передаточное число	3.420
Подвеска	
- передняя	независимая, на поперечных рычагах, с цилиндрическими пружинами, телескопическими гидравлическими амортизаторами и стабилизатором поперечной устойчивости
- задняя	зависимая, многорычажная, с цилиндрическими пружинами, телескопическими гидравлическими амортизаторами и стабилизатором поперечной устойчивости
Рулевое управление (марка, тип)	Saginaw Steering Division, интегральный рулевой механизм с гидроусилителем

РОСС RU.АЯ04.Е01201Р1

Тормозные системы - рабочая (марка, тип) - запасная (марка, тип) - стояночная (марка, тип)	гидравлическая, двухконтурная, с разделением на контуры по осям, с гидравлическим усилителем и АБС, тормозные механизмы всех колес - дисковые один из контуров рабочей тормозной системы механический (тросовый) привод от педали на отдельные стояночные тормозные механизмы задних колес							
Шины - размер - индекс несущей способности - скоростная категория	<table border="1"> <tr> <td data-bbox="592 745 1034 790">P265/65R18</td> <td data-bbox="1034 745 1473 790">P285/45R22</td> </tr> <tr> <td data-bbox="592 790 1034 835">112</td> <td data-bbox="1034 790 1473 835">110</td> </tr> <tr> <td data-bbox="592 835 1034 887">Н или S</td> <td data-bbox="1034 835 1473 887">Н</td> </tr> </table>	P265/65R18	P285/45R22	112	110	Н или S	Н	
P265/65R18	P285/45R22							
112	110							
Н или S	Н							
Оборудование транспортного средства	подушки безопасности (фронтальные и боковые) для водителя и переднего пассажира, очиститель и омыватель стекла задней двери, кондиционер (хладагент R-134a), противобушное устройство							

Cadillac GMT926

Описание маркировки транспортного средства приведено в приложении 2.
 Общие виды транспортного средства на 1 листе приведены в приложении 3.

Зам.

А.В. Куликов

С.В. Пугачев

Действует с " 01 " сентября 2008 г.

РОСС RU.АЯ04.E01201P1

Приложение № 2 к "одобрению типа транспортного средства"

ОПИСАНИЕ МАРКИРОВКИ ТРАНСПОРТНОГО СРЕДСТВА

1. Место расположения и форма знака соответствия:
На наклейке, расположенной рядом с табличкой изготовителя.
Наклейка содержит знак соответствия, выполненный по ГОСТ Р 50460-92 и номер данного "одобрения типа транспортного средства".
2. Место расположения таблички изготовителя:
В моторном отсеке с правой стороны.
3. Место расположения идентификационного номера (код VIN):
 - 3.1. На табличке изготовителя.
 - 3.2. На раме с правой стороны.
 - 3.3. На полу багажного отделения, справа от замка пятой двери.
4. Структура и содержание идентификационного номера (номеров) транспортных средств:

1	2	3	4	5	6	7	8	9	10	11	12	13	14	15	16	17
X	W	F	F	K	6	3	8	1	?	?	?	?	?	?	?	?

- поз. 1 - 3: «XWF» – международный код изготовителя (WMI):
ООО «Автотортехобслуживание» (ООО «Автотор Т»), Российская Федерация
- поз. 4: «F» – код полной массы и тормозной системы: от 3179 кг до 3632 кг, гидравлическая
- поз. 5: «K» – код платформы и колесной формулы: Cadillac Escalade, 4 x 4
- поз. 6: «6» – код грузоподъемности и уровня оборудования: 500 кг, «люкс»
- поз. 7: «3» – обозначение типа кузова: универсал
- поз. 8: «8» – обозначение типа двигателя: L92, **L9H**
- поз. 9: «1» – состав комплекта SKD-1
- поз. 10: код года выпуска согласно ОСТ 37.001.269-96
- поз. 11 - 17: производственный номер транспортного средства

РОСС RU.АЯ04.Е01201Р1
Приложение № 3 к "одобрению типа
транспортного средства"

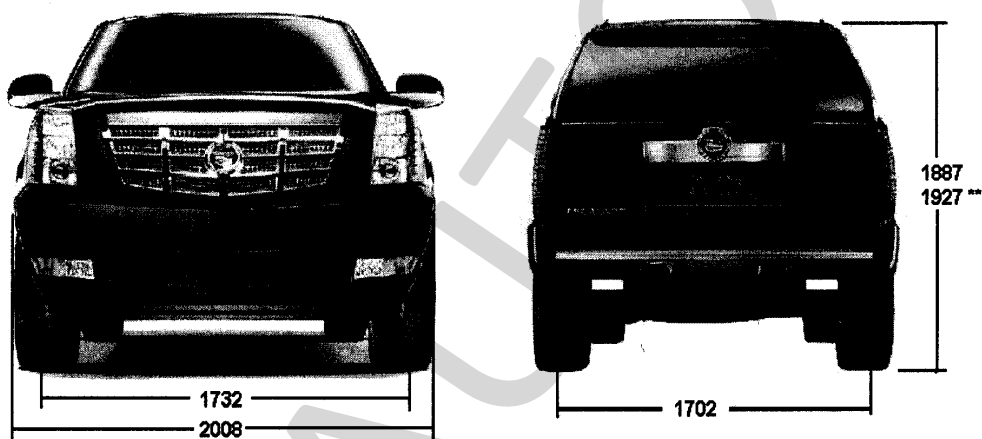
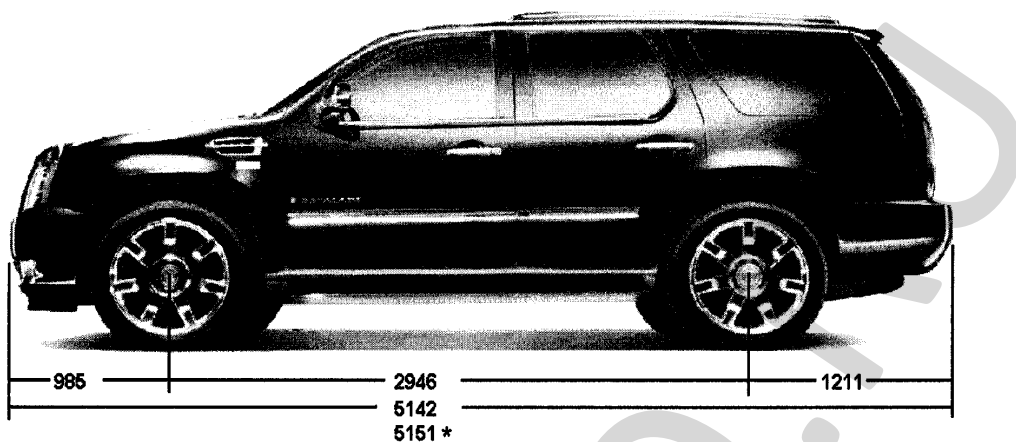

* С кронштейном для установки номерного знака
** С багажником на крыше



Cadillac GMT926 (Escalade)