

**ОРГАН ПО СЕРТИФИКАЦИИ**  
**продукции машиностроения ВНИИНМАШ (ОС «ПРОММАШ»)**  
№ РОСС RU.0001.11АЯ04 от 20.03.2008 г.  
123007, г. Москва, ул. Шеногина, д. 4, тел. 256-14-77

**РОСС СN.АЯ04.Е01234**

15 мая 9

Марка транспортного средства	<b>QINGQI, PIONEER</b>
Тип транспортного средства	<b>QM50QT-6</b>
Модификации	<b>QM50QT-6, QM50QT-6A</b>
Коммерческое наименование	<b>BM JOY X, BM JOY R</b>
Код VIN	<b>LAEAGZ400???...</b>
Категория транспортного средства	<b>L<sub>1</sub></b>
Код ТН ВЭД	<b>8711 10</b>
Заявитель, изготовитель и его адрес	<b>Jinan Qingqi Motorcycle Co., Ltd., 34, Heping Road, Jinan, 250014, P. R. China</b>

**ОБЩИЕ ХАРАКТЕРИСТИКИ ТРАНСПОРТНОГО СРЕДСТВА**

Число и расположение колес	два, в ряд
Колесная формула / ведущие колеса	2 x 1 / заднее
Схема компоновки транспортного средства	двигатель в пределах базы
Число мест спереди/сзади	1/1
Рама	сварная, трубчатая

РОСС СN.АЯ04.Е01234

<b>Габаритные размеры, мм</b>	
- длина	1640
- ширина	685
- высота	1075
База, мм	1200
<b>Масса снаряженного транспортного средства, кг (ГОСТ Р 52051-2003)</b>	85
Максимальная допустимая масса транспортного средства, кг	250
Максимальная допустимая масса транспортного средства, приходящаяся:	
- на переднее колесо, кг	100
- на заднее колесо, кг	150
<b>Двигатель (марка, тип)</b>	QINGQI, 139QMB
	четырёхтактный, с принудительным зажиганием воздушного охлаждения
- количество и расположение цилиндров	1, горизонтальное
- рабочий объем, см <sup>3</sup>	50
- степень сжатия	10.5
Максимальная мощность, кВт (мин <sup>-1</sup> )	2.1(6000)
Максимальный крутящий момент, Нм (мин <sup>-1</sup> )	3.9(4000)
Топливо	бензин с октановым числом не менее 92
<b>Система питания</b>	карбюраторная
Карбюратор (марка, тип)	ZHONGCHENG, PD18J
Воздушный фильтр (марка, тип)	Hengbo HB139 пенополиуретановый
<b>Система зажигания</b>	CDI, бесконтактная, транзисторная
Модуль зажигания (марка, тип)	XF, GY6-08
Катушка зажигания (марка, тип)	HECHENG, HY50-4
Свечи зажигания (марка, тип)	NGK, CR7HSA

РОСС CN.АЯ04.Е01234

<b>Система выпуска и нейтрализации отработавших газов</b>	один глушитель со встроенным нерегулируемым нейтрализатором и добавлением вторичного воздуха
Глушитель (марка, тип)	E4 ttJQ
<b>Трансмиссия</b>	механическая
Сцепление	центробежное, сухое
Коробка передач (марка, тип)	автоматическая бесступенчатая – клиноременный вариатор
- передаточные числа:	
- минимальное	0.8
- максимальное	2.7
- к ведущему колесу	11.05
<b>Подвеска</b>	
- передняя	рулевая вилка с пружинно-телескопическими гидравлическими амортизаторами
- задняя	рычажная, с пружинно-телескопическим гидравлическим амортизатором
<b>Рулевое управление (марка, тип)</b>	рулевая вилка мотоциклетного типа
<b>Тормозные системы:</b>	
- рабочая	передние – Yuhuan Kailing Group Co., Ltd., дисковые с ручным гидравлическим приводом или Fujian Putian Gast Steel Co., Ltd., барабанные с ручным тросовым приводом, задние – Fujian Putian Gast Steel Co., Ltd., барабанные с ручным тросовым приводом

РОСС СN.АЯ04.Е01234

Шины	для моделей:	QM50QT-6	QM50QT-6A
			передние и задние
- размерность		3.00-10	3.50-10
- индекс несущей способности			42
- категория скорости			J

QINGQI, PIONEER (QM50QT)

Описание маркировки транспортного средства приведено в приложении 2.  
Общие виды транспортного средства на 1 листе приведены в приложении 3.

Зам.

А.В. Куликов

С.В. Пугачев

Действует с "15" мая 2008 г.

РОСС CN.AЯ04.E01234

Приложение № 2 к "одобрению типа транспортного средства"

**ОПИСАНИЕ МАРКИРОВКИ ТРАНСПОРТНОГО СРЕДСТВА**

1. Место расположения и форма знака соответствия:  
Рядом с табличкой изготовителя.  
Знак соответствия выполняется по ГОСТ Р 50460-92 и включает номер «одобрения типа транспортного средства»
2. Место расположения таблички изготовителя:  
На раме, в зоне оси задней подвески
3. Место расположения идентификационного номера (код VIN):
  - 3.1. На табличке изготовителя.
  - 3.2. На задней поверхности трубы оси рулевой вилки
4. Структура и содержание идентификационного номера (номеров) транспортных средств:

1	2	3	4	5	6	7	8	9	10	11	12	13	14	15	16	17
L	A	E	A	G	Z	4	0	0	?	?	?	?	?	?	?	?

- поз. 1 - 3: «LAE» - международный код изготовителя(WMI):  
Jinan Qingqi Motorcycle Co., Ltd., P.R. China
- поз. 4 - 7 обозначение типа транспортного средства: AGZ4 – QM50QT-6
- поз. 8 - 9: обозначение версии: 00
- поз. 10: обозначение года выпуска согласно ISO 3779.
- поз. 11- 17: производственный номер транспортного средства.

РОСС СN.АЯ04.Е01234

Приложение № 3 к "одобрению типа  
транспортного средства"

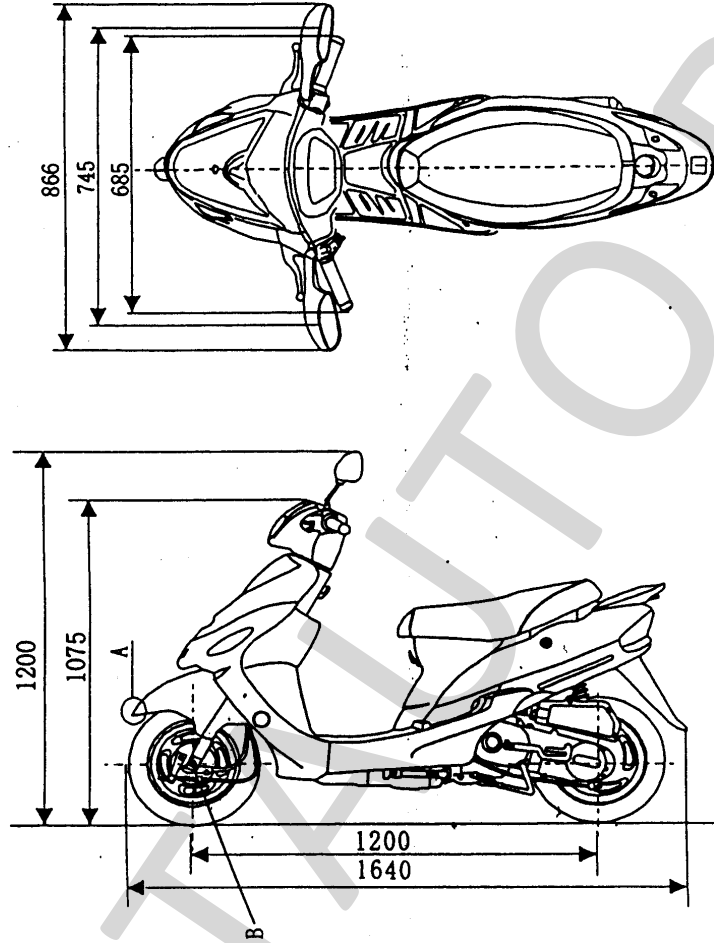

QM50QT-6, QM50QT-6A

