

**ОРГАН ПО СЕРТИФИКАЦИИ**  
**продукции машиностроения ВНИИНМАШ (ОС «ПРОММАШ»)**  
**№ РОСС RU.0001.11АЯ04 от 20.03.2008 г.**  
 123007, г. Москва, ул. Шеногина, д. 4, тел. (495) 259-74-85, 256-14-77

**РОСС CN.АЯ04.Е01286**

03                      июля                      9

Марка транспортного средства	<b>XinTian, Kinroad, HERK</b>
Тип транспортного средства	<b>XT50QT-6</b>
Коммерческое наименование	<b>Sport wind,Run wind</b>
Модификации	<b>XT50QT-6 (А, В, С, Е, Н, J)</b>
Категория транспортного средства	<b>L<sub>1</sub></b>
Код ТН ВЭД	<b>8711 10</b>
Код VIN	<b>LBXTCB3E???</b>
Заявитель, представитель изготовителя и его адрес	<b>ООО «ИНТЕРМОТОР», 191119, г. Санкт-Петербург, ул. Константина Заслонова, д.10, лит. Б, Российская Федерация</b>
Изготовитель и его адрес	<b>Jiangsu Kinroad Xintian Motorcycle Co., Ltd. Outang Town, Wuxi City, 214153, Jiangsu Province, P.R. China</b>

**ОБЩИЕ ХАРАКТЕРИСТИКИ ТРАНСПОРТНОГО СРЕДСТВА**

Количество и расположение колес	2, в ряд	
Колесная формула / ведущие колеса	2 x 1/ заднее	
Схема компоновки транспортного средства	расположение двигателя –в пределах базы	
Количество мест спереди / сзади	1/1	
Рама	трубчатая, сварная со штампованными элементами	
Для моделей:	XT50QT-6 (А, В)	XT50QT-6 (С, Е, Н, J)
<b>Габаритные размеры, мм</b>		
– длина	1730	1880
– ширина	685	
– высота	1180	

РОСС CN.AЯ04.E01286

Для моделей:	XT50QT-6 (А, В)	XT50QT-6 (С, Е, Н, J)
База, мм	1265	1300
Масса снаряженного транспортного средства без водителя, кг (ГОСТ Р 52051-2003)	90	
Максимальная допустимая масса транспортного средства, кг	240	
Распределение максимальной допустимой массы:		
- на переднюю ось, кг	78	
- на заднюю ось, кг	162	
<b>Двигатель</b> (марка, тип)	Jiangsu Kinroad Xintian Motorcycle Co., Ltd, 139QMB четырёхтактный, одноцилиндровый, с принудительным зажиганием, с воздушным охлаждением	
- количество и расположение цилиндров	1, горизонтальное	
- рабочий объем, см <sup>3</sup>	49	
- степень сжатия	7.5	
Максимальная мощность, кВт (мин <sup>-1</sup> )	2.0 (7000)	
Максимальный крутящий момент, Нм (мин <sup>-1</sup> )	3.0 (4500)	
Топливо	бензин с октановым числом не менее 92	
<b>Система питания</b>	карбюраторная	
Карбюратор (марка, тип)	DENI, PD19J	
Воздушный фильтр (марка, тип)	e4 HB139 с сухим фильтрующим элементом	
<b>Система зажигания</b>	электронная, бесконтактная, CDI	
Коммутатор (марка, тип)	SANHUANG, 50222: с электронным опережением зажигания	
Катушка зажигания (марка, тип)	SANHUANG	
Свечи зажигания (марка, тип)	LG, 7ARTC	
<b>Система выпуска и нейтрализации отработавших газов</b>	один глушитель со встроенным нейтрализатором отработавших газов	
Глушитель (марка, тип)	e4 50T6, резонансного типа	
Нейтрализатор(марка, тип)	e4 50T6, нейтрализатор, встроенный в глушитель	

РОСС СN.АЯ04.Е01286

<b>Трансмиссия</b>	механическая
Сцепление (марка, тип)	Jiangsu Kinroad Xintian Motorcycle Co., Ltd, сухое, центробежного типа
Коробка передач (марка, тип)	Jiangsu Kinroad Xintian Motorcycle Co., Ltd, автоматическая: клиноременный вариатор
- минимальное передаточное число вариатора	0.8
- максимальное передаточное число вариатора	2.4
Передаточное число к ведущему колесу	11.05
<b>Подвеска</b>	
- передняя	телескопическая вилка, с двумя встроенными пружинно-гидравлическими амортизаторами
- задняя	рычажная, маятникового типа с одним пружинно-гидравлическим амортизатором
<b>Рулевое управление</b> (марка, тип)	Jiangsu Kinroad Xintian Motorcycle Co., Ltd, руль мотоциклетного типа
<b>Тормозные системы</b> (марка, тип)	
- рабочая (марка, тип)	переднее колесо: Wuxi Jinlei vehicle part Co.,Ltd, JLB08: однодисковый тормозной механизм, с гидравлическим ручным приводом (правый рычаг) заднее колесо: Ruian qingrun brake Co., Ltd., GY50: барабанный тормозной механизм, с механическим ручным приводом (левый рычаг)

РОСС СN.АЯ04.Е01286

<b>Шины</b>	
– размер	120/70-12
– индекс несущей способности	56
– категория скорости	J

XinTian, Kinroad, HERK XT50QT-6

Описание маркировки транспортного средства приведено в приложении 2.  
Общий вид транспортного средства на 2 листах приведен в приложении 3.

Зам.

А.В. Куликов

С.В. Пугачев

Действует с 03 июля 2008 г.

РОСС CN.АЯ04.Е01286

Приложение № 2 к "Одобрению типа транспортного средства"

**ОПИСАНИЕ МАРКИРОВКИ ТРАНСПОРТНОГО СРЕДСТВА**

## 1. Место расположения и форма знака соответствия:

На наклейке, расположенной рядом с табличкой изготовителя. Знак соответствия выполнен по ГОСТ Р 50460-92 с указанием номера данного "одобрения типа транспортного средства".

## 2. Место расположения таблички изготовителя:

В нижней части рамы справа в зоне центральной подставки.

## 3. Место расположения идентификационного номера (код VIN):

3.1. На передней трубе рамы мопеда в средней части;

3.2. На табличке предприятия-изготовителя.

## 4. Структура и содержание идентификационного номера (номеров) транспортных средств:

1	2	3	4	5	6	7	8	9	10	11	12	13	14	15	16	17
L	B	X	T	C	B	3	E	?	?	?	?	?	?	?	?	?

поз. 1 - 3: LXX - WMI (международный код изготовителя) – LBX - производства Jiangsu Kinroad Xintian Motorcycle Co., Ltd, P.R. China

поз. 4 - 8: обозначение типа транспортного средства: TCB3E – XT50QT-6

поз. 9: контрольная цифра от 0 до 9 или буква X

поз. 10: код года выпуска по ISO 3779-83

поз. 11 - 17: производственный номер транспортного средства.

РОСС СN.АЯ04.Е01286

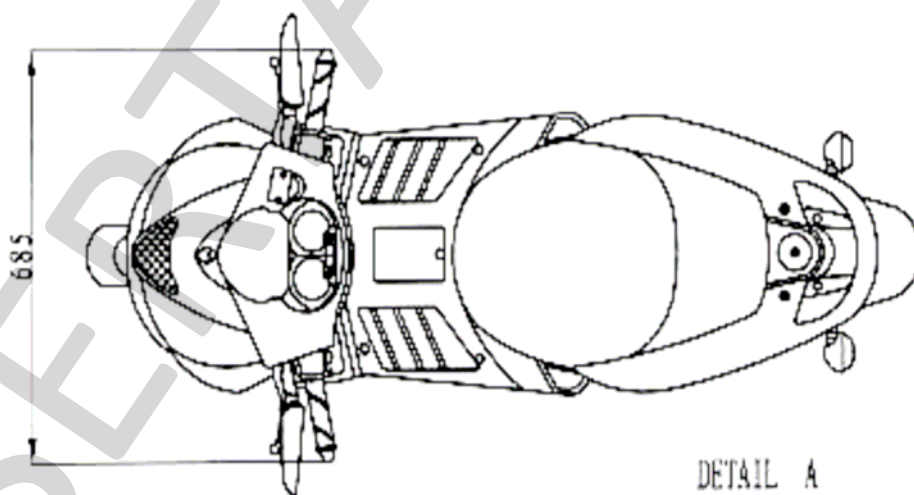
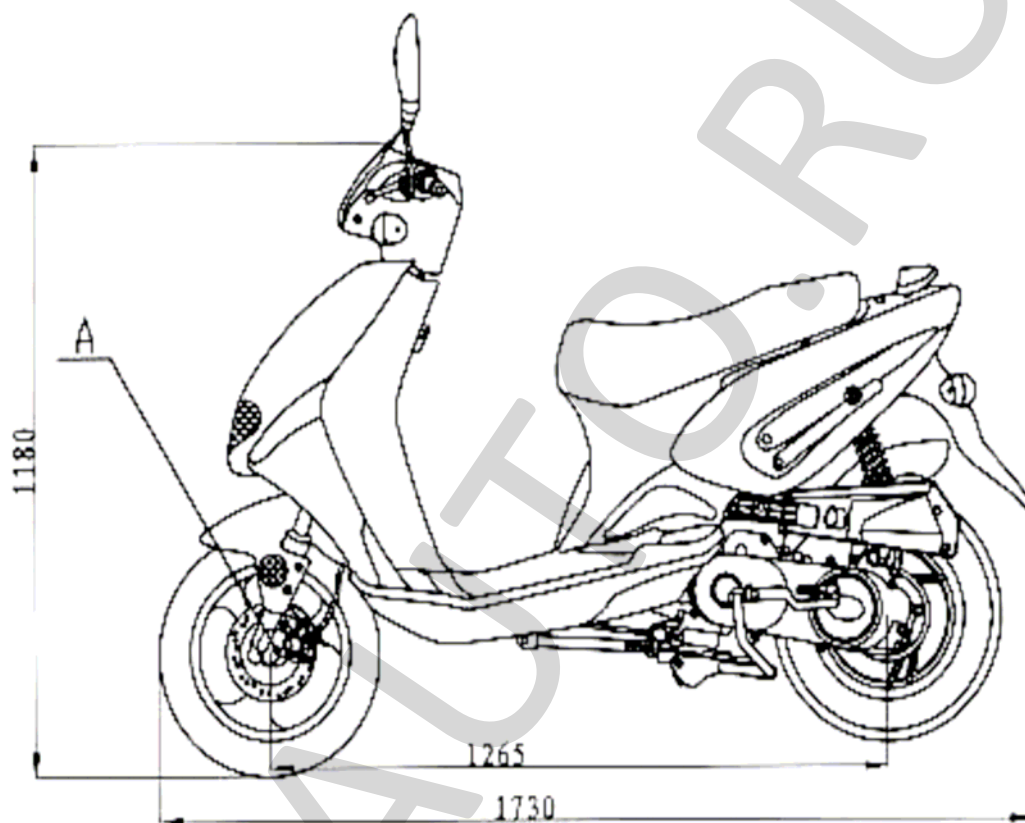
Приложение № 3 к «одобрению  
типа транспортного средства»

DETAIL A

2.1

XinTian; Kinroad; HERK XT50QT-6

РОСС СN.АЯ04.Е01286

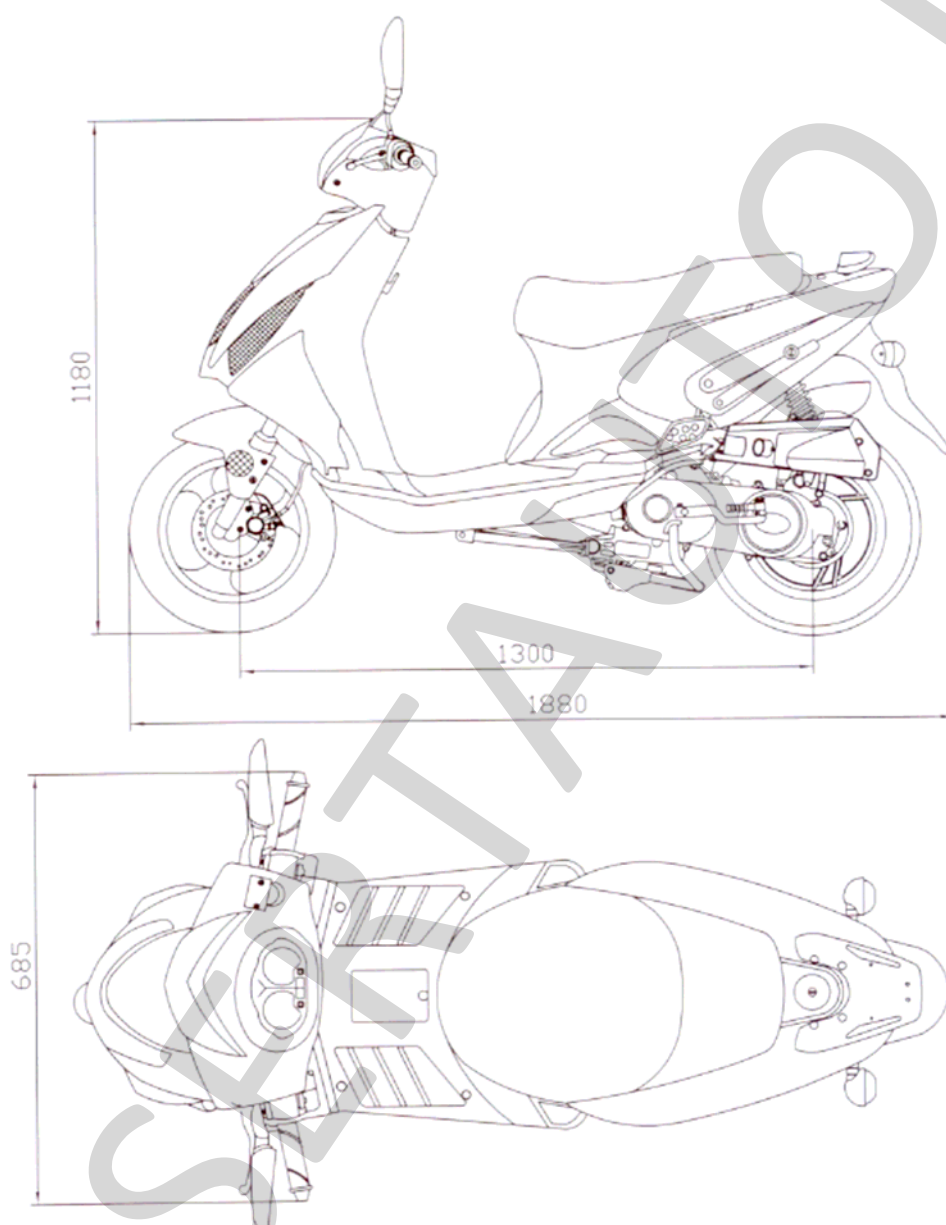
Приложение № 3 к «одобрению  
типа транспортного средства»

XinTian; Kinroad; HERK XT50QT-6