

**ОРГАН ПО СЕРТИФИКАЦИИ**  
**продукции машиностроения ВНИИНМАШ (ОС «ПРОММАШ»)**  
№ РОСС RU.0001.11АЯ04 от 20.03.2008 г.  
123007, г. Москва, ул. Шеногина, д. 4, тел. (495) 256-14-77

**РОСС CN.АЯ04.Е01291**

**01 июля 9**

Марка транспортного средства	LINGBEN, HAIZHIMENG, EMEISHAN, GUOBEN, NEMO, YUKI, MASCOT, HANGLONG, BINQI, Motor Mania, Harlow, KINYE, QISHENG, YINGANG, ESHIN, SAMADA, Yamati, Eurospeed, FRC Racing, Strade, SUNSTO, BS MOTO, X-SS, YOKOMOTO
Тип транспортного средства	<b>LB50QT-21</b>
Модификации	LB50QT-21, LB50QT-21A
Коммерческое наименование	LB50QT-21, HZM50QT-21, EMS50QT-21, GB50QT-21, NE50QT-21, MSC50QT-21, HL50QT-21, BQ50QT-21, MM50QT-21, YG50QT-21, HW50QT-21, POLE, RACE, QS50QT-21, YM50QT-21, SR50QT-21, ES50QT-21, RX50QT-21, KY50QT-21, R1, DESIRE, SPIRIT, FASHION, ANGEL 50, BS3, BS5, BS6, BS7, BS8, BS9, BS10, NEW FusionFX, Thunder
Код VIN	LLMTCB21?...
Категория транспортного средства	L <sub>1</sub>
Код ТН ВЭД	8711 10
Заявитель и его адрес	ООО «Юнитрейд», 350000, г. Краснодар, ул. Чапаева, 92, Российская Федерация
Изготовитель и его адрес	Zhejiang Lingtian Motorcycle Co., Ltd. N0.8, Huifeng North-Road, Jiangnan Development zone, Linhai City, Zhejiang Province, P.R. China

**ОБЩИЕ ХАРАКТЕРИСТИКИ ТРАНСПОРТНОГО СРЕДСТВА**

Количество и расположение колес	2, в ряд
Колесная формула / ведущие колеса	2 x 1 / заднее
Схема компоновки транспортного средства	двигатель в пределах базы
Рама	трубчатая, сварная, со штампованными элементами
Число мест спереди/сзади	1/1

## РОСС CN.AЯ04.E01291

для мод.:		LB50QT-21	LB50QT-21A
<b>Габаритные размеры, мм</b>			
- длина		1830	
- ширина		695	
- высота		1160	
База, мм		1260	
Масса снаряженного транспортного средства, кг (ГОСТ Р 52051-2003)		90	
Допустимая максимальная масса транспортного средства, кг		240	
Допустимая максимальная масса транспортного средства, приходящаяся:			
- на переднее колесо, кг		96	
- на заднее колесо, кг		144	
<b>Двигатель (марка, тип)</b>			
	LINGBEN, HAIZHIMENG, EMEISHAN, GUOBEN, NEMO, YUKI, MASCOT, HANGLONG, BINQI, Motor Mania, Harlow, KINYE, QISHENG, YINGANG, ESHIN, SAMADA, Yamati, Eurospeed, FRC Racing, Strade, SUNSTO, BS MOTO, X-SS, YOKOMOTO		
	139QMB		
	четырёхтактный, воздушного охлаждения, с принудительным зажиганием		
- количество и расположение цилиндров	1, горизонтальное		
- рабочий объем, см <sup>3</sup>	49.5		
- степень сжатия	10.5		
Максимальная мощность, кВт (мин <sup>-1</sup> )	1.88 (6700)	2.2 (8300)	
Максимальный крутящий момент, Нм (мин <sup>-1</sup> )	2.89 (6000)	2.6 (8000)	
Топливо	бензин с октановым числом не менее 92		
<b>Система питания</b>			
	карбюраторная		
Карбюратор (марка, тип)	HUAKAI, PT18J	JINKE, PT18-A	
Воздушный фильтр (марка, тип)	HENGBO, e11 HB139D, с сухим фильтрующим элементом		
<b>Система зажигания</b>			
	CDI, электронная, бесконтактная		
Коммутатор (марка, тип)	ZONKO, 1505, с электронным опережением зажигания		
Катушка зажигания (марка, тип)	ZONKO, индуктивного типа		
Свечи зажигания (марка, тип)	LD, A7RTC-1		
<b>Система выпуска и нейтрализации отработавших газов</b>			
	один глушитель со встроенным нейтрализатором отработавших газов		
Глушитель (марка, тип)	Zhouochi, e11 Z0U6, резонансного типа		

РОСС СN.АЯ04.Е01291

**Трансмиссия**

Сцепление (марка, тип)

Коробка передач (марка, тип)

- минимальное передаточное число вариатора:

- максимальное передаточное число вариатора:

- передаточное число передачи к ведущему колесу

механическая
многодисковое, в масляной ванне
автоматическая, клиноременный вариатор
0.7
2.35
11.05

**Подвеска**

- передняя

телескопическая вилка с двумя пружинно-телескопическими гидравлическими амортизаторами

- задняя

рычажная, маятникового типа, с пружинно-гидравлическим амортизатором

**Рулевое управление** (марка, тип)

рулевая вилка мотоциклетного типа

**Тормозные системы** (марка, тип)

- рабочая

передние - однодисковый тормозной механизм, с гидравлическим ручным приводом

задние - барабанный тормозной механизм с ручным тросовым приводом

РОСС CN.AЯ04.E01291

**Шины**

- марка

—

- размер (пер.÷задн.)

120/70-12÷120/70-12

- индекс несущей способности  
(пер.÷задн.)

40÷48

- категория скорости (пер.÷задн.)

J÷J

Оборудование транспортного сред-  
ства

противоугонная сигнализация

LINGBEN, HAIZHIMENG, EMEISHAN, GUOBEN, NEMO, YUKI, MASCOT,  
HANGLONG, BINQI, Motor Mania, Harlow, KINYE, QISHENG, YINGANG,  
ESHIN, SAMADA, Yamati, Eurospeed, FRC Racing, Strade, SUNSTO, BS  
MOTO, X-SS, YOKOMOTO **LB50QT-21**

Описание маркировки транспортного средства приведено в приложении 2.  
Общие виды транспортного средства на 1 листе приведены в приложении 3.

Зам.

А.В. Куликов

С.В. Пугачев

Действует с «01» июля 2008 г.

РОСС CN.AЯ04.E01291

Приложение № 2 к "одобрению типа транспортного средства"

**ОПИСАНИЕ МАРКИРОВКИ ТРАНСПОРТНОГО СРЕДСТВА**

1. Место расположения и форма знака соответствия:  
Рядом с табличкой изготовителя.  
Знак соответствия выполняется по ГОСТ Р 50460-92 и включает номер «одобрения типа транспортного средства»
2. Место расположения таблички изготовителя:  
В средней части рамы в районе подножки.
3. Место расположения идентификационного номера (код VIN):
  - 3.1. На табличке изготовителя.
  - 3.2. В передней части рамы в зоне крепления к оси вилки руля.
4. Структура и содержание идентификационного номера (номеров) транспортных средств:

1	2	3	4	5	6	7	8	9	10	11	12	13	14	15	16	17
L	L	M	T	C	B	2	1	?	?	?	?	?	?	?	?	?

поз. 1 - 3: Международный код изготовителя(WMI): «LLM» - Zhejiang Lingtian Motorcycle Co., Ltd. R.P. China

поз. 4-8: обозначение типа транспортного средства: "TCB21" – для LB50QT-21, LB50QT-21A

поз. 9: контрольная цифра

поз. 10: код года выпуска по ISO 3779-83

поз. 11 - 17: производственный номер транспортного средства

РОСС СНА.АЯ04.Е01291

Приложение № 3 к "одобрению  
типа транспортного средства"

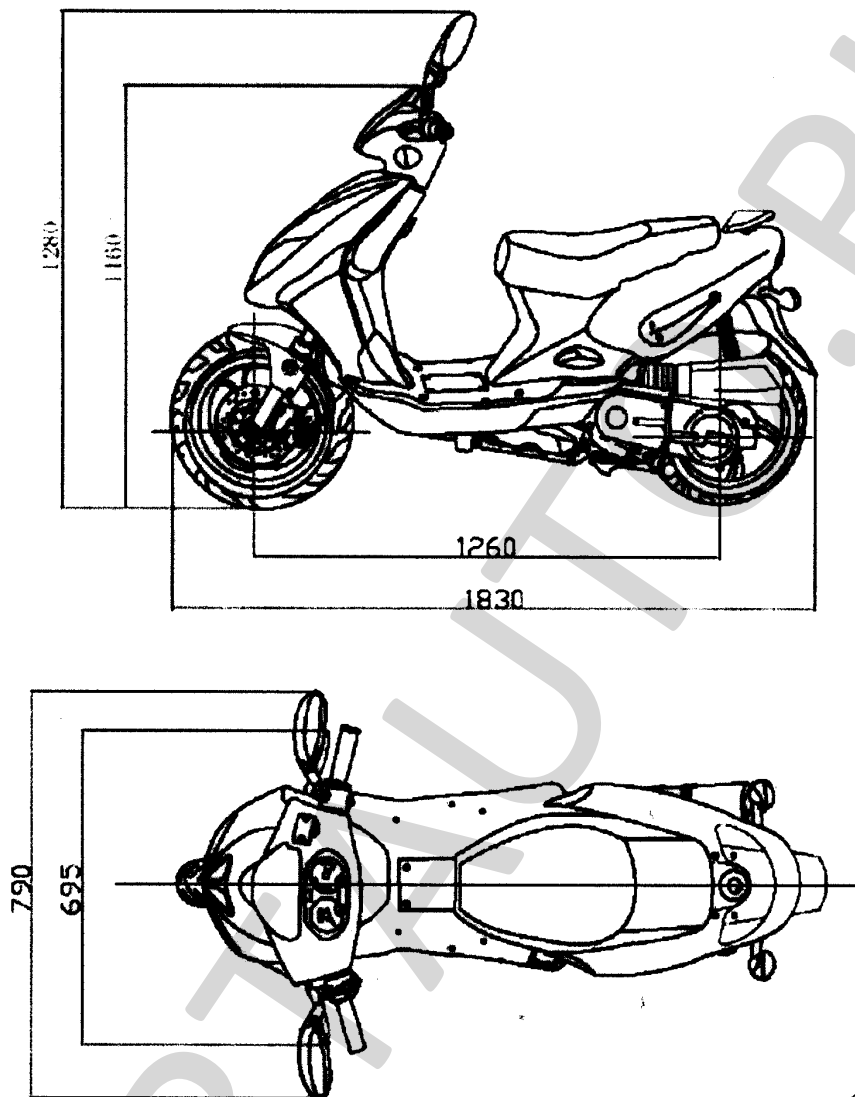

LINGBEN, HAIZHIMENG, EMEISHAN, GUOBEN, NEMO, YUKI, MASCOT, HANGLONG,  
BINQI, Motor Mania, Harlow, KINYE, QISHENG, YINGANG, ESHIN, SAMADA, Yamati,  
Eurospeed, FRC Racing, Strade, SUNSTO, BS MOTO, X-SS LB50QT-21