

ОРГАН ПО СЕРТИФИКАЦИИ
продукции машиностроения ВНИИНАМШ (ОС «ПРОММАШ»)
№ РОСС RU.0001.11АЯ04 от 28.04.2003 г.
123007, г. Москва, ул. Шеногина, 4, тел: (495) 256-14-77

РОСС RU.АЯ04.Е00970Р1

01 апреля 8

Марка транспортного средства	Škoda
Тип транспортного средства	1Z (Octavia)
Категория транспортного средства	M ₁
Код ОКП	45 1481
Код VIN	XW8???1Z??K?...
Экологический класс	3 (для мод с двиг. BJB) 4 (для мод с двиг. BLF, BSE, BVX, BVY, BWA, BKD, BMM, BXE, BLS, BUD, BZB)
Заявитель, изготовитель его адрес	ООО «ФОЛЬКСВАГЕН Рус», 248009, г. Калуга, ул. Заводская, д. 57, Российская Федерация
Поставщик комплектов для сборки и его адрес	Škoda Auto a.s. Vaclava Klementa 869, CZ-293 60, Mladá Boleslav, Czech Republic

ОБЩИЕ ХАРАКТЕРИСТИКИ ТРАНСПОРТНОГО СРЕДСТВА

Колесная формула / ведущие колеса	4 x 2 / передние или 4 x 4 / все
Схема компоновки транспортного средства	расположение двигателя - переднее поперечное
Тип кузова / количество дверей	седан, несущий, цельнометаллический / 4; универсал, несущий, цельнометаллический / 5
Количество мест спереди / сзади	2 / 3

РОСС RU.АЯ04.Е00970P1

тип кузова:	седан	универсал
Габаритные размеры, мм		
– длина	4572 (4672)*	4572 (4678)*
– ширина	1769...1784	
– высота	1447 - 1485	1451 - 1533
База, мм	2575	
Колея передних/задних колес, мм	1525 – 1539 / 1514 - 1528	

* - длина со сцепным устройством.

тип кузова:	седан	универсал
Масса снаряженного транспортного средства, кг (по ГОСТ Р 52051-2003)	1230...1635	1245...1690
Полная масса транспортного средства, кг	1890...2030	1860...2190
Максимально допустимая масса транспортного средства, приходящаяся:		
- на переднюю ось, кг	874...1100	860...1100
- на заднюю ось, кг	939...1230	939...1230
Допустимая полная масса прицепа, кг		
- прицеп без тормозов	600...650	600...650
- прицеп с тормозами	900...1400	900...1600

Двигатель (марка, тип)	Audi AG		Volkswagen AG			
	BSE	BZB	BCA	BLF	BLR	BLX
	с принудительным зажиганием, четырехтактный					
	4, рядное					
– количество и расположение цилиндров	1595	1798	1390	1598	1984	1984
– рабочий объем, см ³	10.5	10.5	10.5	12.0	11.5	11.5
– степень сжатия						
– максимальная мощность, кВт (мин ⁻¹)	75 (5600)	118 (5000 - 6200)	55 (5000)	85 (6000)	110 (6000)	110 (6000)
– максимальный крутящий момент, Нм (мин ⁻¹)	148 (3800)	250 (1500 - 4200)	126 (3800)	155 (4000)	200 (3500)	200 (3500)
Топливо	бензин с октановым числом не менее					
	95	95	95	98	98	98

POCC RU.AЯ04.E00970P1

для двигателей:

Система питания

Блок управления (марка, тип)

Турбокомпрессор (марка, тип)

Воздушный фильтр (марка, тип)

BSE	BZB	BCA	BLF	BLR	BLX
Siemens SI-MOS06A9 06 033 XX	Bosch Motronic, 1Z0 907 115 XX	VW ME7 036906 032 XX	Bosch MED 9.5 03C906 056 XX	Bosch Motronic 06F906056 XX	
—	BWTS, KKK, KK33K Warner K03	—			
VW AG с сухим бумажным элементом					
1K0183	1K0183 B	036183B	03C183	1K0183	

Система зажигания

Катушка зажигания (марка, тип)

Свечи (марка, тип)

TCI транзисторная с электронным управлением, с регулированием по многопараметровым характеристикам со статическим распределением тока через отдельные для каждого цилиндра катушки зажигания					
VW, RU4	VW, S3	VW, S3			
VW, R0, R1, R5, R6 или другие одобренные VW AG производители					

Система выпуска и нейтрализации отработавших газов

Передний глушитель (марка, тип)

Средний глушитель (марка, тип)

Задний глушитель (марка, тип)

Нейтрализатор (марка, тип)

Volkswagen AG, два глушителя, два нейтрализатора отработавших газов					
—	1K0 000 119 A	1K0118D	—	—	—
1K0119F	—	—	1K0119L	1K0119H	1K0119 C
1K0120J	1K0 000 120 N	1K0120G	1K0120K	1K0120N	1K0120 T
06A178A +1K0178M	1K0 000 166 D + 1K0 000 178 H	1K0166A +6Q0178G	1K0166C +6Q0178G	06F166A +1K0178C	1K1178 A +1K117 8A

Двигатель (марка, тип)

- количество и расположение цилиндров
- рабочий объем, см³
- степень сжатия
- максимальная мощность, кВт (мин⁻¹)
- максимальный крутящий момент, Нм (мин⁻¹)

Топливо

Volkswagen AG			
BVX	BVY	BWA	BUD
с принудительным зажиганием, четырехтактный (для BWA с турбонаддувом)			
4, рядное			
1984	1984	1984	1390
11.5	11.5	10.3	10.5
110 (6000)	110 (6000)	147 (5100-6000)	59 (5000)
200 (3500)	200 (3500)	280 (1800-3500)	132 (3800)
бензин с октановым числом не менее			
98	98	98	95

РОСС RU.АЯ04.Е00970Р1

для двигателей:	BVX	BVY	BWA	BUD
Система питания	непосредственный впрыск топлива в камеру сгорания		многоточечный впрыск	
Блок управления (марка, тип)	Bosch, Motronic			
Турбокомпрессор (марка, тип)	06F906056 XX	06F906056 XX	1Z0907115 XX	03C906024 XX
Воздушный фильтр (марка, тип)	VW AG с сухим бумажным элементом			
	1K0183	1K0183	06F183	036183D/F
Система зажигания	ТСI транзисторная с электронным управлением, с регулированием по многопараметровым характеристикам со статическим распределением тока через отдельные для каждого цилиндра катушки зажигания			
Катушка зажигания (марка, тип)	VW, S3			
Свечи (марка, тип)	VW, R0, R1, R5, R6, R _x или другие одобренные VW AG производители			
Система выпуска и нейтрализации отработавших газов	Volkswagen AG, два глушителя, два нейтрализатора отработавших газов			
Передний глушитель (марка, тип)	—	—	—	1K0118A
Средний глушитель (марка, тип)	1K0119C	1K0119H	1K0119A	—
Задний глушитель (марка, тип)	1K0120T	1K0120N	1K0120N или 1K0120AD	1K0120M
Нейтрализатор (марка, тип)	1K1178A +1K1178A	1K0178G + 06F166A	1K0166D + 0K0178H	036 166A 6Q0 178G

Двигатель (марка, тип)

	Volkswagen AG						
	BMM	AZV	BJB	BKD	BKC, BXE	BMN	BLS
	четырёхтактный с воспламенением от сжатия, с газотурбинным нагнетателем с изменяемой геометрией лопастей турбины, с промежуточным охлаждением наддувочного воздуха						
	4, рядное						
– количество и расположение цилиндров	1968	1968	1896	1968	1896	1968	1896
– рабочий объем, см ³	18.5	18.5	19.0	18.5	18.5	18.5	18.5
– степень сжатия					(BXE), 19.0		
– максимальная мощность, кВт (мин ⁻¹)	103 (4000)	100 (4000)	77 (4000)	103 (4000)	77 (4000)	125 (4200)	77 (4000)
– максимальный крутящий момент, Нм (мин ⁻¹)	320 (1800... 2500)	320 (1750... 2500)	250 (1900)	320 (1750... 2500)	250 (1900)	350 (1750 ... 2500)	250 (1900)
Топливо	дизельное						

РОСС RU.АЯ04.Е00970P1

для двигателей:	BMM	AZV	BJB	BKD	BKC, BXE	BMN	BLS	BKC, BXE	
Система питания	непосредственный впрыск								
Блок управления (марка, тип)	Bosch, EDC 16								
ТНВД (марка, тип)	насос-форсунка								
	Bosch PDB 042	Bosch PDB 027	Bosch PDB 016	Bosch PDB 038	Bosch PDB 016	Bosch PPD 003	Bosch	Bosch PDB 016	
Турбокомпрессор (марка, тип)	Garret GT164V	Garret GT174 9VA	KKK, 3K- Warner KP39A BV39A	Garret GT174 9VA	Garret GT164 6VKK K, 3K- Warner KP39 A, BV39 A	Garret GT174 9VC	KKK3K – Warner	Garret GT164 6VKK K, 3K- Warner KP39A, BV39A	
Воздушный фильтр (марка, тип)	1K0183B с сухим бумажным элементом								
Система выпуска и ней- трализации отработав- ших газов	Volkswagen AG, два глушителя и один нейтрализатор отработавших газов								
Передний глушитель (марка, тип)	1K0 119G	1K0 119G	1K0 118A	-	1K0 118A	-	-	1K0 118A	-
Средний глушитель (марка, тип)	-	-	-	1K011 9G	-	1K0 119AR	1K0 119Q	-	1K0 119Q
Задний глушитель (марка, тип)	1K0 120L	1K0 120L	1K0 120L	1K0 120L	1K0 120L	1K0 120L	1K0 120AB	1K0 120L	1K0 120AB
Нейтрализатор без филь- тра твердых частиц (марка, тип)	-	1K0 178D	1K0 178D	1K0 178D	1K0 178D	-	-	-	1K0 178J
Нейтрализатор с филь- тром твердых частиц (марка, тип)	1K0 181A	-	-	-	-	3C0181 E/D, 1K0181 B	1K0 181 A/B/C	1K0 181 A/B/C	-

РОСС RU.АЯ04.Е00970Р1

для мод. с двигателем:	BWA	BMN	BCA, BUD	BLF	ВКС, ВJB, ВХЕ, ВLS	AZV, BKD, BMM	BLR, BVY
Трансмиссия	механическая						
	FM6	FM6	FM5	FM5	FM5	FM6	FM6
Колесная формула	4 x 2						
Сцепление (марка, тип)	фрикционное, сухое, однодисковое, с центральной диафрагменной пружиной						
Коробка передач (марка, тип)	FM62 Q011	FM62Q 017	FM5A F007	FM5A F008	FM5A 4009	FM62 Q009	FM62 S008
– число передач	6-вперед, 1-назад	6-вперед, 1-назад	5-вперед, 1-назад	5-вперед, 1-назад	5-вперед, 1-назад	6-вперед, 1-назад	6-вперед, 1-назад
– передаточные числа							
I	3.357	3.769	3.769	3.455	3.778	3.769	3.778
II	2.087	2.087	2.095	1.955	2.063	2.087	2.267
III	1.469	1.324	1.387	1.281	1.348	1.324	1.524
IV	1.098	0.919	1.026	0.975	0.967	0.977	1.185
V	1.108	0.902	0.813	0.776	0.744	0.975	0.967
VI	0.927	0.757	—	—	—	0.814	0.816
3.X.	3.990	4.549	3.182	3.182	3.600	4.549	3.600
Главная передача (марка, тип)	Volkswagen AG, цилиндрическая, косозубая						
– передаточное число			4.533	4.533	3.389		3.647
при включенных передачах:							
– 1, 2, 3, и 4	3.944	3.684				3.450	
– 5 и 6	3.087	2.917				2.760	
– заднего хода						2.760	

POCC RU.AЯ04.E00970P1

для мод. с двигателем:	BLF	ВКС, ВХЕ	AZV, ВКD	ВММ	ВКС, ВХЕ, ВЛS	ВЛX, ВVX	ВММ	ВVX
Трансмиссия	гидромеханическая				механическая			
	FA6	DQ6	DQ6	FD6	AM6			
Колесная формула	4 x 2				4 x 4			
Сцепление (марка, тип)	-				фрикционное, сухое, однодисковое, с центральной диафрагменной пружиной			
Коробка передач (марка, тип)	автоматическая				механическая			
	FA69 G026	FA62 E011	FA62 E018	FD62 E018	AM62 Q006	AM62 S 018	AM62 Q007	AM6 2S02 0
– число передач	6-вперед, 1-назад							
– передаточные числа								
I	4.148	3.462	3.462	3.462	3.769	3.778	3.769	3.778
II	2.370	2.050	2.050	2.050	2.087	2.267	2.087	2.267
III	1.556	1.300	1.300	1.300	1.324	1.524	1.324	1.524
IV	1.155	0.902	0.902	0.902	0.911	1.185	0.911	1.185
V	0.859	0.914	0.914	0.914	0.902	0.967	0.902	0.967
VI	0.686	0.756	0.756	0.756	0.756	0.816	0.756	0.814
3.X.	3.394	3.989	3.989	3.989	4.549	3.600	4.549	3.600
Главная передача (марка, тип)	Volkswagen AG, цилиндрическая, косозубая (+ коническая для 4x4)							
– передаточное число	4.316					4.267		4.267
при включенных передачах:								
– 1, 2, 3, и 4		4.375	4.118	4.118	4,235		3.875	
– 5, 6 и заднего хода		3.333	3.043	3.043	3,273		3.100	

РОСС RU.АЯ04.Е00970P1

для мод. с двигателем:	BLR, BVY	BSE, BSF	BSE	BSE	BZB
Трансмиссия	гидромеханическая			механическая	
	FA6	FA6	FA6	FM5	FM6
Колесная формула	4 x 2				
Сцепление (марка, тип)	—			фрикционное, сухое, од- нодисковое, с центральной диафрагменной пружиной	
Коробка передач (марка, тип)	автоматическая			механическая	
	FA69 G076	FA69 G074	FA69 G028	FM5AF006	FM62S002
– число передач	6-вперед, 1-назад			5-вперед, 1-назад	6 - вперед, 1 - назад
– передаточные числа					
I -	4.148	4.148	4.148	3.455	3.778
II -	2.370	2.370	2.370	1.955	2.063
III -	1.556	1.556	1.556	1.281	1.455
IV -	1.155	1.155	1.155	0.975	1.107
V -	0.859	0.859	0.859	0.813	0.875
VI -	0.686	0.686	0.686	—	0.725
3.X -	3.394	3.394	3.394	3.182	3.600
Главная передача (марка, тип)	Volkswagen AG, цилиндрическая, косозубая				
– передаточное число	4.103	4.316	4.316	4.533	3.647

Подвеска

- | | |
|------------|---|
| | VW |
| – передняя | независимая, типа Макферсон, с гидравлическими телескопическими амортизаторами, со стабилизатором поперечной устойчивости. |
| – задняя | независимая, 4-х рычажная, пружинная, с гидравлическими телескопическими амортизаторами, со стабилизатором поперечной устойчивости. |

Рулевое управление
(марка, тип)

VW/Audi, рулевой механизм типа “шестерня-рейка” с электро-механическим усилителем Continental Teves, с электронным управлением (EPS).

Тормозные системы

- | | |
|---------------------------|---|
| | VW / Audi |
| – рабочая (марка, тип) | гидравлическая, с вакуумным усилителем, двухконтурная, с диагональным разделением на контуры, АБС с электронным распределением тормозного усилия (EBV), система курсовой устойчивости (ESP), тормозные механизмы всех колес – дисковые, передние с плавающей скобой, с вентилируемым диском |
| – запасная (марка, тип) | один из контуров рабочей тормозной системы |
| – стояночная (марка, тип) | механический привод к тормозным механизмам задних колес |

РОСС RU.АЯ04.Е00970Р1

Шины

размер	индекс несущей способности	категория скорости
195/65 R 15	91	T, V, H
205/55 R 16	91	H, V
205/60 R 15	91	V
225/60 R 15	91	V
225/45 R 17	91	V, W
225/40 R 18	92	Y

Дополнительное оборудование транспортного средства

Кондиционер с хладагентом R134A, навигационная система, комплект оборудования для мобильной связи (включая мобильный автотелефон), бортовой компьютер, акустическая система для парковки (APS), стерео система, CD – проигрыватель, подъемно-сдвижной люк с электрическим приводом, со встроенной солнечной батареей, тонированные стекла, система крепления сиденья "ISOFIX", система контроля давления в шинах (TPM), цепи для движения по снегу, электронное противоугонное устройство, огнетушитель порошковый переносной ОП-1(з)-ФВСЕ (тип Р 1DB), дистанционное управление гаражными воротами, подушки безопасности

Соответствие автомобиля определенному экологическому классу определяется по коду производителя - Pr. Code, который указывается на наклейке в сервисной книжке автомобиля, копия наклейки расположена в багажном отсеке автомобиля в нише запасного колеса.

Экологический класс	Код производителя (Pr. Code)
3	0GE, 0GZ
4	0GG, 7GE, 7GG, 7GH, 7GN

Škoda 1Z (Octavia)

описание маркировки транспортного средства приведено в приложении 2.
общие виды транспортного средства на 2 листах приведены в приложении 3.

Зам.

А.В. Куликов**С.В. Пугачев**

Действует с "25" декабря 2007 г.

РОСС RU.АЯ04.E00970P1

Приложение № 2 к «одобрению типа транспортного средства»

ОПИСАНИЕ МАРКИРОВКИ ТРАНСПОРТНОГО СРЕДСТВА

1. Место расположения и форма знака соответствия:
На голографической наклейке, расположенной на левой средней стойке кузова, рядом с табличкой изготовителя или на табличке изготовителя.
Наклейка содержит знак соответствия по ГОСТ Р 50460-92 с указанием номера данного «одобрения типа транспортного средства».
2. Место расположения таблички изготовителя:
На центральной стойке, в проеме левой передней двери.
3. Место расположения идентификационного номера (код VIN):
 - 3.1 На табличке изготовителя.
 - 3.2 На кузове автомобиля, под капотом с правой стороны, под решеткой воздухозабора возле места крепления амортизатора.
 - 3.3 На панели под ветровым стеклом с левой стороны.
 - 3.4 В багажнике автомобиля под ковриком, на полу возле запасного колеса - на табличке данных.
4. Структура и содержание идентификационного номера (номеров) транспортных средств:

1	2	3	4	5	6	7	8	9	10	11	12	13	14	15	16	17
X	W	8	?	?	?	1	Z	?	?	K	?	?	?	?	?	?

- поз. 1 - 3: XW8-Международный идентификационный код изготовителя (WMI): ООО "ФОЛЬКС-ВАГЕН Рус", Российская Федерация
- поз. 4: код варианта оборудования кузова:
 "А" – седан L&K (топ версия); "F" – универсал L&K (топ версия);
 "В" – седан SLX/Elegance (люкс); "G" – универсал SLX/Elegance (люкс);
 "С" – седан GLX/Ambiente/Comfort (комфорт); "H" – универсал GLX/Ambiente/Comfort (комфорт);
 "D" – седан LX/Classic/Basis (стандарт); "J" – универсал LX/Classic/Basis (стандарт);
 "E" – седан Sport/ RS (спорт); "K" – универсал 4WD/Scout (4x4);
 "U" – универсал Sport (спорт)/RS
- поз. 5: тип двигателя: "А" - BSE, BGU, "В" – BLF; "С" – BCA; "D" – BLR, BLX, BVY, BVX;
 "E" – AZV, BKD, BMM; "F" - BWA; "H" - BMN; "S" – BJB, BKC, BXE, BLS; "X" – BUD,
 "K" - BZB
- поз. 6: вариант системы подушек безопасности:
 "0" - нет,
 "1" - одна передняя,
 "2" - две передние и две боковые,
 "3" - две передние и четыре боковые,
 "4" - две передние,
 "5" - две передние, четыре боковые и две головные,
 "6" - две передние, две боковые и две головные.
- поз. 7 – 8: тип транспортного средства: **1Z (Octavia)**
- поз. 9: переменная контрольная цифра или буква (от 0 до 9 или X)
- поз. 10: код модельного года в соответствии с ГОСТ Р 51980-2002
- поз. 11: "K" – код завода-изготовителя
- поз. 12- 17: производственный номер транспортного средства

Skoda 1Z (Octavia) седан

№ РОСС RU.АЯ04.Е00970Р1

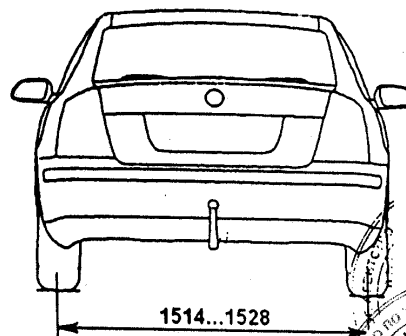
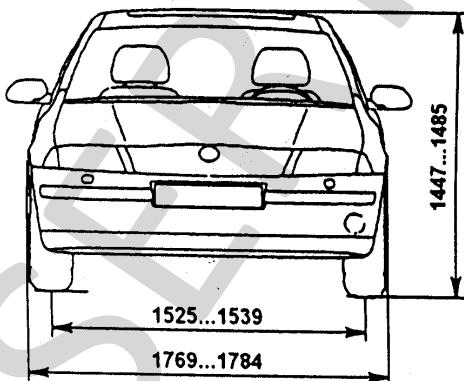
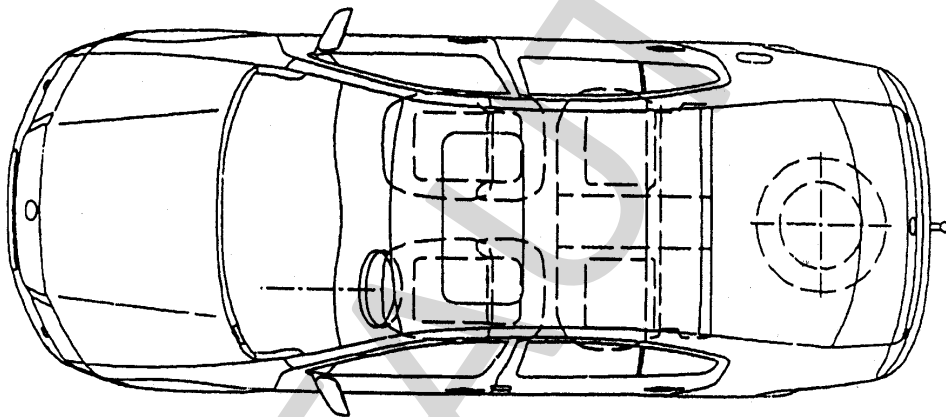
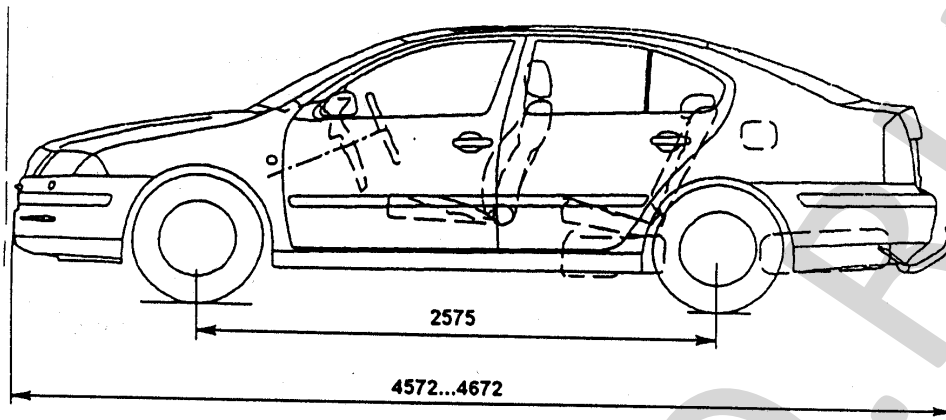

Skoda 1Z (Octavia) универсал

