

ОРГАН ПО СЕРТИФИКАЦИИ
продукции машиностроения ВНИИНМАШ (ОС "ПРОММАШ")
№ РОСС RU.0001.11АЯ04 от 28.04.2003 г.
123007, г. Москва, ул. Шеногина, д. 4, тел. (495) 256-14-77

РОСС DE.АЯ04.Е00938Р1

10 **июля** **—**
2010

Марка транспортного средства	Audi
Тип транспортного средства	B8
Модификации	—
Коммерческое наименование	A5, S5
Категория транспортного средства	M₁
Код ТН ВЭД	8703 23 (для моделей двиг. CABD) 8703 24 (для моделей двиг. CAUA, CALA) 8703 32 (для моделей двиг. CAHA, CAHB) 8703 33 (для модели двиг. CAPA, CAMA)
Код VIN	WAU??8T??...
Экологический класс	4
Заявитель и его адрес	ООО "ФОЛЬКСВАГЕН Груп Рус", 248009, г. Калуга, ул. Заводская, д. 57, Российская Федерация
Изготовитель и его адрес	AUDI AG, D-85045, Ingolstadt, Germany
Сборочные заводы и их адреса	AUDI AG, D-85045, Ingolstadt, Germany AUDI AG, D-74148, Neckarsulm, Germany

ОБЩИЕ ХАРАКТЕРИСТИКИ ТРАНСПОРТНОГО СРЕДСТВА

Колесная формула / ведущие колеса	4 x 2 / передние (код привода F) или 4 x 4 / все (код привода Q)
Схема компоновки транспортного средства	переднеприводная или полноприводная; расположение двигателя - переднее продольное
Тип кузова / количество дверей	цельнометаллический, несущий, купе / 2
Количество мест спереди / сзади	2 / 2

РОСС DE.AЯ04.E00938P1

Габаритные размеры, мм		4625 / 4780 (с буксирным устройством)					
- длина		1854					
- ширина		1362...1382					
- высота		2758					
База, мм		1581...1595 / 1569...1583					
Колея передних / задних колес, мм		1581...1595 / 1569...1583					
Для автомобилей с двигателем	код привода	Масса снаряженного транспортного средства, кг (по ГОСТ Р 52051-2003)	Полная масса транспортного средства, кг	Максимальная допустимая масса, приходящаяся		Допустимая полная масса прицепа	
				на переднюю ось, кг	на заднюю ось, кг	прицеп без тормозов, кг	прицеп с тормозами, кг
CABD	F	1395...1655	1895...1935	1020...1055	1005...1010	730...750	1300
CAHA	F	1470...1690	1970	1065	1020	750	1700
CAHB	F	1470...1690	1970	1065	1020	750	1700
CAMA	F	1575...1795	2075	1155	1015	750	1700
CAPA	Q	1610...1830	2110	1150	1065	750	1900
CAUA	Q	1630...1875	2130...2175	1130...1170	1090...1095	750	1900
CALA	F	1495...1720	1995	1090	1010	750	1700
CALA	Q	1535...1795	2035...2070	1065...1110	1070...1080	750	1900

Двигатель (марка, тип)	AUDI AG, четырехтактный, с принудительным зажиганием		
модель ¹	CAUA	CALA	CABD
первые 3 позиции в номере двигателя	CAU	CAL	CAB
- количество и расположение цилиндров	8, V - образное	6, V-образное	4, рядное
- рабочий объем, см ³	4163	3197	1798
- степень сжатия	12.5	12.5	9.6
Максимальная мощность, кВт (мин ⁻¹)	260 (7000)	195 (6500)	125 (4800...6200)
Максимальный крутящий момент, Нм (мин ⁻¹)	440 (3500)	330 (3000...5000)	250 (1500...4800)
Топливо	бензин с октановым числом не менее		
	98	95	95

¹ Здесь и далее под моделью двигателя, подразумевается совокупность конструктивных признаков двигателя и его блока управления

РОСС DE.AЯ04.E00938P1

для двигателей:	CAUA	CALA	CABD
Система питания	непосредственный впрыск топлива в камеру сгорания		
Система впрыска (марка, тип)	VW / Audi, Motronic	HITACHI, SIMOS 8.2	BOSCH, MED 17
Блок управления (марка, тип)	8T0 907 560 xx	8T0 907 559 xx	8T0 907 115 xx, 8T0 907 116 xx
Турбкомпрессор (марка, тип)	—	—	Borg Warner, K03
Воздушный фильтр (марка, тип)	Audi, 8K0 183		Audi, 8K0 183 A
	с бумажным элементом		
Система зажигания	Audi, TSZ, электронная		
Катушки зажигания (марка, тип)	S3 x 8	S3 x 6	S3 x 4
Свечи зажигания (марка, тип)	Audi, R0, R1, R5 или аналогичные производства Bosch, NGK, Champion, Beru		
Система выпуска и нейтрализации отработавших газов	два или пять глушителей; один или два нейтрализатора отработавших газов		
Передние глушители (марка, тип)	8K0 118 A (x2)	8K0 118 (x2)	—
Средний глушитель (марка, тип)	8K0 119 D	8K0 119 G	8K0 119 F
Задний глушитель (марка, тип)	8K0 120 G (x2)	8K0 120 K (x2)	8K0 120 F
Нейтрализатор (марка, тип)	8K0 178 CA (x2)	8K0 178 DA (x2)	8K0 178 FA / FB

Двигатель (марка, тип)	AUDI AG, с воспламенением от сжатия, с турбонаддувом			
модель	CAHA	CAHB	CAMA	CAPA
первые 3 позиции в номере двигателя	CAH	CAH	CAM	CAP
– количество и расположение цилиндров	4, рядное		6, V-образное	6, V-образное
– рабочий объем, см ³	1968		2698	2967
– степень сжатия	16.5		16.8	16.5
Максимальная мощность, кВт (мин ⁻¹)	125 (4200)	120 (4200)	140 (3500...4400)	176 (4000...4400)
Максимальный крутящий момент, Нм (мин ⁻¹)	350 (1750...2500)		400 (1400...3250)	500 (1500...3000)
Топливо	дизельное			

РОСС DE.AЯ04.E00938P1

для двигателей:	CAHA	CAHB	CAMA	CAPA
Система питания	непосредственный впрыск топлива в камеру сгорания			
ТНВД (марка, тип)	Bosch, 03L 130 755	Bosch, 059 130 755 AB	Bosch, 059 130 755 S	
Форсунки (марка, тип)	Bosch, DLLA 162 P40029	Bosch, DLLA 158 P 40030	Bosch, DLLA 158 P 40023	
Турбокомпрессор (марка, тип)	BWTS, BV 43 A	Garrett, GTB 1756VK	HTT, GTB 2260VK	
Воздушный фильтр (марка, тип)	8K0 183 A	1K0 183	8K0 183	
	с бумажным элементом			
Система выпуска и нейтрализации отработавших газов	один или два глушителя; нейтрализатор отработавших газов, фильтр твердых частиц			
Передний глушитель (марка, тип)	8K0 119 A	—	—	
Задний глушитель (марка, тип)	8K0 120 A	8K0 120 H	8K0 120 H	
Нейтрализатор (марка, тип)	8K0 178 BA	8K0 178 AB	8K0 178 AB	
Фильтр твердых частиц (марка, тип)	8K0 181 AB	8K0 181 AB	8K0 181 AB	

для автомобилей с двигателем:	CABD	CAHA, CAHB	CALA	CAUA	CAPA	CALA	CAHA, CAHB, CAMA
Трансмиссия	механическая						
Сцепление (марка, тип)	фрикционное, сухое, одно- или двухдисковое, с гидравлическим приводом					фрикционное, многодисковое, работающее в масляной ванне	
Коробка передач (марка, тип)	FM6B 1001	FM6B 1003	QM6B 2002	QM6B 4002	QM6B 4001	FAVW0000	FAVW0010
	полностью синхронизированная, с ручным управлением					автоматическая, вариатор с возможностью ручного управления	
- число передач	вперед – 6, назад – 1					вперед – передаточные числа не фиксированы, назад – 1	

POCC DE.AЯ04.E00938P1

для автомобилей с двигателем:	CABD	CAHA, CAHB	CALA	CAUA	CAPA	CALA	CAHA, CAHB, CAMA
- передаточные числа							
- минимальное передаточное число вариатора:		—		—	—		0.4
- максимальное передаточное число вариатора:		—		—	—		2.4
I -	3.400	3.778	3.400	3.667	3.667		
II -	1.905	2.050	1.905	2.158	1.950		
III -	1.276	1.321	1.276	1.520	1.207		
IV -	0.941	0.970	0.941	1.133	0.848		—
V -	0.737	0.757	0.737	0.919	0.651		
VI -	0.625	0.625	0.625	0.778	0.538		
3.X. -	3.100	3.333	3.100	3.222	3.222		2.4
Главная передача (марка, тип)	AUDI AG, гипоидная						
- передаточное число	4.142	3.742	4.395	3.875	3.682	3.156	5.627
Подвеска							
— передняя	независимая, многорычажная, пружинная, с гидравлическими амортизаторами, со стабилизатором поперечной устойчивости						
— задняя	независимая, на трапецеидальных рычагах, пружинная с гидравлическими амортизаторами, со стабилизатором поперечной устойчивости						
Рулевое управление (марка, тип)	рулевой привод с гидроусилителем; рулевой механизм типа "шестерня – рейка"						
Тормозные системы							
— рабочая	гидравлический двухконтурный привод с диагональным разделением на контуры, с усилителем, ABS, система противоскольжения (ASR), электронное распределение тормозного усилия (EBV), электронная система обеспечения курсовой устойчивости (ESP), электронная блокировка дифференциала (EDS), тормозные механизмы всех колес – дисковые						
— запасная	каждый контур рабочей тормозной системы						
— стояночная	электромеханический привод тормозных механизмов задних колес						

РОСС DE.AЯ04.E00938P1

Шины	размер	индекс несущей способности	скоростная категория
	225/45 R18 (M+S)	95	H
	225/50 R17	94	Y, V, W
	225/50 R17 (M+S)	94	H
	245/40 R18	93	Y, V, W
	245/40 R18 (M+S)	97	H
	245/45 R17	95	Y, V, W
	255/35 R19	96	Y, W
	265/30 R20	94	Y
Оборудование транспортного средства	кондиционер (хладагент R134A); универсальная модульная система Multi Media Interface (MMI); навигационная система; подготовка под установку телефона; акустическая система для парковки с визуальной помощью на мониторе (APS); ACC-System система автоматического поддержания дистанции ("Адаптивный круиз-контроль"); система помощи при перестроении (Spurwechselassistent); ассистент начала движения на подъеме, стереосистема; CD-проигрыватель, CD-чейнджер; TV - тюнер, аналоговый и цифровой; подъемно-сдвижной люк в крыше с электрическим приводом; система крепления детского сиденья "ISOFIX", электронное противоугонное устройство; устройство открывания ворот гаража; подушки безопасности; электронно-регулируемая подвеска		

Audi B8

описание маркировки транспортных средств приведено в приложении 2.
 общие виды транспортного средства на 1 листе приведены в приложении 3.

Зам.

А.В. Куликов

С.В. Пугачев

Действует с " 12 " марта 2008 г.

РОСС DE.AЯ04.E00938P1

Приложение № 2 к "одобрению типа транспортного средства"

ОПИСАНИЕ МАРКИРОВКИ ТРАНСПОРТНОГО СРЕДСТВА

1. Место расположения и форма знака соответствия:

На наклейке рядом с табличкой изготовителя или на табличке изготовителя или в багажном отделении в нише запасного колеса.

Знак соответствия выполнен по ГОСТ Р 50460-92 с указанием номера данного "одобрения типа транспортного средства".

2. Место расположения таблички изготовителя:

2.1 В моторном отсеке или на передней или задней стойке двери с правой или с левой стороны

3. Место расположения идентификационного номера (VIN):

3.1. На табличке изготовителя.

3.2. В подкапотном пространстве на видимом месте или на передней или задней стойке правой или левой передней двери

4. Структура и содержание идентификационного номера (номеров) транспортных средств:

1	2	3	4	5	6	7	8	9	10	11	12	13	14	15	16	17
W	A	U	?	?	?	8	T	?	?	?	?	?	?	?	?	?

поз. 1 - 3: Международный идентификационный код изготовителя (WMI): "WAU" - Audi AG, Germany

поз. 4 - 6: Постоянная часть идентификационного номера:
Z или контрольное число от 0 до 9 или X.

поз. 7 - 8: Обозначение типа транспортного средства: "8T" - B8.

поз. 9: Контрольная цифра от 0 до 9 или буквы Z, X.

поз. 10: Обозначение модельного года согласно ISO 3779-83

поз. 11: Коды сборочных заводов:

"N" - AUDI AG, D-74148, Neckarsulm, Germany

"A" - AUDI AG, D-85045, Ingolstadt, Germany

поз. 12 - 17: Производственный номер транспортного средства.

РОСС DE.АЯ04.Е00938Р1

Приложение № 3 к "одобрению типа транспортного средства"

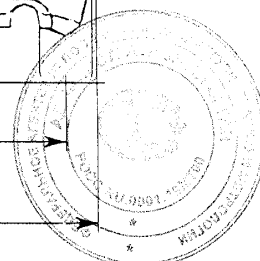
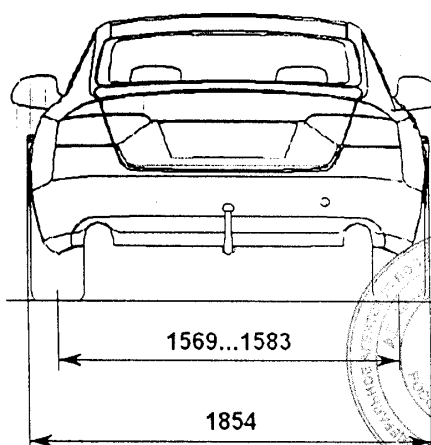
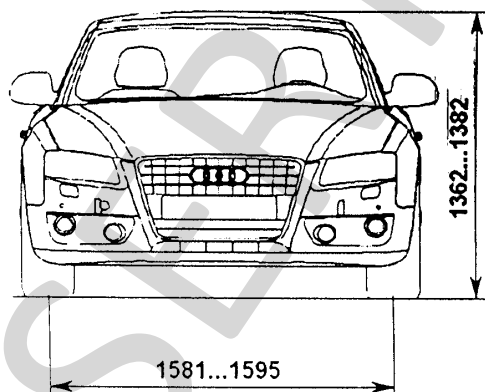
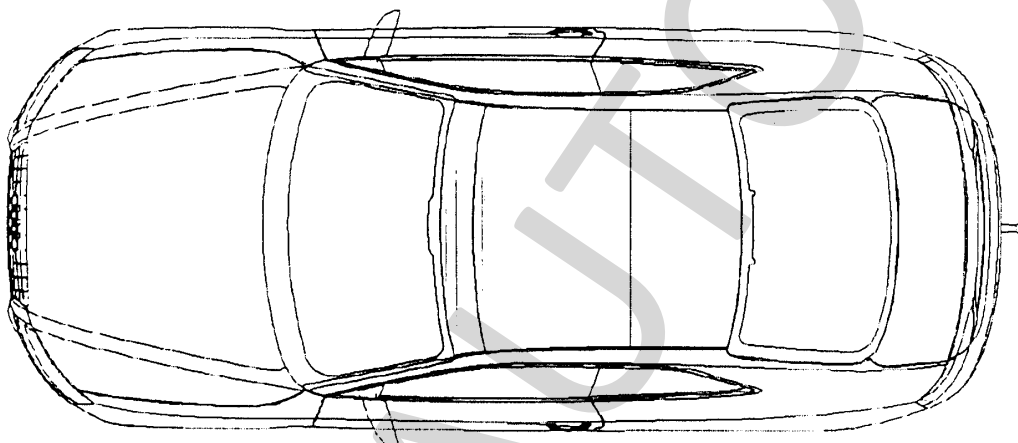
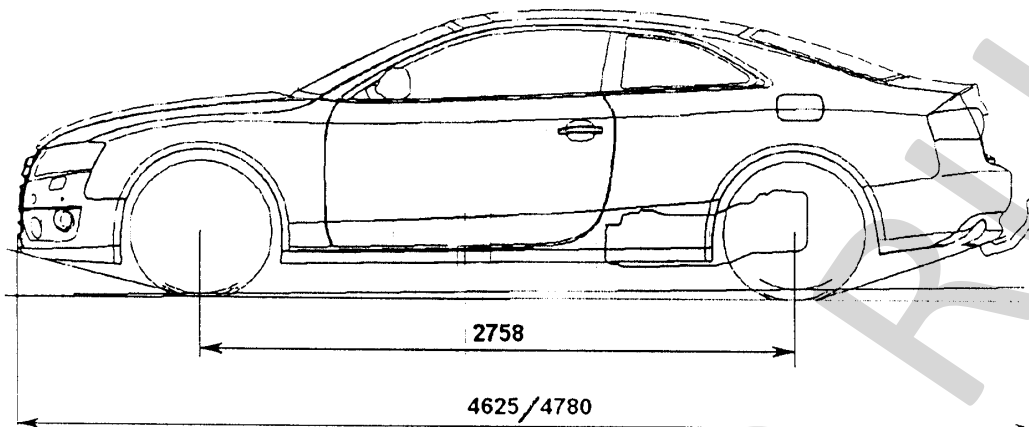

AUDI B8 (A5, S5)