

ОРГАН ПО СЕРТИФИКАЦИИ
продукции машиностроения ВНИИНМАШ (ОС «ПРОММАШ»)
№ РОСС RU.0001.11АЯ04 от 20.03.2008 г.
123007, г. Москва, ул. Шеногина, д. 4, тел. (495) 256-14-77

РОСС RU.АЯ04.Е00962Р2

13 сентября 8

Марка транспортного средства	KIA
Тип транспортного средства	ED
Модификации	—
Коммерческое наименование	Cee'd
Категория транспортного средства	M₁
Код ОКП	45 1481
Код VIN	XWEFF???.
Экологический класс	4
Заявитель, изготовитель и его адрес	ООО «Эллада Интертрейд», 236013, г. Калининград, ул. Магнитогорская, 4, Российская Федерация
Поставщик комплектов для сборки и его адрес	KIA Motors Slovakia s. r. o., Marianske nam. 30/5, 010 01 Zilina, Slovak Republic

ОБЩИЕ ХАРАКТЕРИСТИКИ ТРАНСПОРТНОГО СРЕДСТВА

Колесная формула / ведущие колеса	4 x 2 / передние
Схема компоновки транспортного средства	переднеприводная, расположение двигателя - переднее поперечное
Тип кузова / количество дверей	цельнометаллический, несущий, хэтчбек (FF23??) / 3, хэтчбек (FF24??) / 5, универсал (FF52??) / 5
Количество мест спереди / сзади	2 / 3

РОСС RU.AЯ04.E00962P2

для моделей:	FF2412	FF2422	FF2423	FF2432	FF2433	FF2442	FF2443
Габаритные размеры, мм							
- длина	4235						
- ширина	1790						
- высота	1480						
База, мм	2650						
Колея передних / задних колес, мм	1546 (1538, 1528) / 1544 (1536, 1527)						
Масса снаряженного транспортного средства, кг (по ГОСТ Р 52051-2003)	1263-1355	1263-1355	1291-1373	1341-1413	1349-1421	1367-1468	1374-1475
Полная масса транспортного средства, кг	1710	1710	1730	1770	1780	1820	1840
Полная масса, приходящаяся:							
- на переднюю ось, кг	864-905	864-905	887-925	931-966	942-977	966-1006	980-1017
- на заднюю ось, кг	805-846	805-846	805-843	804-839	803-838	814-854	823-860
Допустимая полная масса прицепа, кг							
- прицеп без тормозов	550	550	550	550	550	550	550
- прицеп с тормозами	1200	1200	1200	1500	1400	1400	1300

для моделей:	FF5212	FF5222	FF5223	FF5232	FF5233	FF5242	FF5243
Габаритные размеры, мм							
- длина	4470						
- ширина	1790						
- высота	1525						
База, мм	2650						
Колея передних / задних колес, мм	1546 (1538, 1528) / 1544 (1536, 1527)						
Масса снаряженного транспортного средства, кг (по ГОСТ Р 52051-2003)	1317-1399	1317-1399	1334-1417	1397-1458	1409-1470	1419-1502	1426-1509
Полная масса транспортного средства, кг	1820	1820	1840	1890	1900	1920	1940
Полная масса, приходящаяся:							
- на переднюю ось, кг	875-906	875-906	901-932	926-951	938-964	953-985	964-996
- на заднюю ось, кг	914-945	914-945	908-939	939-964	936-962	935-967	944-976
Допустимая полная масса прицепа, кг							
- прицеп без тормозов	550	550	550	550	550	550	550
- прицеп с тормозами	1200	1200	1200	1500	1400	1400	1300

РОСС RU.АЯ04.E00962P2

для моделей:	FF2312	FF2322	FF2323	FF2332	FF2333	FF2342	FF2343
Габаритные размеры, мм							
- длина	4250						
- ширина	1790						
- высота	1450						
База, мм	2650						
Колея передних / задних колес, мм	1546 (1538, 1528) / 1544 (1536, 1527)						
Масса снаряженного транспортного средства, кг (по ГОСТ Р 52051-2003)	1257 - 1338	1257 - 1338	1285 - 1356	1337 - 1397	1350 - 1410	1358 - 1439	1365 - 1446
Полная масса транспортного средства, кг	1750	1750	1770	1820	1820	1860	1880
Полная масса, приходящаяся:							
- на переднюю ось, кг	874-904	874-904	896-924	944-969	955-980	971- 1002	981- 1013
- на заднюю ось, кг	846-876	846-876	846-874	851-876	840-865	858-889	867-899
Допустимая полная масса прицепа, кг							
- прицеп без тормозов	550	550	550	550	550	550	550
- прицеп с тормозами	1200	1200	1200	1500	1400	1400	1300

для моделей:	FF??12	FF??22, FF??23	FF??32, FF??33	FF??42, FF??43
Двигатель (марка, тип)	Hyundai или KIA, четырехтактный, с принудительным зажиганием			Hyundai или KIA, четырёхтактный, с воспламенением от сжатия
- количество и расположение цилиндров	4, рядное			
- рабочий объем, см ³	1396	1591	1975	1582
- степень сжатия	10.5	10.5	10.1	17.3
Максимальная мощность, кВт (мин ⁻¹)	77.2 (6200) G4FA (G4FA-L), 80.2 (6200) G4FA (G4FA)	84.6 (6200) G4FC (G4FC-L), 89.7 (6200) или 92.7 (6300) G4FC (G4FC)	105.2 (6000)	84.6 (4000) D4FB (D4FB-U, D4FB-F), 66 (4000) D4FB (D4FB-UL, D4FB- FL)

РОСС RU.AЯ04.E00962P2

для моделей:	FF??12	FF??22, FF??23	FF??32, FF??33	FF??42, FF??43
Максимальный крутящий момент, Нм (мин ⁻¹)	137.3 (5000)	154.0 (4200)	186.3 (4600)	255 (1900-2750) D4FB (D4FB-U, D4FB-F), 235 (1750-2500) D4FB (D4FB-UL, D4FB-FL)
Топливо	бензин с октановым числом не менее 95			дизельное
Система питания	электронный многоточечный впрыск топлива			непосредствен- ный впрыск топлива
Система впрыска (марка, тип)	Kefico, 35310-2B000	Kefico, 35310-2B000	Kefico, 35310-23600	—
Блок управления (марка, тип)	39110-2B520 (G4FA), 39110-2B590, 39110-2B600 (G4FA-L)	39110-2B500 (MT, G4FC), 39110-2B570 39110-2B580 (MT, G4FC-L), 39120-2B500, 39120-2B501 (AT, G4FC), 39120-2B530, 39120-2B540, 39120-2B541 (AT, G4FC-L), 39110-2B660, 39120-2B600, 39120-2B601	39140-23110, 39140-23111 (MT), 39150-23110, 39150-23111, 39150-23115, 39150-23116, (AT)	Bosch, 39102-2A711, 39102-2A712 D4FB (D4FB-F) 39102-2A760, 39102-2A765 D4FB (D4FB-FL) 39103-2A716, 39103-2A717 D4FB (D4FB-U) 39103-2A765, 39103-2A766, 39103-2A776 D4FB (D4FB-UL)
ТНВД (марка, тип)	—			Bosch, 33100-2A400, 33100-2A410, 33100-2A420
Турбокомпрессор (марка, тип)	—			Honeywell, 28201-2A400
Форсунки (марка, тип)	—			Bosch, 33800-2A400, 33800-2A410, 33800-2A420
Воздушный фильтр (марка, тип)	Dongwoo, 28113-2H000, с сухим бумажным элементом			

РОСС RU.АЯ04.E00962P2

для моделей:	FF??12	FF??22, FF??23	FF??32, FF??33	FF??42, FF??43
Система зажигания	электронная, бесконтактная			
Катушка зажигания (марка, тип)	Bosch	Bosch	Siemens	—
Свечи зажигания (марка, тип)	SELIM, 27301-2B000	SELIM, 27301-2B000	Denso Poongsung, 27301-23900	—
	NGK, ZFR5F-1	NGK, ZFR5F-1	NGK / Champion BKR5ES-11 / RC10YC4	—
Система выпуска и нейтрализации отработавших газов	один или два глушителя; один или два нейтрализатора отработавших газов			
Основной глушитель (марка, тип)	EDM10	EDM10	EDM10 (MT) EDM20 (AT)	Daeki Faurecia, EDM30
Дополнительный глушитель (марка, тип)	EDC10	EDC10	EDC10 (MT) EDC20 (AT)	—
Нейтрализатор (марка, тип)	Daeki Faurecia, HD350	Daeki Faurecia, HD350	Daeki Faurecia, HD350 (MT), Sejung / Sejong, D2D/E2D	Sejung / Sejong, UFED01, U2A680 (MT), UFED02, U2A630 (AT)

для моделей:	FF??23, FF??33, FF??43	FF??12	FF??22	FF??32	FF??42
Трансмиссия	гидромеханическая	механическая			
Сцепление (марка, тип)	—	фрикционное, сухое, однодисковое			
Коробка передач (марка, тип)	автоматическая	механическая, с ручным управлением			
число передач	вперед-4, назад-1	вперед-5, назад-1			
передаточные числа					
I —	2.919	3.786	3.615	3.308	3.636
II —	1.551	2.053	1.950	1.962	1.962
III —	1.000	1.370	1.370	1.257	1.189
IV —	0.713	1.031	1.031	0.976	0.844
V —	-	0.837	0.837	0.778	0.660
3.X. —	2.480	3.583	3.583	3.583	3.583
Главная передача (марка, тип)	цилиндрическая				
передаточное число	4.619 или 4.121	4.412	4.294	4.188	3.941

РОСС RU.АЯ04.E00962P2

Подвеска				
- передняя	независимая, типа МакФерсон, со стабилизатором поперечной устойчивости			
- задняя	независимая, многорычажная, пружинная, с телескопическими амортизаторами			
Рулевое управление (марка, тип)	рулевой механизм «шестерня-рейка» с электроусилителем или без него			
Тормозные системы				
- рабочая (марка, тип)	гидравлическая, с вакуумным усилителем, двухконтурная, с диагональным разделением на контуры; тормозные механизмы всех колес – дисковые, с АБС, с регулятором тормозных сил для задних колес			
- запасная (марка, тип)	один из контуров рабочей тормозной системы			
- стояночная (марка, тип)	механический привод к тормозным механизмам задних колес			
Шины				
- размер	185/65R15	195/65R15	205/55R16	225/45R17
- индекс несущей способности	88	91	91	91
- категория скорости	H	H	V	W
Дополнительное оборудование транспортного средства	противоугонное устройство, кондиционер (хладагент R-134a), подушки безопасности			

KIA ED (Cee'd)

Описание маркировки транспортного средства приведено в приложении 2.
Общие виды транспортного средства на 3 листах приведены в приложении 3.

Зам.

А.В. Куликов

С.В. Пугачев

Действует с " 07 " апреля 2008 г.

РОСС RU.АЯ04.E00962P2

Приложение № 2 к "одобрению типа транспортного средства"

ОПИСАНИЕ МАРКИРОВКИ ТРАНСПОРТНОГО СРЕДСТВА

1. Место расположения и форма знака соответствия:
На наклейке, расположенной рядом с табличкой изготовителя.
Наклейка содержит знак соответствия, выполненный по ГОСТ Р 50460-92 и номер данного "одобрения типа транспортного средства".
2. Место расположения таблички изготовителя:
В моторном отсеке на перегородке, с правой стороны.
3. Место расположения идентификационного номера (код VIN):
 - 3.1. На табличке изготовителя.
 - 3.2. В моторном отсеке на правом лонжероне.
 - 3.3. На пороге в багажном отделении, с правой стороны.
4. Структура и содержание идентификационного номера (номеров) транспортных средств:

1	2	3	4	5	6	7	8	9	10	11	12	13	14	15	16	17
X	W	E	F	F	?	?	?	?	?	?	?	?	?	?	?	?

- поз. 1-3: «XWE» - WMI (международный код изготовителя): ООО «Эллада Интертрейд», Российская Федерация
- поз. 4-5: «FF» – обозначение типа транспортного средства: KIA ED (Cee'd)
- поз. 6-7: обозначение типа кузова: «23» - хэтчбек, трехдверный,
«24» - хэтчбек, пятидверный,
«52» - универсал, пятидверный
- поз. 8: обозначение типа двигателя:
«1» – с принудительным зажиганием, рабочий объем 1.4 л.,
«2» – с принудительным зажиганием, рабочий объем 1.6 л.,
«3» – с принудительным зажиганием, рабочий объем 2.0 л.,
«4» – с воспламенением от сжатия, рабочий объем 1.6 л.
- поз. 9: обозначение типа трансмиссии:
«2» – механическая,
«3» – гидромеханическая, автоматическая
- поз. 10: код года выпуска согласно ОСТ 37.001.269-96
- поз. 11-17: производственный номер транспортного средства

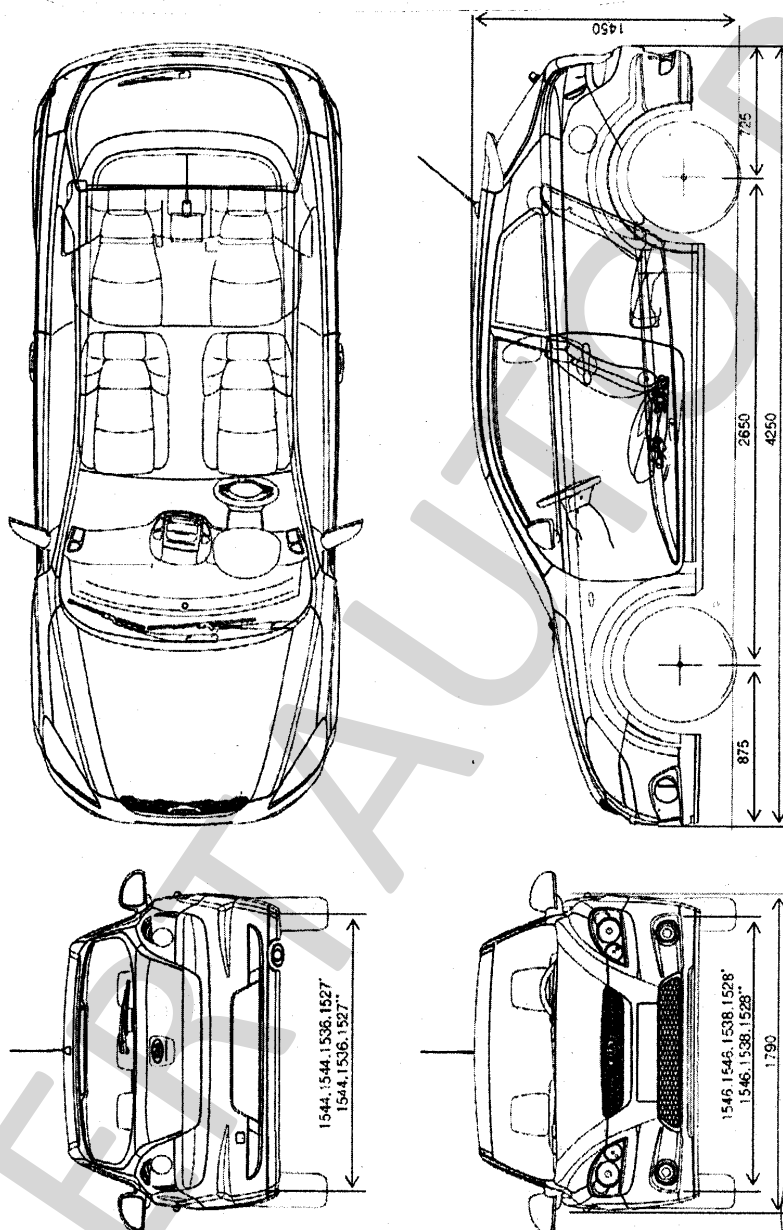

KIA ED (C'eed)
хэтчбек трехдверный

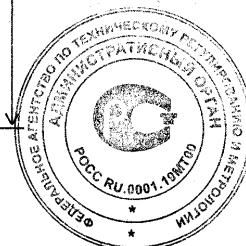

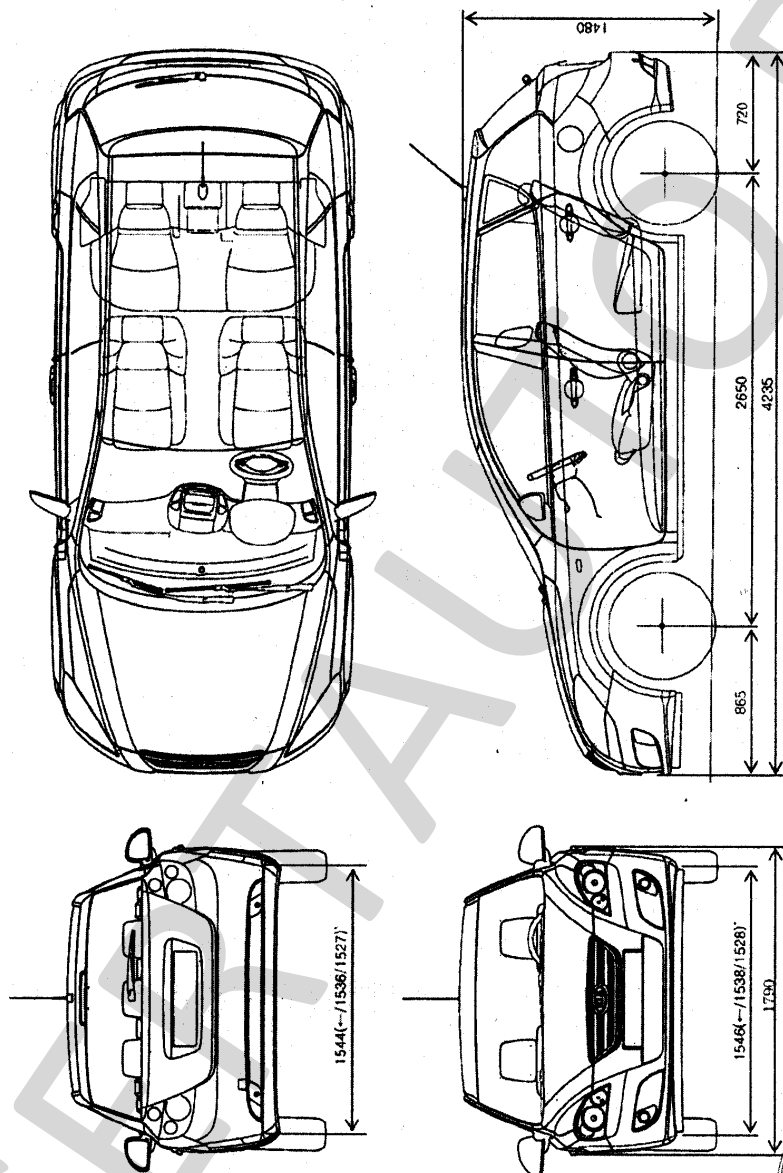

KIA ED (C'eed)
хэтчбек пятидверный

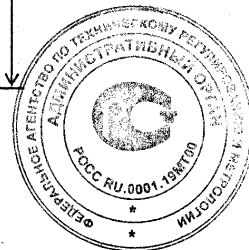

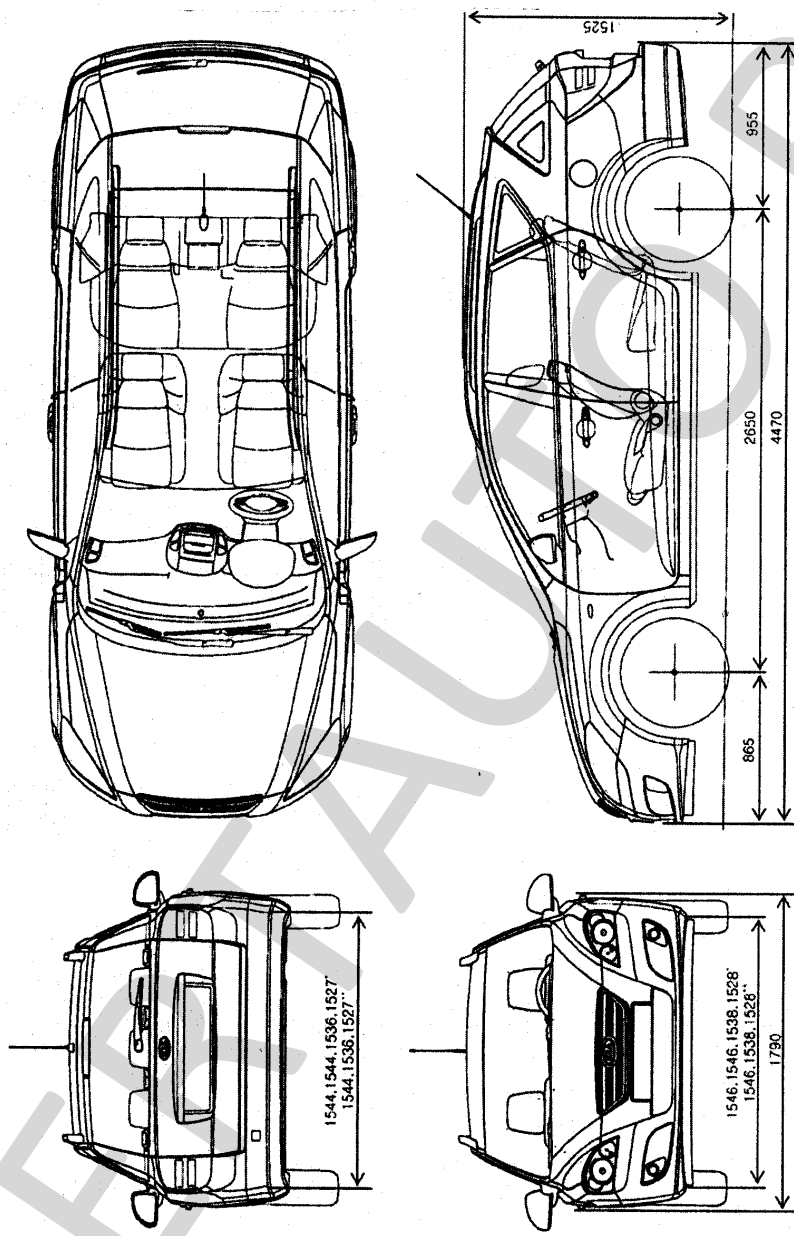

КІА ED (C'eed)
универсал

