

ОРГАН ПО СЕРТИФИКАЦИИ
продукции машиностроения ВНИИНМАШ (ОС «ПРОММАШ»)
№ РОСС RU.0001.11АЯ04 от 28.04.2003 г.
123007, г. Москва, ул. Шеногина, 4, тел: (495) 256-14-77

РОСС RU.АЯ04.Е00963

31 декабря 7

Марка транспортного средства	Škoda
Тип транспортного средства (Коммерческое название)	5J (<i>Fabia</i>)
Категория транспортного средства	M ₁
Код ОКП	45 1481
Код VIN	XW8???5J?7K???...
Экологический класс	2
Заявитель, изготовитель его адрес	ООО «ФОЛЬКСВАГЕН Рус», 248009, г. Калуга, ул. Заводская, д. 57, Российская Федерация
Поставщик комплектов для сборки и его адрес	Škoda Auto a.s. Vaclava Klementa 869, CZ-293 60, Mladá Boleslav, Czech Republic

ОБЩИЕ ХАРАКТЕРИСТИКИ ТРАНСПОРТНОГО СРЕДСТВА

Колесная формула / ведущие колеса	4 x 2 / передние
Схема компоновки транспортного средства	расположение двигателя - переднее поперечное
Тип кузова / количество дверей	цельнометаллический, несущий, хэтчбек / 5
Количество мест спереди / сзади	2 / 3

РОСС RU.АЯ04.Е00963

Габаритные размеры, мм

длина	3992...4099
ширина	1642
высота	1498...1513
База, мм	2462
Колея передних / задних колес, мм	1420...1436 / 1410...1426

для модификации с двигателями	масса снаряженного комплектного транспортного средства, кг (по ГОСТ Р 52051-2003)	полная масса транспортного средства, кг	максимально допустимая масса, приходящаяся		допустимая полная масса прицепа	
			на переднюю ось, кг	на заднюю ось, кг	прицеп без тормозов	прицеп с тормозами
BBM	1015...1130	1505...1555	765...820	800...840	500	800
BXW	1060...1150	1575	890	840	500	1000
BZG	1050...1140	1565	890	840	500	800

Двигатель (марка, тип)	Skoda		Volkswagen AG
	BBM	BZG	BXW
	четырёхтактный, с принудительным зажиганием		
– количество и расположение цилиндров	3, рядное		4, рядное
– рабочий объем, см ³	1198	1198	1390
– степень сжатия	10.5		
Максимальная мощность, кВт (мин ⁻¹)	44 (5200)	51 (5400)	63 (5000)
Максимальный крутящий момент, Нм (мин ⁻¹)	108 (3000)	112 (3000)	132 (3800)
Топливо	бензин с октановым числом не менее 95		

Система питания	многоточечный впрыск топлива	
Система впрыска (марка, тип)	Siemens SIMOS 9	Magneti Marelli 4HV
Блок управления (марка, тип)	03E 906 023 XX	03C 906 024 XX
Воздушный фильтр (марка, тип)	VW AG, с бумажным элементом	
	6Q0 183	036 183 F/D

РОСС RU.АЯ04.E00963

для модификаций с двигателями:	BBM	BZG	BXW
Система зажигания	ТСИ транзисторная с электронным управлением, с регулированием по многопараметровым характеристикам со статическим распределением тока через отдельные для каждого цилиндра катушки зажигания		
Катушка зажигания (марка, тип)	VW, S3 или другие одобренные VW AG		
Свечи зажигания(марка, тип)	VW R0, R1, R5, R6, или другие типы, одобренные VW AG		
Система выпуска и нейтрализации отработавших газов	Volkswagen AG		
	два глушителя; один нейтрализатор отработавших газов	два глушителя; два нейтрализатора отработавших газов	
Передний глушитель(марка, тип)	6Q0 118F	6Q0 118 A/J	
Задний глушитель (марка, тип)	6Q0 120T	6Q0 120A	
Нейтрализатор (марка, тип)	03D 178B	036 166A + 6Q0 178G	
для модификаций с двигателями:	BXW	BBM	BZG
Трансмиссия	механическая		
Сцепление (марка, тип)	фрикционное, сухое, однодисковое, с центральной диафрагменной пружиной		
Коробка передач (марка, тип)	FM52 T088	FM52 T089	FM52 T090
	механическая		
– число передач	5-вперед, 1-назад		
– передаточные числа			
I -	3.769	3.769	3.769
II -	2.095	2.095	2.095
III -	1.387	1.387	1.387
IV -	1.026	1.026	1.026
V -	0.813	0.813	0.813
3.X -	3.182	3.182	3.182
Главная передача (марка, тип)	VW AG , цилиндрическая, косозубая		
– передаточное число	3.882	4.188	4.188

РОСС RU.AЯ04.E00963

Подвеска

- передняя независимая, типа McPherson, с треугольными нижними рычагами, со стабилизатором поперечной устойчивости
- задняя зависимая с продольными рычагами, соединенными торсионной балкой

Рулевое управление (марка, тип)

VW/Audi, рулевой механизм типа "шестерня – рейка" с электромеханическим усилителем

Тормозные системы

VW/Škoda

- рабочая гидравлическая, с вакуумным усилителем, с диагональным разделением на контуры, с АБС, с электронным распределением тормозного усилия (EBV) ; тормозные механизмы передних колес – дисковые, задних колес -дисковые или барабанные
- запасная каждый контур рабочей тормозной системы
- стояночная механический привод тормозных механизмов задних колес

<u>Шины</u>	размер	индекс несущей способности	скоростная категория
	155/80 R13	79	T
	165/70 R14	81	T
	185/55 R15 (M+S)	81	T
	185/60 R14	82	T
	195/55 R15	85	H
	205/45 R16	83	H

РОСС RU.АЯ04.Е00963

**Дополнительное
оборудование**

передние противотуманные фары; регулируемые по высоте сиденья водителя и переднего пассажира; центральный замок с дистанционным управлением; электростеклоподъемники передних или всех дверей; электрообогрев передних сидений; кондиционер (хладагент R 134A); холодильник; наружные зеркала с электроприводом и электрообогревом; подготовка под установку телефона; бортовой компьютер; аудиоподготовка; стереосистема; CD – проигрыватель; люк с электроприводом; система помощи при парковке; кожаная обивка; противоугонное устройство; система крепления для детского кресла на заднем сиденье (ISOFIX); электронная система обеспечения курсовой устойчивости (ESP); противобуксовочная система (ASR); подушки безопасности; галогенные фары, диски из легкого сплава

На наклейке, расположенной в сервисной книжке транспортных средств, а также в багажном отсеке в нише запасного колеса, указан код производителя (Pr. Code)- 0GV, который подтверждает их соответствие требованиям экологического класса 2.

Škoda 5J (*Fabia*)

описание маркировки транспортных средств приведено в приложении 2.
общие виды транспортного средства на 1 листе приведены в приложении 3.

Зам.

А.В. Куликов

С.В. Пугачев

Действует с "01" ноября 2007 г.

РОСС RU.AЯ04.E00963

Приложение № 2 к "одобрению типа транспортного средства"

ОПИСАНИЕ МАРКИРОВКИ ТРАНСПОРТНОГО СРЕДСТВА

1. Место расположения и форма знака соответствия:

На табличке изготовителя или на наклейке, рядом с табличкой изготовителя или в багажном отсеке в нише запасного колеса.

Знак соответствия выполнен по ГОСТ Р 50460-92 с указанием номера данного "одобрения типа транспортного средства".

2. Место расположения таблички изготовителя:

2.1 На задней стойке передней левой двери.

3. Место расположения идентификационного номера (VIN):

3.1. На табличке изготовителя.

3.2. В моторном отсеке справа.

4. Структура и содержание идентификационного номера (номеров) транспортных средств:

1	2	3	4	5	6	7	8	9	10	11	12	13	14	15	16	17
X	W	8	?	?	?	5	J	?	7	K	?	?	?	?	?	?

поз. 1 - 3: Международный идентификационный код изготовителя (WMI): ООО «ФОЛЬКСВАГЕН Рус», Российская Федерация

поз. 4: код обозначения типа кузова и оснащения транспортного средства - цифровое или буквенное обозначение

поз. 5: код обозначения двигателя:
"А" - BVM; "Н" - BZG; "С" - BXW;

поз. 6: код обозначения оснащённости системами безопасности или код массы транспортного средства - цифровое или буквенное обозначение

поз. 7-8: Тип транспортного средства: "5J".

поз. 9: Контрольная цифра от 0 до 9 или буква X.

поз. 10: Обозначение модельного года согласно ГОСТ Р 51980-2002

поз. 11: «К»-код завода-изготовителя

поз. 12 - 17: Производственный номер транспортного средства.

РОСС RU.АЯ04.Е00963
Приложение № 3 к "одобрению типа
транспортного средства"

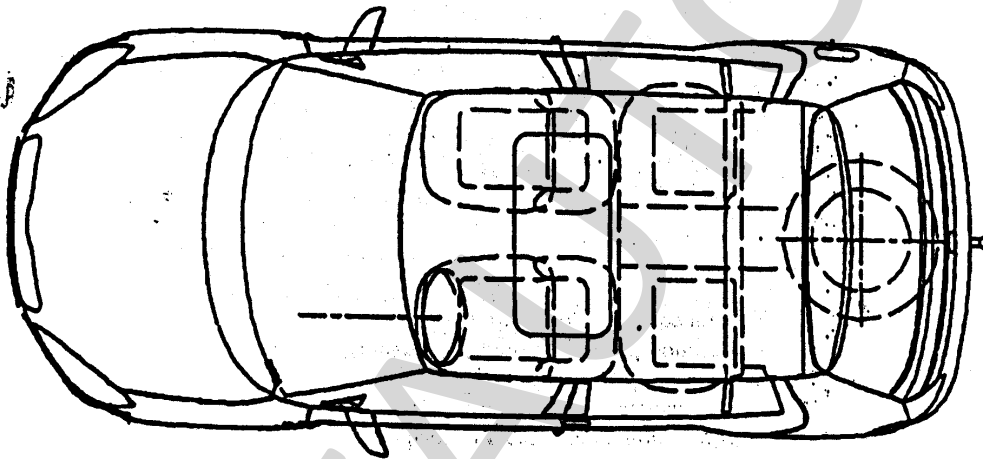
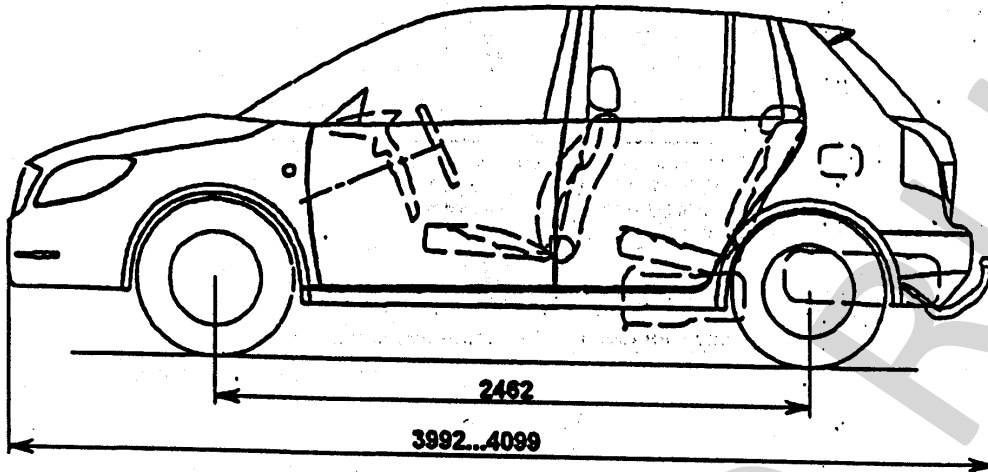

Škoda SJ (Fabia)

